

REPUBLIQUE DU CAMEROUN
Paix – Travail – Patrie

REPUBLIC OF CAMEROON
Peace – Work – Fatherland

MINISTERE DE L'EAU ET DE L'ENERGIE

MINISTRY OF WATER RESSOURCES
AND ENERGY

MAÎTRE D'OUVRAGE: MINISTRE DE L'EAU ET DE L'ENERGIE

MINEE

COMMISSION INTERNE DE PASSATION DES MARCHÉS (CIPM)

DOSSIER D'APPEL D'OFFRES NATIONAL OUVERT
N° 07 / AONO/MINEE/CIPM/2026 DU 19 Juin 2026

Pour les travaux de construction d'une ligne électrique triphasée MT/BT avec
branchements Ménages de l'axe Biyi-Meyo-Bibulu-Bekwe dans
l'Arrondissement d'Olamze, département de la Vallé du Ntem, Région du Sud

FINANCEMENT : FONDS DU DEVELOPPEMENT DU SECTEUR DE L'ELECTRICITE (FDSE)

IMPUTATION : 60 B0 341 0 25000001 0435 524112

EXERCICE: 2026

DOSSIER D'APPEL D'OFFRES

PASSATION DES MARCHES DE TRAVAUX



1

TABLE DES SIGLES

ARMP : Agence de Régulation des Marchés Publics

BPU : Bordereau des Prix Unitaires

DQE : Devis Quantitatif et Estimatif

MINMAP : Ministère des Marchés Publics

MO/MOD : Maître d'Ouvrage/Maître d'Ouvrage Délégué

SDPU : Sous-Détail des Prix Unitaires

CIPM : Commission Interne de Passation des Marchés

CCCM : Commission Centrale de Contrôles des Marchés Publics

CSPM : Commission Spéciale de Passation de Marchés Publics

CDPM : Commission Départementale de Passation des Marchés Publics

DTAO : Dossier Type d'Appel d'Offres

DAO : Dossier d'Appels d'Offres

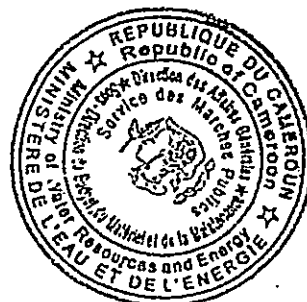

14

TABLE DES MATIERES

Pièce N°1.	Avis d'Appel d'Offres (AAO)	03
Pièce N°2.	Règlement Général de l'Appel d'Offres (RGAO)	14
Pièce N°3.	Règlement Particulier de l'Appel d'Offres (RPAO)	56
Pièce N°4.	Cahier des Clauses Administratives Particulières (CCAP)	81
Pièce N°5.	Cahier des Clauses Techniques Particulières (CCTP)	116
Pièce N°6.	Cadre du bordereau des prix unitaires	120
Pièce N°7.	Cadre du détail quantitatif et estimatif	125
Pièce N°8.	Cadre du sous-détail des prix.....	129
Pièce N°9.	Modèle de marché.....	133
Pièce N°10.	Modèles ou formulaires types à utiliser par les Soumissionnaires	138
Pièce N°11.	La Charte d'Intégrité.....	165
Pièce N°12.	La Déclaration d'engagement au respect des clauses sociales et environnementales	170
Pièce N°13.	Visa de maturité ou Justificatifs des études préalables	174
Pièce N°14.	Liste des organismes habilités à émettre des cautions dans le cadre des Marchés Publics	
177		
Pièce N°15.	Procédure de passation des marchés en ligne.....	187



J

PIECE N°1

AVIS D'APPEL D'OFFRES (AAO)

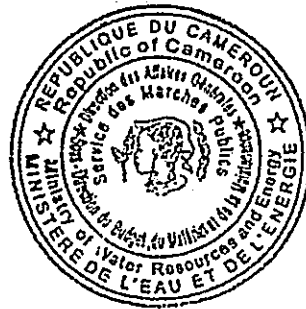

[Handwritten mark]

AVIS D'APPEL D'OFFRES

Avis d'Appel d'Offres National Ouvert N° 00000071/AONO/MINEE/CIPM/2026 du 19 JUILLET 2025 Pour les travaux de construction d'une ligne électrique triphasée MT/BT avec branchements Ménages de l'axe Biyi-Meyo-Bibulu-Bekwe dans l'Arrondissement d'Olamze, département de la Vallé du Ntem, Région du Sud

1. Objet de l'Appel d'Offres

Dans le cadre de la poursuite constance de l'amélioration du cadre de vie des populations en zone rurale par une plus grande couverture du réseau électrique et de l'amélioration du taux d'accès à l'électricité, le Ministre de l'Eau et de l'Énergie lance un Appel d'Offres National Ouvert pour les travaux de construction d'une ligne électrique triphasée MT/BT avec branchements Ménages de l'axe Biyi-Meyo-Bibulu-Bekwe dans l'Arrondissement d'Olamze, département de la Vallé du Ntem, Région du Sud.

2. Consistance des travaux

La consistance des prestations, objet du présent Appel d'Offres est répartie ainsi qu'il suit :

- Construction des réseaux électriques moyennes tensions triphasés ;
- Construction des réseaux moyennes tensions monophasés ;
- Construction des réseaux mixtes monophasés et triphasés ;
- Construction des lignes BT pour le raccordement des ménages.

3. Tranches/Allotissement

Les travaux objet du présent Appel d'Offres se feront en un lot unique.

4. Coût prévisionnel

Le coût prévisionnel de l'opération à l'issue des études préalables est de deux cent soixante-dix millions quatre-cent quatre-vingt-trois mille deux cent trente-deux (270 483 232) FCFA (travaux de construction d'une ligne électrique triphasée MT/BT avec branchements Ménages de l'axe Biyi-Meyo-Bibulu-Bekwe dans l'Arrondissement d'Olamze, département de la Vallé du Ntem, Région du Sud).

5. Délai prévisionnel d'exécution

Le délai maximum prévu par le Maître d'Ouvrage pour la réalisation des travaux, objet du présent appel d'offres est de six (06) mois.

Ce délai court à compter de la date de notification de l'ordre de service de commencer les prestations.

6. Participation et origine

La participation au présent appel d'offres est ouverte aux entreprises de droit camerounais ayant une expérience avérée dans le domaine des études, de la fourniture et de la construction des ouvrages électriques de distribution. La participation sous forme de groupement est admise à condition que le chef de file soit désigné et que les attributions spécifiques de chaque membre ressortent clairement.

7. Financement

Les travaux objet du présent appel d'offres sont financés Budget du Fonds de Développement du Secteur de l'Electricité de l'exercice 2026, sur la ligne d'imputation budgétaire N° 60 B0 341 0 25000001 0435 524112.

8. Mode de soumission

Le mode de soumission retenu pour cette consultation est *exclusivement en ligne*.



9. Cautionnement de soumission

Chaque soumissionnaire doit joindre à ses pièces administratives un cautionnement de soumission, acquitté à la main (suivant modèle joint assortie d'un récépissé de consignation délivré par la CDEC), timbrée aux tarifs en vigueur, délivrée par un organisme ou une institution financière agréée par le Ministre chargé des finances pour émettre les cautions dans le domaine des Marchés Publics dont la liste figure dans la pièce 14 du DAO dont le montant s'élève à : cinq millions quatre cent neuf mille six cent soixante-cinq (5 409 665) FCFA et valable jusqu'à trente (30) jours au-delà de la date initiale de validité des offres. *L'absence de la caution de soumission délivrée par une banque de premier ordre ou un organisme financier de première catégorie autorisé par le Ministère chargé des Finances à émettre des cautions dans le cadre des marchés publics, entraînera le rejet pur et simple de l'offre.* Une caution de soumission produite mais n'ayant aucun rapport avec la consultation concernée est considérée comme absente. La caution de soumission présentée par un soumissionnaire au cours de la séance d'ouverture des plis est irrecevable.

10. Consultation du Dossier d'Appel d'Offres

Le dossier physique peut être consulté gratuitement dans les services du Ministère de l'Eau et de l'Energie, aux heures et jours ouvrables à la Direction des Affaires Générales, Service des Marchés Publics, 3ème étage de la TOUR Immeuble Ministériel N°1 porte N°3T12, BP 70 Yaoundé, Tél : 222 23 00 13, dès publication du présent avis.

Il peut également être consulté en ligne sur la plateforme COLEPS aux adresses <http://www.marchespublics.cm> et <http://www.publiccontracts.cm> sur le site internet de l'ARMP (www.amp.cm) ou sur tout autre moyen de communication électronique indiqué par le Ministère de l'Eau et de l'Energie.

11. Acquisition du Dossier d'Appel d'Offres

La version physique du dossier peut être obtenue au Ministère de l'Eau et de l'Energie, Direction des Affaires Générales, Service des Marchés Publics, 3ème étage de la TOUR Immeuble Ministériel N°1 porte N°3T12, BP 70 Yaoundé, Tél : 222 23 00 1 dès publication du présent avis, contre présentation d'une quittance de versement d'une somme non remboursable de cent mille (100 000) Francs CFA, payable au Trésor Public. *Lors du retrait du DAO, les soumissionnaires devront se faire enregistrer en laissant leur adresse complète. (B.P., Fax, e-mail, Téléphone, etc.).*

Il est également possible d'obtenir la version électronique du dossier par téléchargement gratuit aux adresses sus indiquées pour la version électronique. Toutefois, la soumission par voie physique ou électronique est conditionnée par le paiement des frais d'achat du DAO.

12. Remise des offres

La soumission étant en ligne, l'offre rédigée en français ou en anglais, devra être transmise par le soumissionnaire sur la plateforme COLEPS au plus tard le 13 III 2024 à 10 heures précises. Une copie de sauvegarde de l'offre enregistrée sur clé USB ou CD/DVD devra être transmise sous pli scellé avec l'indication claire et lisible « copie de sauvegarde », en plus de la mention ci-dessus dans les délais impartis.

Taille et format des fichiers

Pour la soumission en ligne, les tailles maximales des documents qui vont transiter sur la plateforme et constituant l'offre du soumissionnaire sont les suivantes :

- 5 MO pour l'Offre Administrative ;
- 15 MO pour l'Offre Technique ;
- 5 MO pour l'Offre Financière.

Les formats acceptés sont les suivants :



- Format PDF pour les documents textuels ;
- JPEG pour les images.

Le candidat veillera à utiliser des logiciels de compression afin de réduire éventuellement la taille des fichiers à transmettre.

13. Recevabilité des plis

Les pièces administratives, l'offre technique et l'offre financière doivent être placées dans des enveloppes différentes séparées et remises sous pli scellé.

Seront irrecevables par le Maître d'Ouvrage :

- Les plis portant les indications sur l'identité du soumissionnaire ;
- Les plis parvenus postérieurement aux dates et heures limites de dépôt ;
- les plis non-conformes au mode de soumission
- Les plis sans indication de l'identité de l'Appel d'Offres ;

Toute offre incomplète conformément aux prescriptions du Dossier d'Appel d'Offres sera déclarée irrecevable. Notamment l'absence de la caution de soumission délivrée par un organisme ou une institution financière agréée par le Ministre en charge des finances pour émettre les cautions dans le domaine des marchés publics ou le non-respect des modèles des pièces du Dossier d'Appel d'Offres, entraînera le rejet pur et simple de l'offre sans aucun recours. Une caution de soumission produite mais n'ayant aucun rapport avec la consultation concernée est considérée comme absente. La caution de soumission présentée par un soumissionnaire au cours de la séance d'ouverture des plis est irrecevable.

14. Ouverture des plis

L'ouverture des plis se fait en un temps et aura lieu le ¹³ ~~12~~ JUIL 2020 à 11 heures par la Commission de Passation des Marchés du Ministère de l'Eau et de l'Energie à Yaoundé - Mvog Ada, nouveau bâtiment annexe.

Seuls les soumissionnaires peuvent assister à cette séance d'ouverture ou s'y faire représenter par une seule personne de leur choix dûment mandatée même en cas de groupement d'entreprises.

Sous peine de rejet, les pièces du dossier administratif requises doivent être produites en originaux ou en copies certifiées conformes par le service émetteur ou l'autorité administrative compétente, conformément aux dispositions du Règlement Particulier de l'Appel d'Offres. Elles doivent dater de moins de trois (03) mois ou avoir été établies postérieurement à la date de signature de l'avis de D'Appel d'Offres

En cas d'absence ou de non-conformité d'une pièce du dossier administratif lors de l'ouverture des plis, après un délai de 48 heures accordées par la Commission, l'offre sera rejetée.

15. Critères d'évaluation

15.1 Critères éliminatoires

- l'absence ou non-conformité du cautionnement de soumission à l'ouverture des plis;
- absence ou non-conformité d'une copie du récépissé de consignation de la caution de soumission délivré par la CDEC ;
- non-production au-delà du délai de 48 h après l'ouverture des plis, d'une pièce du dossier administratif jugée non conforme ou absente lors de l'ouverture des plis; (excepté le cautionnement de soumission);
- non-respect du format de fichier des offres ;
- absence de la copie de sauvegarde en cas de dysfonctionnement de la plateforme COLEPS ;
- fausses déclarations, manœuvres frauduleuses ou des pièces falsifiées ;
- note technique inférieure à 80% de Oui (soit 10 oui sur 13);

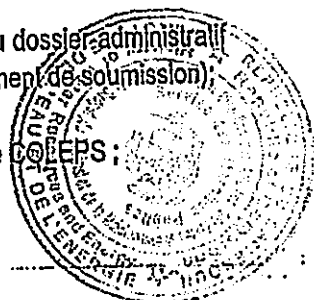

- absence de la capacité financière $\geq 30\%$ du montant TTC de la soumission soit quatre-vingt-un millions cent quarante-quatre mille neuf soixante-dix (81 144 970) FCFA ;
- absence de la déclaration sur l'honneur de non abandon des chantiers au cours des trois dernières années ;
- absence d'un prix unitaire quantifié dans l'Offre financière ;
- absence d'un élément de l'offre financière (la soumission, les BPU, le DQE) ;
- absence de la charte d'intégrité datée et signée ;
- absence de la déclaration d'engagement au respect des clauses environnementales et sociales datée et signée ;
- CCAP et CCTP paraphés sur chaque page datés et signés assortis de la mention « lu et approuvé ».

15.2. Critères essentiels

Les critères essentiels à la qualification des soumissionnaires porteront à titre indicatif sur :

- présentation de l'offre ;
- références du soumissionnaire ;
- qualification et l'expérience du personnel
- moyens logistiques
- méthodologie
- plan QHSE
- visite de site imagé

NB : Ces critères sont détaillés à l'article 6.1 du RPAO

16. Attribution

Le Maître d'Ouvrage attribuera le marché au soumissionnaire ayant présenté une offre remplissant les critères de qualification technique et financière requises et dont l'offre est évaluée la moins-disante *en incluant le cas échéant les remises proposées.*

17. Nombre maximum de lots :

lot unique.

18. Durée de validité des offres

Les soumissionnaires restent engagés par leur offre pendant quatre-vingt-dix (90) jours à partir de la date limite initiale fixée pour la remise des offres.

19. Renseignements complémentaires

Les renseignements complémentaires peuvent être obtenus aux heures ouvrables soit au Service des Marchés Publics du MINEE Tél : 222 23 00 13 ou à la Direction de l'Électricité du MINEE B.P 70 Yaoundé, Tél. 222 22 61 83...ou en ligne sur la plateforme COLEPS aux adresses <http://www.marchespublics.cm> et <http://www.publiccontracts.cm>

20. Lutte contre la corruption et les mauvaises pratiques

Pour toute dénonciation pour des pratiques, faits ou actes de corruption ou faits de mauvaises pratiques, bien vouloir appeler la CONAC au numéro 1517, l'Autorité chargée des Marchés Publics (MINMAP) (SMS ou appel) aux numéros : (+237) 673 20 57 25 et 699 37 07 48, le Maître d'Ouvrage au numéro 222 23 00 13.

Copies :

- MINMAP (pour information) ;
- ARMP (pour publication) ;
- DAG MINEE (Affichage) ;
- CIPM (pour information) ;
- Affichage chrono.

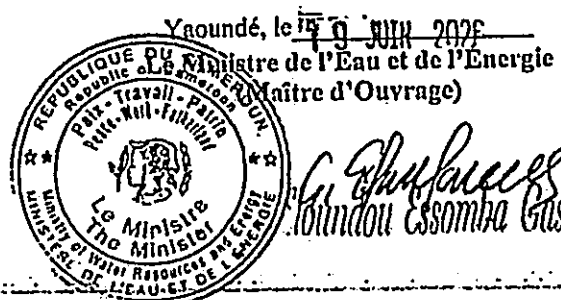

NOTICE OF CALL FOR TENDERS

National Open Call for Tenders No. 00000071/AONO/MINEE/CIPM/2026 of 19 JUN 2026 For the construction of a three-phase medium/low voltage power line with household connections on the Biyi-Meyo-Bibulu-Bekwe axis in the Olamze District, Ntem Valley Department, South Region.

1. Purpose of the Call for Tenders

As part of the ongoing effort to improve the living conditions of rural populations through increased electricity network coverage and improved access to electricity, the Minister of Water and Energy is launching an Open National Invitation to Tender for the construction of a three-phase medium/low voltage power line with household connections along the Biyi-Meyo-Bibulu-Bekwe axis in the Olamze District, Ntem Valley Department, Southern Region.

2. Consistency of the work

The consistency of the services, subject of this Call for Tenders, is distributed as follows:

- Construction of three-phase medium-voltage power grids;
- Construction of single-phase medium-voltage power grids;
- Construction of mixed single-phase and three-phase power grids;
- Construction of low-voltage lines for household connections.

3. Tranches/Allotments

the work covered by this Invitation to Tender will be carried out in a single lot.

4. Estimated cost

the estimated cost of the project, based on preliminary studies, is two hundred seventy million four hundred eighty-three thousand two hundred thirty-two (270,483,232) FCFA (construction of a three-phase medium/low voltage power line with household connections along the Biyi-Meyo-Bibulu-Bekwe axis in the Olamze District, Ntem Valley Department, South Region).

5. Estimated time of execution

The maximum timeframe anticipated by the Contracting Authority for the completion of the works covered by this tender is six (6) months.

6. Participation and origin

Participation in this call for tenders is open to companies incorporated under Cameroonian law with proven experience in the field of studies, supply and construction of electrical distribution works. Participation in the form of a group is permitted provided that the leader is designated and the specific responsibilities of each member are clearly stated.

7. Funding

The work covered by this call for tenders is financed by Electricity Sector Development Fund Budget of 2026 financial year (s), budget head No 60 B0 341 0 25000001 0435 524112.

8. Submission method

The submission method chosen for this consultation is exclusively online.

9. Bid bond

Each bidder must include with their administrative documents a bid security, paid by hand, issued by an organization or financial institution authorized by the Minister of Finance to issue guarantees in the field of public procurement. A list of such organizations is provided in document 14 of the bidding documents. The amount of the bid security is five million four hundred nine thousand six hundred sixty-five (5,409,665) FCFA and it must be valid for thirty (30) days beyond the initial bid validity period. The absence of a bid security issued by a first-class bank or a first-category financial institution authorized by the Ministry of Finance to issue guarantees for public procurement will result in the outright rejection of the bid. A bid security submitted but unrelated to the tender in question will be considered missing. A bid security presented by a bidder during the bid opening session will be inadmissible.

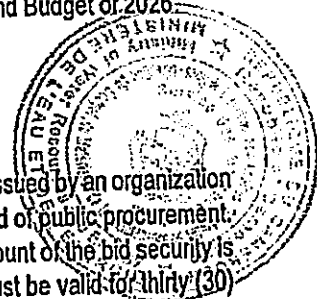

10. Consultation of the Call for Tenders Documents

Each bidder must include with their administrative documents a bid security, paid by hand, issued by an organization or financial institution authorized by the Minister of Finance to issue guarantees in the field of public procurement.

A list of such organizations is provided in document 14 of the bidding documents. The amount of the bid security is five million four hundred nine thousand six hundred sixty-five (5,409,665) FCFA and it must be valid for thirty (30) days beyond the initial bid validity period. The absence of a bid security issued by a first-class bank or a first-category financial institution authorized by the Ministry of Finance to issue guarantees for public procurement will result in the outright rejection of the bid. A bid security submitted but unrelated to the tender in question will be considered missing. A bid security presented by a bidder during the bid opening session will be inadmissible.

11. Acquisition of the Call for Tenders Documents

The physical version of the file can be obtained from the Ministry of Water and Energy, Directorate of General Affairs, Public Procurement Service, 3rd floor of the TOUR Ministerial Building No. 1 door No. 3T12, BP 70 Yaoundé, Tel: 222 23 00 1 upon publication of this notice, against presentation of a receipt for payment of a non-refundable sum of one hundred thousand (100,000) CFA Francs, payable to the Public Treasury. *When withdrawing the DAO, bidders must register by leaving their full address (PO Box, Fax, email, Telephone, etc.).*

It is also possible to obtain the electronic version of the file by free download at the addresses indicated above for the electronic version. However, submission by physical or electronic means is conditional upon payment of the DAO purchase fee.

12. Submission of offers

Since the submission is online, the offer, written in French or English, must be submitted by the bidder on the COLEPS platform no later than 13 JUIL 2020 a.m. sharp. A backup copy of the offer saved on a USB key or CD/DVD must be submitted in a sealed envelope with the clear and legible indication "backup copy", in addition to the above statement within the specified time limits.

File size and format

For online submission, the maximum sizes of documents that will transit on the platform and constitute the bidder's offer are as follows:

- 5 MB for the Administrative Offer;
- 15 MB for the Technical Offer;
- 5 MB for the Financial Offer.

Accepted formats are:

- PDE format for text documents;
- JPEG for images.

The candidate will ensure that compression software is used to possibly reduce the size of the files to be transmitted.

13. Admissibility of bids

The administrative documents, the technical offer and the financial offer must be placed in separate envelopes and submitted in a sealed envelope.

The following will be inadmissible by the Project Owner:

- The envelopes bearing the information on the identity of the bidder;
- Envelopes received after the submission deadline dates and times;
- folds that do not comply with the submission method.
- folds without indication of the identity of the Call for Tenders;



Any incomplete bid in accordance with the requirements of the Tender Documents will be declared inadmissible. In particular, the absence of the bid bond issued by an organization or financial institution approved by the Minister in charge of finance to issue bonds in the field of public procurement or failure to comply with the models of the documents in the Tender Documents will result in the outright rejection of the bid without any recourse. A tender bond produced but having no connection with the consultation in question is considered absent. A tender bond presented by a tenderer during the bid opening session is inadmissible.

14. Opening of bids

The opening of the bids is done in one step and will take place on 13 July 2011 at 11 a.m. by the Procurement Commission of the Ministry of Water and Energy in Yaoundé – Mvog Ada, new annex building. Only bidders may attend this opening session or be represented by a single duly authorized person of their choice, even in the case of a group of companies.

Under penalty of rejection, the required administrative file documents must be produced in originals or in copies certified by the issuing department or the competent administrative authority, in accordance with the provisions of the Special Regulations of the Call for Tenders. They must be less than three (03) months old or have been established after the date of signature of the Call for Tenders notice.

In the event of absence or non-compliance of a document in the administrative file when the bids are opened, after a period of 48 hours granted by the Commission, the offer will be rejected.

6. Evaluation criteria

15.1 Elimination criteria

- the absence or non-compliance of the bid bond at the opening of the bids;
- the absence or non-conformity of a copy of the deposit receipt for the bid bond issued by the CDEC;
- failure to produce, beyond the 48-hour deadline after the opening of the bids, a document from the administrative file deemed non-compliant or absent when the bids were opened (except the bid bond);
- non-compliance with the offer file format;
- absence of a backup copy in the event of a malfunction of the COLEPS platform;
- false declarations, fraudulent maneuvers or falsified documents;
- technical score less than 80% of Yes (10 yes on 13);
- Absence of financial capacity greater than or equal to: 81,144,970 (eighty-one million one hundred forty-four thousand nine hundred seventy) FCFA;
- the absence of a declaration on honour of non-abandonment of the construction sites over the last three years;
- the absence of a quantified unit price in the Financial Offer;
- the absence of an element of the financial offer (the submission, the BPU, the DQE);
- the absence of the dated and signed integrity charter;
- the absence of the dated and signed declaration of commitment to compliance with environmental and social clauses;
- CCAP and CGTP initialed on each page and signed with the words "read and approved".

15.2. Essential criteria

The essential criteria for the qualification of bidders will include, for information purposes, the following:

- the presentation of the offer;
- the bidder's references;

- the qualification and experience of the staff (
- logistical means
- the methodology
- THE QHSE plan
- the Imaged site visit

NB: These criteria are detailed in article 6.1 of the RPAO

16. Attribution

The Contracting Authority will award the contract to the tenderer who has submitted a bid meeting the required technical and financial qualification criteria and whose bid is evaluated as the lowest, including any proposed discounts, where applicable.

17. Maximum number of lots: 01 (one)

18. Duration of validity of offers

Bidders remain bound by their offer for ninety (90) days from the initial deadline set for the submission of offers.

19. Additional information

Additional information can be obtained during working hours either from the Public Procurement Department of MINEE Tel: 222 23 00 13 or from the Electricity Department of MINEE BP 70 Yaoundé, Tel. 222 22 61 83 or online on the COLEPS platform at the addresses <http://www.marchespublics.cm> and <http://www.publiccontracts.cm>.

20. Fight against corruption and bad practices

For any denunciation of practices, facts or acts of corruption or bad practices, please call CONAC at number 1517, the Public Procurement Authority (MINMAP) (SMS or call) at numbers: (+237) 673 20 57 25 and 699 37 07 48, ARMP at number or the Project Owner at number 222 23 00 13.

Yaoundé,

the _____
 The Minister of Water and
 Energy
 (Project Owner)

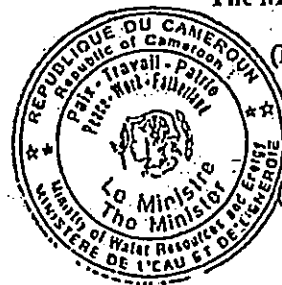

G. Essomba Gaston
 Moundou Essomba Gaston

Copies:

- MINMAP (for information);
- ARMP (for publication);
- DAG MINEE (for information);
- CIPM (for information)
- Chronograph display

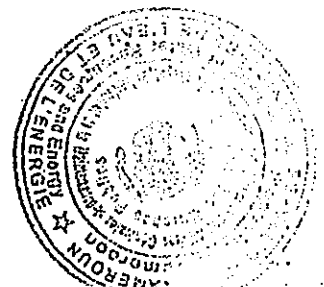

PIECE N°2

REGLEMENT GENERAL DE L'APPEL D'OFFRES (RGAO)



11

TABLE DES MATIERES

	Généralités	
A.	16
Article 1.	Objet de la consultation	16
Article 2.	Financement	16
Article 3.	Principes éthiques	16
Article 4.	Candidats admis à concourir	18
Article 5.	Matériaux, matériels, fournitures, équipements et services autorisés	19
Article 6.	Documents établissant la qualification du Soumissionnaire	19
Article 7.	Visite du site des travaux	20
B.		
Article 8.	Contenu du Dossier d'Appel d'Offres	20
Article 9.	Eclaircissements apportés au Dossier d'Appel d'Offres et Recours	21
Article 10.	Modification du Dossier d'Appel d'Offres	22
	Préparation des	
	offres.....	22
C.		
Article 11.	Frais de soumission	22
Article 12.	Langue de l'offre	22
Article 13.	Documents constituant l'offre	22
Article 14.	Montant de l'offre	24
Article 15.	Monnaies de soumission et de règlement	24
Article 16.	Validité des offres	25
Article 17.	Cautionnement de soumission	26
Article 18.	Propositions variantes des soumissionnaires	27
Article 19.	Réunion préparatoire à l'établissement des offres	27
Article 20.	Forme, Format et signature de l'offre	28
	Dépôt des offres	
	29
D.		
Article 21.	Cachetage et marquage des offres	29
Article 22.	Date, heure limites de dépôt des offres et Mode de soumission.....	29
Article 23.	Offres hors délai.....	29
Article 24.	Modification, substitution et retrait des offres.....	29
E.	Ouverture des plis et évaluation des offres.....	31
Article 25.	Ouverture des plis et recours	31
Article 26.	Caractère confidentiel de la procédure.....	33
Article 27.	Eclaircissements sur les offres et contacts avec le Maître d'Ouvrage ou le Maître d'Ouvrage Délégué	33
Article 28.	Détermination de la conformité des offres et évaluation au plan technique 49	
Article 29.	Critères d'évaluation et de qualification du soumissionnaire.....	34
Article 30.	Correction des erreurs	34
Article 31.	Conversion en une seule monnaie	35
Article 32.	Evaluation et comparaison des offres au plan financier.....	35
Article 33.	Préférence accordée aux soumissionnaires nationaux.....	36
F.	Attribution	36
Article 34.	Attribution.....	63
Article 35.	Droit du Maître d'Ouvrage ou du Maître d'Ouvrage Délégué de déclarer un Appel d'Offres infructueux ou d'annuler une procédure.....	36
Article 36.	Notification de l'attribution du marché	37
Article 37.	Publication des résultats d'attribution du marché et recours	37
Article 38.	Signature du marché.....	37
Article 39.	Cautionnement définitif	37

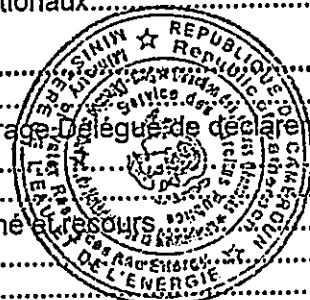

REGLEMENT GENERAL DE L'APPEL D'OFFRES

A. GENERALITES

Article 1. Objet de la consultation

1.1. Le Maître d'Ouvrage, tel que précisé dans le Règlement Particulier de l'Appel d'Offres (RPAO), lance un Appel d'Offres pour la réalisation des travaux décrits dans le présent Dossier d'Appel d'Offres et brièvement définis dans le RPAO.

Le nom, le numéro d'identification et le nombre de lots faisant l'objet de l'appel d'offres figurent dans le RPAO.

1.2. Le Soumissionnaire retenu, ou attributaire, doit achever les travaux dans le délai prévisionnel indiqué dans le RPAO, et qui court sauf stipulation contraire du CCAP, à compter de la date de notification de l'ordre de service de commencer les travaux.

1.3. Dans le présent Dossier d'Appel d'Offres, le terme "jour" désigne un jour ouvrable, à l'exception des jours calendaires expressément spécifiés dans le code des marchés publics.

Article 2. Financement

La source de financement des travaux, objet du présent appel d'offres est précisée dans le RPAO.

Article 3. Principes éthiques

3.1. Les agents relevant du service public, les soumissionnaires et les titulaires de marché, ainsi que toute personne intervenant à quelque titre que ce soit dans la chaîne de passation, d'exécution, de contrôle et de régulation des marchés, sont soumis aux dispositions des lois et règlements interdisant les actes de corruption, les manœuvres frauduleuses, les pratiques collusoires, coercitives ou obstructives, les conflits d'intérêts, les délits d'initiés et les complicités.

A cet égard, ils souscrivent la charte d'intégrité dont le modèle est joint en annexe du présent Dossier d'Appel d'Offres (pièce 10).

En vertu de ces principes, le Maître d'ouvrage:

a. défini, aux fins de cette clause, les expressions de la manière suivante :

- i. Est convaincu d'acte de "corruption" quiconque offre, donne, sollicite ou accepte un quelconque avantage en vue d'influencer l'action d'un agent public au cours de l'attribution ou de l'exécution d'un marché ;
- ii. Se livre à des "manœuvres frauduleuses" quiconque déforme ou dénature des faits afin d'influencer l'attribution ou l'exécution d'un marché ;
- iii. Sont convaincus de « pratiques collusoires » deux ou plusieurs soumissionnaires qui s'entendent dans le but de maintenir artificiellement les prix des offres à des niveaux ne correspondant pas à ceux qui résulteraient du jeu de la concurrence ;
- iv. Se livre à des « pratiques coercitives », quiconque porte atteinte aux personnes ou à leurs biens ou profère des menaces à leur encontre de manière directe ou indirecte, afin d'influencer leurs actions au cours de l'attribution ou de l'exécution d'un marché ;

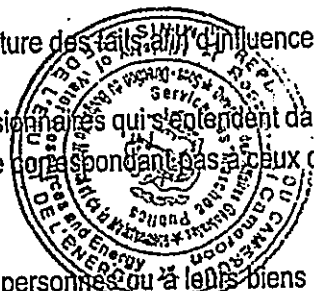

v. Le « conflit d'intérêt » désigne toute situation dans laquelle le titulaire d'un marché ou surveillant des procédures de passation et/ou de l'exécution du marché pourrait tirer des profits directs ou indirects d'un marché conclu par le Maître d'ouvrage, d'une affectation ou toute situation dans laquelle il a des intérêts financiers ou personnels suffisant pour compromettre son impartialité dans l'accomplissement de ses fonctions ou de nature à affecter défavorablement son jugement ;

vii. La complicité s'entend de :

- L'omission ou la négligence d'effectuer les contrôles ou de donner les avis techniques prescrits ;
- L'abstention volontaire de porter à la connaissance du Maître d'ouvrage ou de l'autorité compétente, les irrégularités constatées lors de la réalisation de ses missions.

viii. Se livre aux « pratiques obstructives », quiconque commet des actes visant à la destruction, la falsification, l'altération ou la dissimulation des preuves sur lesquelles se fonde une enquête ou toutes fausses déclarations faites aux enquêteurs ou bien toute menace, harcèlement ou intimidation à l'encontre d'une personne aux fins de l'empêcher de révéler des informations relatives à une enquête, ou bien de poursuivre celle-ci.

b. rejettera toute proposition d'attribution, s'il est prouvé que l'attributaire proposé est directement ou par l'intermédiaire d'un agent, coupable de corruption, de conflit d'intérêt, de complicité ou s'est livré à des manœuvres frauduleuses, des pratiques collusoires, coercitives ou obstructives pour l'attribution de ce marché.

3.2. L'Autorité chargée des marchés publics peut à titre conservatoire, prendre une décision d'interdiction de soumissionner pendant une période n'excédant pas deux (02) ans, à l'encontre de tout soumissionnaire ou cocontractant de l'Administration pour trafic d'influence, de conflits d'intérêts, de délit d'initiés, de complicité, de fraude, de corruption ou de production de documents non authentiques dans son offre, sans préjudice des poursuites pénales qui pourraient être engagées contre lui.

3.3. L'Autorité chargée des Marchés Publics, peut prendre à l'encontre des acteurs publics reconnus coupables de violation des dispositions du Code des Marchés Publics, une décision d'interdiction d'intervenir dans la passation et le suivi de l'exécution des Marchés Publics pendant une période n'excédant pas deux (2) ans.

Article 4. Candidats admis à concourir

4.1. En dehors de l'appel d'offres restreint qui s'adresse à tous les candidats retenus à l'issue de la procédure de préqualification et/ou ceux retenus dans le cadre de la catégorisation préalablement indiquée dans l'avis d'appel d'offres et rappelé dans le RPAO, en règle générale l'appel d'offres s'adresse à tous les soumissionnaires, sous réserve qu'ils remplissent les conditions d'éligibilité ci-après.

a. Un soumissionnaire (y compris tous les membres d'un groupement d'entreprises et tous les sous-traitants du soumissionnaire) doivent être d'un pays éligible, conformément à la convention de financement, le cas échéant ;

b. Un soumissionnaire (y compris tous les membres d'un groupement d'entreprises et tous les sous-traitants du soumissionnaire) ne doit pas se trouver en situation de conflit d'intérêt sous peine de disqualification de toutes les offres auxquelles il aura participé. Un soumissionnaire peut être jugé comme étant en situation de conflit d'intérêt dans les conditions ci-après :

- i. Est associé ou à été associé dans le passé, à une entreprise (ou à une filiale de cette entreprise) qui a fourni des services de consultant pour la conception, la préparation des spécifications et autres documents utilisés dans le cadre des marchés passés au titre du présent appel d'offres ;
- ii. est dans le cadre d'un même appel d'offres, représentant légal d'un autre soumissionnaire ;
- iii. Participe à plus d'une offre dans le cadre d'un même appel d'offres notamment, soit à titre individuel ou en tant que membre d'un groupement d'entreprises, soit en tant que sous-traitant dans une offre tout en étant soumissionnaire à titre individuel ou membre d'un groupement d'entreprises. Un fournisseur peut figurer en tant que sous-traitant dans plusieurs offres, mais en cette qualité de sous-traitant seulement.
- iv. Est affilié à un groupe ou entité que le Maître d'Ouvrage a recruté ou envisage de recruter pour participer au contrôle ;
- v. Le Maître d'Ouvrage participe au capital du soumissionnaire de nature à compromettre la transparence des procédures de passation des marchés publics

c. Une personne morale de droit public si elle démontre qu'elle est (i) juridiquement et financièrement autonome, (ii) gérée selon les règles de la comptabilité privée et (iii) n'est pas sous la tutelle du Maître d'Ouvrage ou du Maître d'Ouvrage Délégué, sauf autorisation expresse de l'Autorité chargée des marchés publics.

d. Les organisations de la société civile et les Etablissements publics à condition que les prix proposés soient concurrentiels, c'est-à-dire, qu'ils aient été déterminés(i) en prenant en compte l'ensemble des coûts directs et indirects concourant à la formation du prix de la prestation objet du contrat et(ii) qu'ils n'ont pas bénéficié, dans la détermination de ce prix, des avantages découlant des ressources qui leurs sont attribuées au titre de leurs missions de service public.

4.2. L'appel d'offres est ouvert ou restreint selon les spécifications du RPAO à tous les candidats qui remplissent les conditions ci-après :

- a. ne pas être en état de liquidation judiciaire ou en faillite ;
- b. ne pas être frappé de l'une des interdictions ou d'échéances prévues par les lois et règlements en vigueur, aussi bien au plan national qu'international;
- c. souscrire aux déclarations prévues par les lois et règlements en vigueur.

4.3. Pour soumissionner par voie électronique via COLEPS ou tout autre moyen de communication électronique indiqué par le Maître d'Ouvrage, le candidat ou soumissionnaire doit être enregistré sur ladite plateforme et disposer d'un certificat électronique valide.

4.4. Si l'appel d'offres est restreint, la consultation s'adresse à tous les candidats retenus à l'issue de la procédure de préqualification et/ou à ceux retenus dans le cadre de la catégorisation préalablement indiquée dans l'avis d'appel d'offres et rappelée dans le RPAO.

Article 5. Matériaux, matériels, fournitures, équipements et services

5.1. Les matériaux, les matériels de l'entrepreneur, les fournitures, équipements et services devant être fournis dans le cadre du Marché ne doivent pas provenir le cas échéant, de pays figurant dans la liste prévue dans le RPAO.

5.2. En vertu de l'article 5.1 ci-dessus, le terme "provenir" désigne le lieu où les biens et services poussent, sont extraits, cultivés, produits ou fabriqués, transformés, assemblés ou importés.



6.1. Les soumissionnaires doivent, comme partie intégrante de leur offre :

- a. produire un pouvoir habilitant le signataire de la soumission à engager le soumissionnaire ;
- b. Fournir les documents permettant d'établir la qualification du soumissionnaire selon la présentation indiquée

à l'article 13 du RGAO et comprenant notamment, toutes les informations (compléter ou mettre à jour les informations jointes à leur demande de préqualification qui ont pu changer, au cas où les candidats ont fait l'objet d'une préqualification) qui leur sont demandées dans le RPAO.

Les informations relatives aux points suivants sont exigées le cas échéant :

- i. La production de l'extrait des bilans faisant ressortir le chiffre d'affaires et les résultats ;
- ii. l'accès à une ligne de crédit ou d'autres ressources financières ;
- iii. Les marchés exécutés ;
- iv. la liste du personnel clé ;
- v. La disponibilité du matériel indispensable ;
- vi. Le certificat de catégorisation pour les prestataires de BTP, le cas échéant.

6.2. Les soumissions présentées par deux ou plusieurs entrepreneurs groupés (co-traitance) doivent satisfaire aux conditions suivantes :

- a. L'offre devra inclure pour chacune des entreprises, tous les renseignements énumérés à l'article 6.1 ci-dessus. Le RPAO devra préciser les informations à fournir par le groupement et celles à fournir par chaque membre du groupement ;
- b. L'offre et le marché doivent être signés de façon à obliger tous les membres du groupement ;
- c. La nature du groupement (conjoint ou solidaire tel que requis dans le RPAO) doit être précisée et justifiée par la production d'une copie de l'accord de groupement en bonne et due forme ;
- d. Le membre du groupement désigné comme mandataire, représentera l'ensemble des entreprises vis à vis du Maître d'Ouvrage ou du Maître d'Ouvrage Délégué pour l'exécution du marché ;

- e. En cas de groupement solidaire, les co-traitants se répartissent les paiements qui sont effectués par le Maître d'Ouvrage dans un compte unique. En cas de groupement conjoint, les tâches de chaque membre doivent être précisées et chaque entreprise est payée par le

Maître d'Ouvrage dans son propre compte.

6.3. Les soumissionnaires doivent également présenter des propositions suffisamment détaillées pour démontrer qu'elles sont conformes aux spécifications techniques et aux délais d'exécution visés dans le RPAO.

6.4. Les soumissionnaires qui sollicitent le bénéfice d'une marge de préférence, doivent fournir tous les renseignements nécessaires pour prouver qu'ils satisfont aux critères d'éligibilité décrits à l'article 33 du RGAO.

Article 7. Visite du site des travaux

7.1. Il est conseillé au soumissionnaire de visiter et d'inspecter le site des travaux et ses environs et d'obtenir par lui-même, et sous sa propre responsabilité, tous les renseignements qui peuvent être nécessaires pour la préparation de l'offre et l'exécution des travaux. Cette visite lorsqu'elle est exigée dans le RPAO, doit être sanctionnée par une attestation de visite du site signée sur l'honneur par le soumissionnaire, faisant ressortir une description du site ainsi que les observations sur les conditions d'exécution des travaux. Les coûts liés à la visite du site sont à la charge du Soumissionnaire.



7.2. Le Maître d'Ouvrage est tenu d'autoriser le Soumissionnaire qui en fait la demande et ses employés ou agents, à pénétrer dans ses locaux et sur ses terrains aux fins de ladite visite, mais seulement à la condition expresse que le Soumissionnaire, ses employés et agents dégagent le Maître d'Ouvrage ou le Maître d'Ouvrage Délégué, de toute responsabilité pouvant en résulter.

Le soumissionnaire demeure responsable des accidents mortels ou corporels, des pertes ou dommages matériels, coûts et frais encourus du fait de cette visite.

7.3. Le Maître d'Ouvrage peut organiser une visite du site des travaux au moment de la réunion préparatoire à l'établissement des offres mentionnées à l'article 19 du RGAO.

B. DOSSIER D'APPEL D'OFFRES

Article 8. Contenu du Dossier d'Appel d'Offres

8.1. Le Dossier d'Appel d'Offres décrit les travaux faisant l'objet du marché, fixe les procédures de consultation des entreprises et précise les conditions du marché. Outre le(s) additif(s) publié(s) conformément à l'article 10 du RGAO, il comprend a u s s i les principaux documents énumérés ci-après :

- Pièce n° 0 : La lettre d'invitation à soumissionner (en cas d'Appels d'Offres Restreints) ;
- Pièce n° 1 : L'Avis d'Appel d'Offres rédigé en français et en anglais (AAO) ;
- Pièce n° 2 : Le Règlement Général de l'Appel d'Offres (RGAO) ;
- Pièce n° 3 : Le Règlement Particulier de l'Appel d'Offres (RPAO) ;
- Pièce n° 4 : Le Cahier des Clauses Administratives Particulières (CCAP) ;
- Pièce n° 5 : Le Cahier des Clauses Techniques Particulières (CCTP) ;
- Pièce n° 6 : Le Cadre du Bordereau des prix unitaires ;
- Pièce n° 7 : Le Cadre du Détail quantitatif et estimatif ;
- Pièce n°8 : Le Cadre du Sous-Détail des Prix Unitaires ou de la décomposition des prix, le cas échéant ;
- Pièce n°09 : Le modèle de marché ;
- Pièce n° 10 : Les Modèles ou formulaires types à utiliser par les Soumissionnaires notamment :

Annexe n° 1: Modèle de Déclaration d'intention de soumissionner

Annexe n° 2: Modèle de soumission

Annexe n° 3: Modèle de caution de soumission

Annexe n° 4: Modèle de cautionnement définitif

Annexe n° 5: Modèle de caution d'avance de démarrage

Annexe n° 6: Modèle de caution de bonne exécution (retenue de garantie)

Annexe n° 7: Modèle de Lettre de soumission de la proposition technique 33

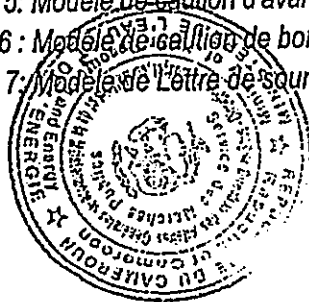

Annexe n° 8: Modèle de Cadre du planning

Annexe n° 9: Modèle de liste de personnels à mobiliser

Annexe n° 10: Modèle de fiches de prestations susceptibles d'être sous traitées

Annexe n° 11: Modèle de CV de personnels à mobiliser

Pièce n° 11 : Le formulaire de la charte d'intégrité.

Pièce n° 12 : Le formulaire de déclaration d'engagement au respect des clauses sociales et environnementales.

Pièce n° 13 : le visa de maturité ou les justificatifs des études préalables à remplir par le Maître d' Ouvrage ou le Maître d' Ouvrage Délégué, la disponibilité du financement ou l'inscription budgétaire.

Pièce n° 14 : La liste des établissements bancaires et organismes financiers habilités par le Ministre en charge des à émettre des cautions, dans le cadre des marchés publics.

8.2. Le Soumissionnaire doit examiner l'ensemble des règlements, formulaires, conditions et spécifications contenus dans le DAO. Il lui appartient de fournir tous les renseignements demandés et de préparer une offre conforme à tous égards audit dossier.

Article 9. Eclaircissements apportés au Dossier d'Appel d'Offres et Recours

9.1. a) Tout soumissionnaire désirant obtenir des éclaircissements sur le Dossier d'Appel d'Offres peut en faire la demande à l'Autorité Contractante par écrit ou par courrier électronique (télécopie ou e-mail) à l'adresse du Maître d'Ouvrage ou du Maître d'Ouvrage Délégué indiquée dans le RPAO ou via COLEPS avec copie à l'organisme chargé de la régulation des marchés publics. Cependant, l'Autorité Contractante répondra par écrit ou par courrier électronique ou via COLEPS ou sur tout autre moyen de communication électronique indiqué dans le DAO à toute demande d'éclaircissement reçue au moins quatorze (14) jours avant la date limite de dépôt des offres.

9.1.b). Une copie de la réponse de l'Autorité Contractante, indiquant la question posée mais ne mentionnant pas son auteur, est adressée à tous les soumissionnaires ayant acheté le Dossier d'Appel d'Offres dans un délai maximal de cinq (05) jours.

9. 2. Tout soumissionnaire qui s'estime lésé peut introduire une requête auprès du Maître d'ouvrage ou du Maître d'ouvrage Délégué.

En cas d'appel d'offres restreint, le recours doit :

a) à la phase de préqualification, doit porter sur des demandes de réexamen des conditions de sollicitation, de préqualification ou sur des demandes de réexamen des décisions ou actes pris et publiés par le Maître d'Ouvrage lors de la procédure de préqualification

b) Les candidats disposent de cinq (05) jours ouvrables avant la date de dépôt des candidatures et cinq (05) jours ouvrables après la publication des résultats de la pré-qualification pour introduire leur recours auprès du Maître d'Ouvrage ou du Maître d'Ouvrage Délégué, avec copie à l'Autonité chargée des marchés publics et à l'organisme chargé de la régulation des marchés publics.

c) Ce recours n'est pas suspensif.

9.3. Lorsque l'appel d'offres est la procédure retenue, le recours doit être adressé, entre la publication de l'Avis d'appel d'offres et l'ouverture des plis :

- a) au Maître d'ouvrage ou au Maître d'ouvrage Délégué avec copie à l'Autorité chargée des Marchés Publics et à l'organisme chargé de la régulation des marchés publics ;
 - b) il doit parvenir au Maître d'ouvrage ou au Maître d'ouvrage Délégué au plus tard quatorze (14) jours ouvrables avant la date d'ouverture des offres ;
 - c) le Maître d'Ouvrage dispose de cinq (05) jours ouvrables pour réagir.
- La copie de la réaction est transmise à l'Autorité chargée des Marchés Publics et à l'Organisme Chargé de la Régulation des Marchés Publics ;
- d) en cas de désaccord entre le requérant et le Maître d'ouvrage ou le Maître d'ouvrage Délégué, le recours est porté par le requérant au Comité chargé de l'examen des recours.
 - e) ce recours n'est pas suspensif.

Article 10. Modification du Dossier d'Appel d'Offres

10.1. Le Maître d'Ouvrage peut, à tout moment avant la date limite de dépôt des offres et pour tout motif, que ce soit à son initiative ou consécutivement à une saisine d'un soumissionnaire, modifier le Dossier d'Appel d'Offres en publiant un additif.

10.2. Tout additif ainsi publié fera partie intégrante du Dossier d'Appel d'Offres conformément à l'Article 8.1 du RGAO et doit être communiqué par écrit ou signifié par tout moyen laissant trace écrite à tous les soumissionnaires ayant acheté le Dossier d'Appel d'Offres ou via COLEPS ou sur tout autre moyen de communication électronique indiqué par le Maître d'Ouvrage dans le DAO.

10.3. Afin de donner aux soumissionnaires suffisamment de temps pour tenir compte de l'additif dans la préparation de leurs offres, le Maître d'Ouvrage pourra reporter, autant que nécessaire, la date limite de dépôt des offres, conformément aux dispositions de l'Article 22 du RGAO.

C. PREPARATION DES OFFRES

Article 11. Frais de soumission

Le candidat supportera tous les frais afférents à la préparation et à la présentation de son offre. Le Maître d'Ouvrage n'est en aucun cas responsable de ces frais, ni tenu de les régler, quel que soit le déroulement ou l'issue de la procédure d'Appel d'Offres.

Article 12. Langue de l'offre

L'offre ainsi que toute correspondance et tout document, échangé entre le Soumissionnaire et le Maître d'Ouvrage seront rédigés en français ou en anglais. Les documents complémentaires et les imprimés fournis par le soumissionnaire peuvent être rédigés dans une autre langue à condition d'être accompagnés d'une traduction précise en français ou en anglais fait par un traducteur agréé; auquel cas et aux fins d'interprétation de l'offre, la traduction fera foi.

Article 13. Documents constituant l'offre

13.1. L'offre présentée par le soumissionnaire comprendra les documents détaillés au RPAO, dûment remplis et regroupés en trois volumes :

a. Volume 1 : Dossier administratif

Il comprend notamment :

- a.1. Tous les documents attestant que le soumissionnaire
 - a souscrit les déclarations prévues par les lois et règlements en vigueur ;



- s'est acquitté des droits, taxes, impôts, cotisations, contributions, redevances ou prélèvements de quelque nature que ce soit ;
- n'est pas en état de liquidation judiciaire ou en faillite ;
- n'est pas frappé de l'une des interdictions ou déchéances prévues par les lois et règlements en vigueur, aussi bien au plan national qu'international.

a.2. Le cautionnement de soumission établi conformément aux dispositions de l'article 17 du RGAO ;

a.3. L'acte écrit donnant pouvoir au signataire de l'offre d'engager la personne morale soumissionnaire, le cas échéant, conformément aux dispositions de l'article 6.1 du RGAO ;

b. Volume 2 : Offre technique

Il comprend notamment :

b.1. Les renseignements sur la qualification

Le RPAO précise la liste des documents à fournir par les soumissionnaires pour justifier les critères de qualification mentionnés à l'article 6.1 du RGAO, notamment les références de l'entreprise, le matériel et la liste du personnel.

b.2. La Méthodologie

Le RPAO précise les éléments constitutifs de la proposition technique des soumissionnaires, notamment : une note méthodologique portant sur une analyse des travaux et précisant l'organisation et le programme que le soumissionnaire compte mettre en place ou en œuvre pour les réaliser (installations, planning, PAQ, sous-traitance, approche HIMO le cas échéant, etc.).

b.3. Les preuves d'acceptation des conditions du marché

Le soumissionnaire remettra les copies dûment paraphées, renseignées et signées des documents à caractères administratif et technique régissant le marché, à savoir :

- i. Le Cahier des Clauses Administratives Particulières (CCAP) ;
- ii. Le Cahier des Clauses Techniques Particulières (CCTP).

b.4. Commentaires CCAP et CCTP (facultatifs)

Les soumissionnaires formuleront un commentaire sur les choix techniques du projet et d'éventuelles propositions.

b.5. la charte d'intégrité

b-6- la déclaration d'engagement au respect des clauses sociales et environnementales

c. Volume 3 : Offre financière

Il comprend les éléments permettant de justifier le coût des travaux à réaliser

- c.1. La soumission proprement dite, en original, rédigée selon le modèle ou le formulaire type joint, timbrée au tarif en vigueur, signée et datée ;
- c.2. Le bordereau des prix unitaires dûment rempli ;
- c.3. Le détail quantitatif et estimatif dûment rempli ;
- c.4. Le sous-détail des prix et/ou la décomposition des prix forfaitaires ;
- c.5. L'échéancier prévisionnel de paiements, le cas échéant.

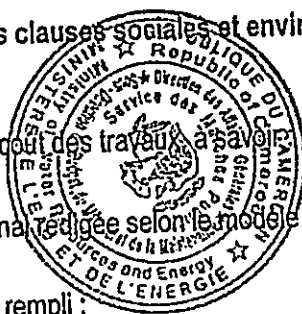

Les soumissionnaires utiliseront à cet effet les pièces et modèles ou formulaires types prévus dans le Dossier d'Appel d'Offres, sous réserve des dispositions de l'article 17.2 du RGAO concernant les autres formes possibles de Cautionnement de Soumission.

13.2. Le RPAO indique combien de temps les propositions doivent demeurer valides à compter de la date de soumission. Pendant cette période, les soumissionnaires doivent garder à disposition le personnel spécialisé proposé pour la mission. Le Maître d'Ouvrage fait tout son possible pour mener à bien les négociations dans ces délais. Si celui-ci souhaite prolonger la durée de validité des propositions, les

Candidats qui n'y consentent pas sont en droit de refuser une telle prolongation.

Article 14. Montant de l'offre

14.1. Sauf indication contraire figurant dans le Dossier d'Appel d'Offres, le montant du marché couvrira l'ensemble des travaux décrits à l'article 1.1 du RPAO, sur la base du Bordereau des Prix et du Détail Quantitatif et Estimatif chiffrés, ainsi que du sous-détail des prix unitaires et de la décomposition des prix forfaitaires présentés par le soumissionnaire le cas échéant.

14.2. Le soumissionnaire remplira les prix unitaires et totaux de tous les postes du bordereau de prix et du Détail quantitatif et estimatif.

14.3. Sous réserve des dispositions contraires prévues dans le RPAO et le CCAP, tous les droits, impôts, taxes et assurances payables par le soumissionnaire au titre du futur Marché, ou à tout autre titre, trente (30) jours avant la date limite de dépôt des offres seront inclus dans les prix et dans le montant total de son offre.

14.4. Si les clauses de révision et/ou d'actualisation des prix sont prévues au marché, la date d'établissement des prix initiaux, ainsi que les modalités de révision et/ou d'actualisation desdits prix doivent être précisées. Tout Marché dont la durée d'exécution est au plus égale à un (1) an ne peut faire l'objet de révision de prix.

14.5. Tous les prix unitaires assortis des quantités doivent être justifiés par des sous-détails établis conformément au cadre proposé à la pièce N° 8 du DAO.

14.6. Les soumissionnaires indiqueront les rabais consentis dans leurs offres. Par ailleurs, ils préciseront les conditions d'application de ce rabais.

Article 15. Monnaies de soumission et de règlement

15.1. En cas d'Appels d'Offres Internationaux, les monnaies de l'offre doivent suivre les dispositions soit de l'Option A ou de l'Option B ci-dessous; l'option applicable étant celle retenue dans le RPAO.

15.2. Option A : le montant de la soumission est libellé entièrement en monnaie nationale

Le montant de la soumission, les prix unitaires du bordereau des prix et les prix du détail quantitatif et estimatif sont libellés entièrement en francs CFA de la manière suivante:

a. Les prix seront entièrement libellés dans la monnaie nationale. Le soumissionnaire qui compte engager des dépenses dans d'autres monnaies pour la réalisation des Travaux, indiquera en annexe à la soumission le ou

les pourcentages du montant de l'offre nécessaires pour couvrir les besoins en monnaies étrangères, sans excéder un maximum de trois monnaies de pays membres de l'institution de financement du marché.

b. Les taux de change utilisés par le Soumissionnaire pour convertir son offre en monnaie nationale seront spécifiés par le soumissionnaire en annexe à la soumission conformément aux précisions du RPAO. Ils seront appliqués pour tout paiement au titre du Marché, pour qu'aucun risque de change ne soit supporté par le Soumissionnaire retenu.

15.3. Option B : Le montant de la soumission est directement libellé en monnaie nationale et étrangère.

Le soumissionnaire libellera les prix unitaires du bordereau des prix et les prix du Détail quantitatif et estimatif de la manière suivante :

a. Les prix des intrants nécessaires aux travaux que le Soumissionnaire compte se procurer dans le pays du Maître d'Ouvrage ou du Maître d'Ouvrage Délégué seront libellés en francs CFA tels que spécifié au RPAO et dénommée "monnaie nationale".

b. Les prix des intrants nécessaires aux travaux que le soumissionnaire compte se procurer en dehors du pays du Maître d'Ouvrage ou du Maître d'Ouvrage Délégué seront libellés dans la monnaie du pays du soumissionnaire ou de celle d'un pays membre éligible largement utilisée dans le commerce international.

15.4. Le Maître d'Ouvrage peut demander aux soumissionnaires d'exprimer leurs besoins en monnaies nationale et étrangère et de justifier que les montants inclus dans les prix unitaires et totaux, et indiqués en annexe à la soumission, sont raisonnables ; à cette fin, un état détaillé de ses besoins en monnaies étrangères sera fourni par le soumissionnaire.

15.5. Durant l'exécution des travaux, la plupart des monnaies étrangères restant à payer sur le montant du marché peut être révisée d'un commun accord par le Maître d'Ouvrage et l'entreprise de façon à tenir compte de toute modification survenue dans les besoins en devises au titre du marché.

Article 16. Validité des offres

16.1. Les offres doivent demeurer valables pendant la période spécifiée dans le Règlement Particulier de l'Appel d'Offres pour compter de la date de remise des offres fixée par le Maître d'Ouvrage ou le Maître d'Ouvrage Délégué, en application de l'article 22 du RGAO. Une offre valable pour une période plus courte sera considérée par la Commission de passation des marchés comme non conforme, sauf si le délai de validité du cautionnement de soumission est conforme. Dans ce cas, un délai de quarante-huit (48) heures est accordé au soumissionnaire pour produire une nouvelle lettre de soumission.

16.2. Dans des circonstances exceptionnelles, le Maître d'Ouvrage peut solliciter le consentement du soumissionnaire à une prolongation du délai de validité. La demande et les réponses qui lui seront faites le seront par écrit (ou par télécopie). La validité du cautionnement de soumission prévue à l'article 17 du RGAO sera de même prolongée pour une durée correspondante. Un Soumissionnaire peut refuser de prolonger la validité de son offre sans perdre son cautionnement de soumission. Un soumissionnaire qui consent à une prolongation ne se verra pas demander de modifier son offre, ni ne sera autorisé à le faire.

16.3. Lorsque le marché ne comporte pas d'article de révision de prix et que la période de validité des offres est prorogée de plus de soixante (60) jours, les montants payables au soumissionnaire retenu, seront actualisés par



application de la formule y relative figurant à la demande de prorogation que le Maître d'Ouvrage adressera au(x) soumissionnaire(s).

La période d'actualisation ira de la date de dépassement des soixante (60) jours à la date de notification du marché ou de l'ordre de service de démarrage des travaux au soumissionnaire retenu, tel que prévu par le CCAP. L'effet de l'actualisation n'est pas pris en considération aux fins de l'évaluation des offres.

Article 17. Cautonnement de soumission

17.1. En application de l'article 13 du RGAO, le soumissionnaire fournira un cautionnement de soumission du montant spécifié dans le Règlement Particulier de l'Appel d'Offres, et qui fera partie intégrante de son offre. 17.2. Le cautionnement de soumission sera conforme au modèle présenté dans le Dossier d'Appel d'Offres ; d'autres modèles peuvent être autorisés, par le Maître d'Ouvrage ou le Maître d'Ouvrage Délégué. Le cautionnement de soumission demeurera valide pendant trente (30) jours au-delà de la date limite initiale de validité des offres, ou de toute nouvelle date limite de validité demandée par le Maître d'Ouvrage et acceptée par le soumissionnaire, conformément aux dispositions de l'article 16.2 du RGAO.

Pour les prestations relevant des lettres commandes, les chèques certifiés et les chèques-banques sont admis au titre du cautionnement de soumission.

17.3. Toute offre non accompagnée d'un cautionnement de soumission acceptable sera rejetée par la Commission de Passation des Marchés comme incomplète. Le cautionnement de soumission d'un groupement d'entreprises doit être établi au nom du mandataire soumettant l'offre.

17.4. Les offres des soumissionnaires non retenues (à l'exception de l'exemplaire destiné à l'organisme chargé de la régulation des marchés publics) seront restituées dans un délai de quinze (15) jours ouvrables dès publication des résultats de l'attribution. Les offres non retirées dans ce délai peuvent être détruites, sans qu'il y ait lieu à réclamation.

17.5. Le cautionnement de soumission des soumissionnaires non retenus sont restitués dès publication des résultats d'attribution.

17.6. Le cautionnement de soumission de l'attributaire du Marché sera libéré dès que ce dernier aura fourni le cautionnement définitif requis.

17.7. Le cautionnement de soumission peut être saisi :

- a. Si le soumissionnaire retire son offre durant la période de validité ; b. Si, le soumissionnaire retenu :
 - i. Manque à son obligation de souscrire le marché en application de l'article 38 du RGAO ;
 - ii. Manque à son obligation de fournir le cautionnement définitif en application de l'article 39 du RGAO ;
 - iii. Refuse de recevoir notification du marché.

Article 18. Propositions variantes des soumissionnaires

18.1. Lorsque les travaux peuvent être exécutés dans des délais prévisionnels d'exécution variables, le RPAO précisera ces délais, et indiquera la méthode retenue pour l'évaluation du délai d'achèvement proposé par le soumissionnaire à l'intérieur des délais prévus. Les offres proposant des délais au-delà de ceux spécifiés ne seront pas considérées comme non conformes.

18.2. Excepté dans le cas mentionné à l'Article 18.3 ci-dessous, les soumissionnaires souhaitant offrir des variantes techniques doivent d'abord chiffrer la solution de base du Maître d'Ouvrage ou du Maître d'Ouvrage Délégué telle

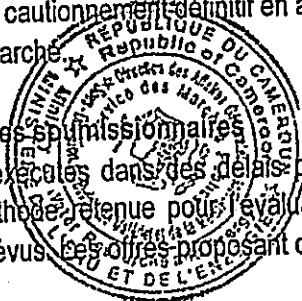

que décrite dans le Dossier d'Appel d'Offres, et fournir en outre tous les renseignements dont le Maître d'Ouvrage a besoin pour procéder à l'évaluation complète de la variante proposée, y compris les plans, notes de calcul, spécifications techniques, sous-détails de prix et méthodes de construction proposées, et tous autres détails utiles. Le Maître d'Ouvrage n'examinera que les variantes techniques, le cas échéant, du soumissionnaire dont l'offre conforme à la solution de base a été évaluée la moins-disante.

18.3. Quand les soumissionnaires sont autorisés, suivant le RPAO, à soumettre directement des variantes techniques pour certaines parties des travaux, ces parties de travaux doivent être décrites dans les Spécifications techniques. Le dossier d'appel d'offres doit préciser de manière claire, la façon dont les variantes doivent être prises en considération pour l'évaluation des offres.

Article 19. Réunion préparatoire à l'établissement des offres

19.1. A moins que le RPAO n'en dispose autrement, le Soumissionnaire peut être invité à assister à une réunion préparatoire qui se tiendra au lieu et date indiqués dans le RPAO.

19.2. La réunion préparatoire aura pour objet de fournir des éclaircissements et réponses à toute question qui pourrait être soulevée à ce stade.

19.3. Il est demandé au Soumissionnaire, autant que possible, de soumettre toute question par écrit de façon qu'elle parvienne au Maître d'Ouvrage ou au Maître d'Ouvrage Délégué au moins une semaine avant la réunion préparatoire. Il est possible que le Maître d'Ouvrage ne puisse répondre au cours de la réunion aux questions reçues trop tard. Dans ce cas, les questions et réponses seront transmises selon les modalités de l'article 19.4 ci-dessous.

19.4. Le procès-verbal de la réunion auquel est jointe la feuille de présence, incluant le texte des questions posées et des réponses données, y compris les réponses préparées après la réunion, sera transmise sans délai

à tous ceux qui ont acheté le Dossier d'Appel d'Offres. Toute modification des documents d'appel d'offres énumérés à l'Article 8 du RGAO qui pourrait s'avérer nécessaire à l'issue de la réunion préparatoire sera faite par le Maître d'Ouvrage en publiant un additif conformément aux dispositions de l'article 10 du RGAO, le procès-verbal de la réunion préparatoire ne pouvant en tenir lieu.

19.5. Le fait qu'un soumissionnaire n'assiste pas à la réunion préparatoire à l'établissement des offres ne sera pas un motif de disqualification.

Article 20. Forme, Format et signature de l'offre

Pour la soumission hors ligne,

20.1. Le Soumissionnaire préparera un original de chaque volume constitutif de l'offre décrit à l'Article 13 du RGAO, portant clairement l'indication "ORIGINAL". De plus, le Soumissionnaire soumettra pour chaque volume le nombre d'exemplaires requis dans les RPAO, portant l'indication "COPIES". En cas de divergence entre l'original et les copies, l'original fera foi.

20.2. L'original et toutes les copies de l'offre doivent être écrits à l'encre indélébile (dans le cas des copies, des photocopies y compris sous la forme scannée sont également acceptables) et seront signés par la ou les personnes dûment habilitées à signer au nom du Soumissionnaire conformément à l'article 6.1(a) ou 6.2(c) du RGAO, selon le cas. Toutes les pages de l'offre comprenant des surcharges ou des changements seront paraphées par le ou les signataires de l'offre.

20.3. L'offre ne doit comporter aucune modification, suppression ni surcharge, à moins que de telles corrections ne soient paraphées par le ou les signataires de la soumission.
Pour la soumission par voie électronique.

20.4 L'offre devra être transmise par le soumissionnaire sur la plateforme COLEPS ou sur tout autre moyen de communication électronique indiqué par le Maître d'Ouvrage dans le DAO. Une copie de sauvegarde de l'offre enregistrée sur clé USB ou CD/DVD doit être déposée dans les services du MO/MOD ou AC concerné sous pli scellé avec la mention claire et lisible « copie de sauvegarde » et les références de l'appel d'offres dans les délais impartis.

20.5. Les offres, accompagnées des pièces et documents exigés, sont rassemblées dans des fichiers électroniques et regroupées suivant leur nature administrative, technique et financière. Toutefois, s'agissant des pièces administratives elles sont introduites dans COLEPS par les structures émettrices.

20.6 Les formats de fichiers choisis pour le dépôt des offres via COLEPS doivent être des formats courants dont l'usage est répandu dans le secteur professionnel comprenant les opérateurs susceptibles d'être intéressés par la consultation, pour une meilleure exploitation.

20.7. Les documents et pièces transmis dans la plateforme COLEPS sont revêtus d'une signature électronique à travers l'usage du certificat.

D. DEPOT DES OFFRES

Article 21. Cachetage et marquage des offres

21.1. La présentation des offres devra tenir compte du principe de séparation des pièces administratives (Volume 1), de l'offre technique (Volume 2) et de l'offre financière (Volume 3), toutes placées dans une enveloppe extérieure qui ne devra donner aucune indication sur l'identité du Soumissionnaire. Les Soumissionnaires doivent placer l'original et toutes les copies des pièces administratives énumérées dans le RPAO, dans une enveloppe portant la mention "DOSSIER ADMINISTRATIF", l'original et toutes les copies de la proposition technique dans une enveloppe portant clairement la mention "PROPOSITION TECHNIQUE", et l'original et toutes les copies de la Proposition financière, dans une enveloppe scellée portant clairement la mention "PROPOSITION FINANCIERE"

Les différentes pièces de chaque volume seront numérotées dans l'ordre du RPAO et séparées par un intercalaire de couleur autre que le blanc.

21.2. Les enveloppes intérieures et extérieures

a. Seront adressées au Maître d'Ouvrage ou au Maître d'Ouvrage Délégué à l'adresse indiquée dans le Règlement Particulier de l'Appel d'Offres

b. Porteront le nom du projet ainsi que l'objet et le numéro de l'Avis d'Appel d'Offres indiqués dans le RPAO, et la mention "A N'OUVRIR QU'EN SEANCE DE DEPOUILLEMENT".

21.3. Les enveloppes intérieures porteront également le nom et l'adresse du Soumissionnaire de façon à permettre au Maître d'Ouvrage ou au Maître d'Ouvrage Délégué de renvoyer l'offre scellée si elle a été déclarée hors délai conformément aux dispositions des articles 23 et 24 du RGAO.

21.4. Si l'enveloppe extérieure n'est pas scellée et marquée comme indiqué aux articles 21.1 et 21.2 susvisés, le Maître d'Ouvrage ne sera nullement responsable si l'offre est égarée ou ouverte prématurément.

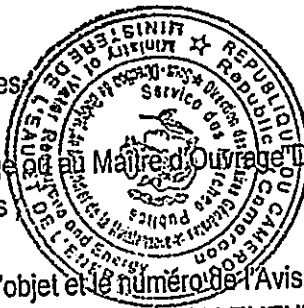

21.5 Dans le cadre de la soumission en ligne, l'offre à fournir par le soumissionnaire comprend trois fichiers électroniques correspondant aux trois volumes administratifs, techniques et financiers. Chaque fichier doit explicitement porter un nom qui renvoie à la nature de son contenu (Offre Administrative, Offre Technique, Offre Financière).

Parallèlement à l'envoi électronique, les soumissionnaires doivent faire parvenir à l'Autorité Contractante ou au MO/MOD dans les mêmes délais impartis, une copie de sauvegarde de leur offre sur support physique électronique (CD, DVD, Clé USB...). Cette copie est transmise sous pli par voie postale ou par dépôt chez l'Autorité Contractante ou le MO/MOD. Ce pli, fermé, doit porter la mention « copie de sauvegarde » de manière claire et lisible, ainsi que les références de la consultation.

21.6 Les éléments constitutifs de l'Offre en ligne ou hors ligne du soumissionnaire doivent être les mêmes pour une consultation donnée.

Article 22. Date, heure limites de dépôt des offres et Mode de soumission

22.1- Date et heure limites de dépôt des offres

- a. Les offres doivent être reçues par le Maître d'Ouvrage par l'entremise de leur structure interne de gestion administrative des marchés publics à l'adresse spécifiée à l'article 21.2 du RPAO au plus tard à la date et à l'heure spécifiées dans le Règlement Particulier de l'Appel d'Offres.
- b. La date et l'heure de réception des soumissions en ligne sont automatiquement enregistrées par la plateforme de dématérialisation à travers un mécanisme d'horodatage. Seules la date et l'heure de COLEPS ou de tout autre moyen de communication électronique indiqué par le Maître d'Ouvrage font foi. c. Pour l'horodatage, le fuseau horaire de référence est l'heure locale (GMT/UTC + 1). Cette heure est visible sur la page de soumission.
- d. Le Maître d'Ouvrage peut, à son gré, reporter la date limite fixée pour le dépôt des offres en publiant un additif conformément aux dispositions de l'article 10 du RGAO. Dans ce cas, tous les droits et obligations du Maître d'Ouvrage ou du Maître d'Ouvrage Délégué et des soumissionnaires précédemment régis par la date limite initiale seront régis par la nouvelle date limite.
- e. Les offres transmises par voie électronique donnent lieu à un accusé de réception mentionnant la date et l'heure de réception ainsi que les références de la consultation.

22.2 : Mode de soumission

Trois modes de soumissions sont possibles :

- En ligne (online) : seules les soumissions en ligne sont acceptées pour cette consultation par l'Autorité Contractante et font foi.
- Hors ligne (offline) : seules les soumissions hors ligne sont acceptées pour cette consultation par l'Autorité Contractante et font foi.
- En ligne ou hors ligne (on/offline) : Les deux modes de soumission sont possibles. Toutefois, il n'est pas possible de soumissionner en ligne et hors ligne pour une même consultation.

Le mode de soumission retenu est précisé dans le RPAO.

NB : Au moment de la soumission en ligne, les plis des soumissionnaires sont automatiquement chiffrés ou cryptés c'est-à-dire que leur contenu est rendu illisible.

Article 23. Offres hors délai

Quel que soit le mode de soumission, toute offre parvenue dans les services du Maître d'Ouvrage ou du Maître d'Ouvrage Délégué est irrecevable après les dates et heure limites fixées pour le dépôt des offres.

Article 24. Modification, substitution et retrait des offres Pour les soumissions hors ligne,

24.1. Un Soumissionnaire peut modifier, remplacer ou retirer son offre après l'avoir déposé, à condition que la notification écrite de la modification ou du retrait, soit reçue par le Maître d'Ouvrage avant l'achèvement du délai prescrit pour le dépôt des offres. Ladite notification doit être signée par un représentant habilité en application de l'article 20.2 du RGAO. La modification ou l'offre de remplacement correspondante doit être jointe à la notification écrite. Les enveloppes doivent porter clairement selon le cas, la mention « RETRAIT » et « OFFRE DE REMPLACEMENT » ou « MODIFICATION ».

24.2. La notification de modification, de remplacement ou de retrait de l'offre par le Soumissionnaire sera préparée, cachetée, marquée et envoyée conformément aux dispositions de l'article 21 du RGAO. Le retrait peut également être notifié par télécopie ou e-mail, mais devra dans ce cas être confirmé par une notification écrite dûment signée, et dont la date, le cachet postal faisant foi, ne sera pas postérieure à la date limite fixée pour le dépôt des offres.

24.3. Les offres dont les Soumissionnaires demandent le retrait en application de l'article 24.1 leur seront retournées sans avoir été ouvertes.

24.4. Aucune offre ne peut être retirée dans l'intervalle compris entre la date limite de dépôt des offres et l'expiration de la période de validité de l'offre spécifiée par le modèle de soumission. Tout retrait par un Soumissionnaire de son offre pendant cet intervalle entraîne la confiscation du cautionnement de soumission conformément aux dispositions de l'article 17.7 du RGAO.

Pour les soumissions en ligne,

24.5 Plusieurs offres peuvent valablement être transmises par un même soumissionnaire avant la date et l'heure limite de réception des offres. Dans ce cas, seule la dernière arrivée et sa copie de sauvegarde correspondante le cas échéant, sera prise en compte lors de l'évaluation, les autres copies de sauvegarde éventuelles devant être retournées sans être ouvertes.

24.6 La modification, le remplacement ou le retrait de la copie de sauvegarde se fait conformément aux dispositions de l'article 24 alinéas 1 à 4.

E. OUVERTURE DES PLIS ET EVALUATION DES OFFRES

Article 25. Ouverture des plis et recours

25.1 Préalablement à l'ouverture des plis, les offres déposées par voie électronique sont déchiffrées par l'autorité contractante. Le déchiffrement consiste à rendre les offres lisibles et accessibles uniquement pour la Commission de passation des Marchés.

25.2. L'ouverture de tous les plis se fait en un temps, y compris pour les travaux de grande importance ou complexes ayant fait l'objet d'une procédure de préqualification.

La Commission de Passation des Marchés compétente procédera à l'ouverture des plis en un temps et en présence des représentants des soumissionnaires concernés qui souhaitent y assister, aux date, heure et adresse indiquées dans le RPAO. Les représentants des soumissionnaires qui sont présents signeront un registre ou une feuille attestant leur présence.

Dans un premier temps, les enveloppes marquées « Retrait » seront ouvertes et leur contenu annoncé à haute voix, tandis que l'enveloppe contenant l'offre ou la copie de sauvegarde correspondante sera retournée au Soumissionnaire sans avoir été ouverte. Le retrait d'une offre ou la copie de sauvegarde ne sera autorisé que si la notification correspondante contient une habilitation valide du signataire à demander le retrait et si cette notification est lue à haute voix. Ensuite, les enveloppes marquées « Offre de Remplacement ou la copie de sauvegarde » seront ouvertes et annoncées à haute voix et la nouvelle offre correspondante substituée à la précédente qui sera retournée au Soumissionnaire concerné sans avoir été ouverte. Le remplacement d'offre ou de la copie de sauvegarde ne sera autorisé que si la notification correspondante contient une habilitation valide du signataire à demander le remplacement et est lue à haute voix. Enfin, les enveloppes marquées « modification » seront ouvertes et leur contenu lu à haute voix avec l'offre correspondante. La modification d'offre ou de la copie de sauvegarde ne sera autorisée que si la notification correspondante contient une habilitation valide du signataire à demander la modification et est lue à haute voix. Seules les offres ou les copies de sauvegarde qui ont été ouvertes et annoncées à haute voix lors de l'ouverture des plis seront ensuite évaluées.

25.3. Toutes les enveloppes seront ouvertes l'une après l'autre et le nom du soumissionnaire annoncé à haute voix ainsi que la mention éventuelle d'une modification, le prix de l'offre, y compris tout rabais et toute variante le cas échéant, l'existence d'une garantie d'offre si elle est exigée, et tout autre détail que la commission de passation des marchés compétente peut juger utile de mentionner. Tous les rabais et variantes de l'offre annoncés lors de l'ouverture des plis seront soumis à évaluation.

25.4. Etant donné qu'une offre ou une copie de sauvegarde qui n'a pas été ouverte et lue à haute voix durant la séance d'ouverture des plis, ne peut pas être soumise à évaluation, la commission s'assurera systématiquement que toutes les offres reçues ont bel et bien été examinées.

25.5. Il est établi, séance tenante un procès-verbal d'ouverture des plis qui mentionne la recevabilité des offres, leur régularité administrative, leurs prix, leurs rabais, et leurs délais ainsi que la composition de la sous-commission d'analyse le cas échéant. Toutefois les informations relatives à ladite composition demeurent internes à la commission. Un extrait du procès-verbal à laquelle est annexée la feuille de présence signée par tous les participants est remis à chaque soumissionnaire à sa demande. Enfin seules les offres financières des soumissionnaires ayant atteint la note technique minimale requise sont ouvertes en présence des soumissionnaires concernés

25.6. A la fin de chaque séance d'ouverture des plis, le Président de la commission de passation des marchés met à la disposition du point focal désigné par l'organisme chargé de la régulation des marchés publics un exemplaire de l'offre de chaque soumissionnaire paraphé par ses soins.

25.7. En cas de recours, le soumissionnaire doit adresser sa requête au Comité d'examen des recours avec copie au Maître d'Ouvrage ou au Maître d'Ouvrage Délégué le cas échéant, au président de la commission de passation des marchés concerné à l'organisme chargé de la régulation des Marchés Publics et à l'Autorité chargée des Marchés Publics.

Il doit parvenir dans un délai maximum de trois (03) jours ouvrables après l'ouverture des plis, sous la forme d'une lettre dûment signée par le requérant.

Ce recours qui ne peut porter que sur le déroulement de cette étape, notamment le respect des procédures et la régularité des pièces vérifiées, n'est pas suspensif.

Le cas échéant, l'Observateur Indépendant annexe à son rapport, le feuillet du registre de recours qui lui a été remis, assorti des commentaires ou des observations y afférents.

25.8. L'ouverture des plis transmis par voie électronique et ceux présentés sur support papier se fait au cours de la même séance. L'ouverture et l'examen des offres transmises par voie électronique sont soumis aux règles applicables au traitement des offres physiques.

Article 26. Caractère confidentiel de la procédure

26.1. Aucune information relative à l'examen, à l'évaluation, à la comparaison des offres, à la vérification de la qualification des soumissionnaires et à la proposition d'attribution du Marché ne sera donnée aux soumissionnaires ni à toute autre personne non concernée par ladite procédure tant que l'attribution du Marché n'aura pas été rendue publique, sous peine de disqualification de l'offre du Soumissionnaire et de la suspension des auteurs de toutes activités dans le domaine des Marchés publics.

26.2. Toute tentative faite par un soumissionnaire pour influencer la Sous-commission d'analyse dans l'évaluation des offres, la Commission de Passation des Marchés dans la proposition d'attribution, ou le Maître d'Ouvrage dans la décision d'attribution, peut entraîner le rejet de son offre.

26.3. Nonobstant les dispositions de l'alinéa 26.2, entre l'ouverture des plis et l'attribution du marché, si un soumissionnaire souhaite entrer en contact avec le Maître d'Ouvrage pour des motifs ayant trait à son offre, il devra le faire par écrit.

Article 27. Eclaircissements sur les offres et contacts avec le Maître d'Ouvrage ou le Maître d'Ouvrage Délégué

27.1. Pour faciliter l'examen, l'évaluation et la comparaison des offres, le Président de la Commission de Passation des Marchés peut, sur proposition de la sous-commission d'analyse, demander aux soumissionnaires, aux administrations ou organismes compétents de donner des éclaircissements sur les offres.

27.2 La demande d'éclaircissements et la réponse sont formulées par écrit ou via COLEPS ou sur tout autre moyen de communication électronique indiqué par le Maître d'ouvrage dans le DAO, avec copie à l'organisme en charge de la régulation, mais aucun changement du montant ou du contenu de la soumission en vue de la rendre plus compétitive n'est recherché, offert ou autorisé. La demande d'éclaircissement doit avoir pour but notamment de retrouver une information contenue dans l'offre, de vérifier l'exactitude des informations fournies par un candidat, le cas échéant, auprès des administrations émettrices, de demander à un soumissionnaire de confirmer la correction d'erreur de calcul ou d'omission découverte, d'apporter des précisions sur les aspects techniques non compris par la sous-commission d'analyse ou sur le contenu du sous-détail des prix, ou, de justifier les prix des offres jugées anormalement basses.

27.3. Le délai de réponse accordé aux demandes d'éclaircissement ne saurait excéder sept (07) jours ouvrables.

27.4 Sous réserve des dispositions de l'alinéa susvisé, les soumissionnaires ne contacteront pas les membres de la Commission passation des marchés et de la sous-commission d'analyse pour des questions ayant trait à leurs offres, entre l'ouverture des plis et l'attribution du marché.

Article 28. Détermination de la conformité des offres et évaluation au plan technique

28.1. La Sous-commission d'analyse mise en place par la Commission de Passation des Marchés au préalable procédera à la vérification de l'éligibilité des soumissionnaires et à un examen détaillé des offres pour déterminer si elles sont complètes, si les garanties exigées ont été fournies, si les documents ont été correctement signés, et si les offres sont d'une façon générale en bon ordre.

28.2. La Sous-commission d'analyse déterminera en suite si l'offre est conforme pour l'essentiel aux dispositions du Dossier d'Appel d'Offres en se basant sur son contenu sans avoir recours à des éléments de preuve extrinsèques. A ce titre, la Sous-commission d'Analyse :

- examinera l'offre pour confirmer que toutes les conditions spécifiées dans le RPAO et le CCAP ont été acceptées par le Soumissionnaire sans divergence ou réserve substantielle ;
- évaluera les aspects techniques de l'offre présentée conformément à la clause 13.1.b du RGAO afin de s'assurer que toutes les stipulations du Bordereau des prix, la note méthodologique portant sur une analyse des travaux et précisant l'organisation et le programme que le soumissionnaire compte mettre en place ou en œuvre pour les réaliser (installations, planning, PAQ, sous-traitance, attestation de visite du site le cas échéant, etc.) sont respectées sans divergence ou réserve substantielle.

28.3. Une offre conforme pour l'essentiel au Dossier d'Appel d'Offres est une offre qui respecte tous les termes, conditions, et spécifications du Dossier d'Appel d'Offres, sans divergence ni réserve importante. Une divergence ou réserve importante est celle qui :

- i. Affecte sensiblement l'étendue, la qualité ou la réalisation des Travaux ;
- ii. Limite sensiblement, en contradiction avec le Dossier d'Appel d'Offres, les droits du Maître d'Ouvrage ou du Maître d'Ouvrage Délégué ou ses obligations au titre du Marché ;
- iii. Est telle que son acceptation ou sa correction affecterait injustement la compétitivité des autres soumissionnaires qui ont présenté des offres conformes pour l'essentiel au Dossier d'Appel d'Offres.

28.4. Si une offre n'est pas conforme pour l'essentiel au Dossier d'Appel d'Offres, elle sera écartée par la Commission des Marchés Compétente et ne pourra être par la suite rendue conforme.

28.5. Le Maître d'Ouvrage se réserve le droit d'accepter ou de rejeter toute modification, divergence ou réserve. Les modifications, divergences, variantes et autres facteurs qui dépassent les exigences du Dossier d'Appel d'Offres ne doivent pas être pris en compte lors de l'évaluation des offres.

Article 29. Critères d'évaluation et de qualification du soumissionnaire

La Sous-commission s'assurera que le Soumissionnaire retenu pour avoir soumis l'offre substantiellement conforme aux dispositions du dossier d'appel d'offres satisfait aux critères d'évaluation et de qualification stipulés dans le RPAO. Il est essentiel d'éviter tout arbitraire dans l'application de ces critères.

Article 30. Correction des erreurs

30.1. La Sous-commission d'analyse vérifiera les offres reconnues conformes pour l'essentiel au Dossier d'Appel d'Offres pour en réctifier les erreurs de calcul éventuelles. La sous-commission d'analyse corrigera les erreurs de la façon suivante :



a. S'il y a contradiction entre le prix unitaire et le prix total obtenu en multipliant le prix unitaire par les quantités, le prix unitaire fera foi et le prix total sera corrigé, à moins que, de l'avis de la Sous-commission d'analyse, la virgule des décimales du prix unitaire soit manifestement mal placée, auquel cas le prix total indiqué prévaudra et le prix unitaire sera corrigé ;

b. Si le total obtenu par addition ou soustraction des sous totaux n'est pas exact, les sous totaux feront foi et le total sera corrigé ;

c. En cas de divergence entre les prix en chiffres et ceux en lettres, le prix en lettres fait foi.

30.2. Le montant figurant dans la Soumission sera corrigé par la Sous-commission d'analyse, conformément à la procédure de correction d'erreurs susmentionnée et, avec la confirmation du Soumissionnaire, ledit montant sera réputé l'engager.

30.3. Si le Soumissionnaire ayant présenté l'offre évaluée la moins-disante, n'accepte pas les corrections apportées, son offre sera écartée et sa caution de soumission saisie.

Article 31. Conversion en une seule monnaie

31.1. Pour faciliter l'évaluation et la comparaison des offres, la sous-commission d'analyse convertira les prix des offres exprimés dans les diverses monnaies dans lesquelles le montant de l'offre est payable en francs CFA.

31.2. La conversion se fera en utilisant le cours vendeur fixé par la Banque des Etats de l'Afrique Centrale (BEAC), dans les conditions définies par le RPAO.

Article 32. Evaluation et comparaison des offres au plan financier

32.1. Seules les offres reconnues conformes, selon les dispositions des articles 28, 29 du RGAO, seront évaluées et comparées par la Sous-commission d'analyse.

32.2. En évaluant les offres, la sous-commission déterminera pour chaque offre le montant évalué de l'offre en rectifiant son montant comme suit :

a. En corrigeant toute erreur éventuelle conformément aux dispositions de l'article 30.2 du RGAO ;

b. En excluant les sommes provisionnelles et, le cas échéant, les provisions pour imprévus figurant dans le Détail quantitatif et estimatif récapitulatif, mais en ajoutant le montant des travaux en régie, lorsqu'ils sont chiffrés de façon compétitive comme spécifié dans le RPAO ;

c. En convertissant en une seule monnaie le montant résultant des rectifications (a) et (b) ci-dessus, conformément aux dispositions de l'article 31.2 du RGAO ;

d. En ajustant de façon appropriée, sur des bases techniques ou financières, toute autre modification, divergence ou réserve quantifiable ;

e. En prenant en considération les différents délais d'exécution proposés par les soumissionnaires, s'ils sont autorisés par le RPAO ;

f. Le cas échéant, conformément aux dispositions de l'article 13.2 du RGAO et du RPAO, en appliquant les remises offertes par le Soumissionnaire pour l'attribution de plus d'un lot, si cet appel d'offres est lancé simultanément pour plusieurs lots ;

g. Le cas échéant, conformément aux dispositions de l'article 18.3 du RPAO et aux spécifications techniques, les variantes techniques proposées, si elles sont permises, seront évaluées suivant leur mérite propre et indépendamment du fait que le soumissionnaire aura offert ou non un prix pour la solution technique spécifiée par le Maître d'Ouvrage dans le RPAO ;

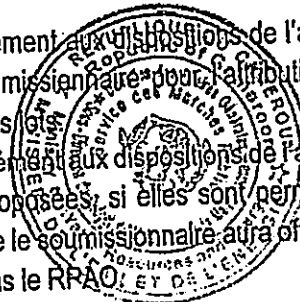

32.3. L'effet estimé des formules de révision des prix figurant dans les CCAG et CCAP, appliquées durant la période d'exécution du Marché, ne sera pas pris en considération lors de l'évaluation des offres.

32.4. Si l'offre financière évaluée la moins-disante est jugée anormalement basse ou est fortement déséquilibrée par rapport à l'estimation faite par le Maître d'Ouvrage ou du Maître d'Ouvrage Délégué des travaux à exécuter dans le cadre du Marché, la sous-commission peut à partir du sous-détail de prix fournis par le soumissionnaire pour n'importe quel élément, ou pour tous les éléments du Détail quantitatif et estimatif, vérifier si ces prix sont compatibles avec les méthodes de construction et le calendrier proposé.

32.5 Sur proposition de la sous-commission d'analyse, le Président de la Commission de Passation de marchés peut demander aux soumissionnaires ou aux administrations et organismes compétents des éclaircissements sur les offres.

32.6 Dans le cas où une offre est jugée anormalement basse, la Commission de Passation des Marchés propose au Maître d'Ouvrage ou au Maître d'Ouvrage Délégué, de demander des justificatifs au soumissionnaire concerné. Au cas où ils sont jugés inacceptables, ils sont transmis par le MO/MOD à l'organisme chargé de la régulation des marchés publics, pour avis, en même temps que la demande d'éclaircissement.

Le Maître d'Ouvrage tient compte de l'avis l'organisme chargé de la régulation des marchés publics pour se prononcer.

Article 33. Préférence accordée aux soumissionnaires nationaux

33.1 Lors de la passation d'un marché dans le cadre d'une consultation internationale, une marge de préférence est accordée, à offres équivalentes et dans l'ordre de priorité, aux soumissions présentées par :

- a) Une personne physique de nationalité camerounaise ou une personne morale de droit camerounais ;
- b) Une entreprise dont le capital est intégralement ou majoritairement détenu par des personnes de nationalité camerounaise ;
- c) Une personne physique ou une personne morale justifiant d'une activité économique sur le territoire du Cameroun ;
- d) Un groupement d'entreprises associant des entreprises camerounaises.

33.2 Les offres sont considérées équivalentes lorsqu'elles ont rempli les conditions techniques requises.

33.3 Pour les marchés de travaux, la marge de préférence nationale est de dix pour cent (10%).

33.4 La préférence nationale ne peut être appliquée que lorsque le dossier d'appel d'offres le prévoit.

F. ATTRIBUTION

Article 34. Attribution

34.1. Le Maître d'Ouvrage attribuera le marché au Soumissionnaire ayant présenté une offre conforme pour l'essentiel au Dossier d'Appel d'offres, (disposant des capacités techniques et financières requises pour exécuter le marché de façon satisfaisante) et dont l'offre est évaluée la moins-disante en considérant le cas échéant les remises proposées.

34.2. Si l'Appel d'Offres porte sur plusieurs lots, l'attribution se fera selon les prescriptions du RPAO.

34.3-Dans tous les cas, toute attribution d'un marché est matérialisée par une décision du Maître d'Ouvrage ou du Maître d'Ouvrage Délégué et notifiée à l'attributaire dans un délai maximum de soixante-douze (72) heures à compter de sa signature



Toute décision d'attribution d'un marché public par le Maître d'Ouvrage est insérée, avec indication de prix et de délai, dans le journal des marchés publics édité par l'organisme chargé de la régulation des marchés publics ou dans toute autre publication habilitée, notamment dans COLEPS ou sur tout autre moyen de communication électronique indiqué par le MO.

Article 35. Droit du Maître d'Ouvrage ou du Maître d'Ouvrage Délégué de déclarer un Appel d'Offres infructueux ou d'annuler une procédure

35.1 Le Maître d'Ouvrage se réserve le droit d'annuler un Appel d'Offres ou de déclarer un appel d'offres infructueux après avis de la commission des marchés compétente sans qu'il y ait lieu à réclamation.

Toutefois, lorsque les offres ont déjà été ouvertes, l'annulation est subordonnée à l'accord de l'Autorité chargée des Marchés Publics.

35.2 Le Maître d'Ouvrage ou Maître d'Ouvrage Délégué notifie la décision d'annulation ou celle déclarant l'appel d'offres infructueux, au Président de la Commission de Passation des Marchés, avec copie à l'organisme chargé de la régulation des marchés publics.

35.3 En cas d'allotissement, les dispositions prévues aux alinéas ci-dessus sont applicables à chacun des lots.

Article 36. Notification de l'attribution du marché

36.1 Toute attribution d'un marché est matérialisée par une décision du Maître d'Ouvrage ou du Maître d'Ouvrage Délégué et notifiée à l'attributaire dans un délai maximum de soixante-douze (72) heures à compter de sa signature.

36.2. Avant l'expiration du délai de validité des offres fixé par le RPAO, le Maître d'Ouvrage notifiera à l'attributaire du marché par télécopie confirmée par lettre recommandée ou par tout autre moyen que sa soumission a été retenue. Cette lettre indiquera le montant que le Maître d'ouvrage paiera au cocontractant de l'administration au titre de l'exécution des travaux et le délai d'exécution.

Article 37. Publication des résultats d'attribution du marché et recours

37.1. Le Maître d'Ouvrage dispose d'un délai de cinq (05) jours ouvrables pour la signature de la décision d'attribution et la publication des résultats à compter de la date de réception de la proposition d'attribution finale de la Commission des Marchés compétente, sauf en cas de suspension de la procédure.

37.2. Toute décision d'attribution d'un marché public par le Maître d'Ouvrage ou le Maître d'Ouvrage Délégué, est insérée avec indication du montant de l'Offre de l'attributaire et du délai, dans le journal des marchés publics édité par l'organisme chargé de la régulation des marchés publics ou dans toute autre publication habilitée.

37.3 Dès publication des résultats portant attribution, le Maître d'Ouvrage adresse à chaque soumissionnaire qui en fait la demande, un extrait du rapport d'analyse le concernant.

37.4. Après la publication du résultat de l'attribution, les offres non retirées dans un délai maximal de quinze (15) jours seront détruites, sans qu'il y ait lieu à réclamation, à l'exception de l'exemplaire destiné à l'organisme chargé de la régulation des marchés publics si celle-ci n'a pas été collectée séance tenante.

37.5. En cas de recours, il doit être adressé, au Comité chargé de l'examen des recours avec copies au Maître d'Ouvrage ou au Maître d'Ouvrage Délégué, au Président de la Commission de passation des marchés concernée, à l'Organisme chargé de la Régulation des Marchés Publics, et à l'Autorité chargée des marchés publics. Il doit intervenir dans un délai maximum de cinq (05) jours ouvrables après la publication des résultats.

37.6 Ce recours peut donner lieu à suspension de la procédure à l'appréciation de l'organisme chargé de la régulation des marchés publics.



Article 38. Signature du marché

38.1. Après publication des résultats, le Maître d'Ouvrage dispose d'un délai de cinq (05) jours ouvrables pour la signature du marché à compter de la date de souscription du projet de marché par l'attributaire

38.2. L'attributaire du marché dispose d'un délai de quinze (15) jours ouvrables à compter de sa réception pour souscrire le marché ou la lettre commande. Passé ce délai, le Maître d'Ouvrage se réserve le droit d'annuler la décision d'attribution après mise en demeure de l'attributaire restée sans suite. Dans ce cas, le cautionnement de soumission est saisi et le marché est attribué au candidat classé en seconde position.

38.3. Le Maître d'Ouvrage dispose d'un délai de cinq (05) jours ouvrables pour la signature du marché, à compter de la date de réception du projet de marché souscrit par l'attributaire ; ou pour les marchés de gré à gré, à compter de la date de réception de l'avis de la Commission Centrale de Contrôle des Marchés compétente, après leur souscription par l'attributaire.

38.4. Le Maître d'Ouvrage notifie le marché à son titulaire dans les cinq (5) jours ouvrables qui suivent la date de sa signature.

38.4. L'attributaire du marché dispose d'un délai de quinze (15) jours ouvrables à compter de sa réception pour souscrire le marché ou la lettre-commande pour souscrire le marché ou la lettre-commande. Passé ce délai, le Maître d'Ouvrage se réserve le droit d'annuler la décision d'attribution après mise en demeure de l'attributaire restée sans suite. Dans ce cas, le cautionnement de soumission est saisi et le marché est attribué au candidat classé en seconde position.

Article 39. Cautionnement définitif

39.1. Dans les vingt (20) jours calendaires suivant la notification du marché par le Maître d'Ouvrage ou Maître d'Ouvrage Délégué, le cocontractant fournira au Maître d'Ouvrage ou au Maître d'Ouvrage Délégué un cautionnement garantissant l'exécution intégrale des travaux, sous la forme stipulée dans le RPAO, conformément au modèle fourni dans le Dossier d'Appel d'Offres.

39.2. Le cautionnement définitif dont le taux, fixé dans le RPAO, varie entre 2 et 5% du montant TTC du marché, augmenté le cas échéant du montant des avenants, peut être remplacé par la garantie d'une caution d'un établissement bancaire agréé conformément aux textes en vigueur, et émise au profit du Maître d'ouvrage ou du Maître d'Ouvrage Délégué ou par une caution personnelle et solidaire.

39.3. Les petites et moyennes entreprises (PME) à capitaux et dirigeants nationaux ainsi que les organisations de la société civile peuvent produire à la place du cautionnement, soit un chèque certifié, soit un chèque de banque, soit une hypothèque légale, soit une caution d'un établissement bancaire ou d'un organisme financier agréé conformément aux textes en vigueur.

39.4. L'absence de production du cautionnement définitif dans les délais prescrits est susceptible de donner lieu à la résiliation du marché dans les conditions prévues dans le CCAG. Dans ce cas, le cautionnement de soumission est saisi par le Maître d'ouvrage.

39.5. Les titulaires d'une lettre-commande peuvent être dispensés de l'obligation de fournir le cautionnement définitif.

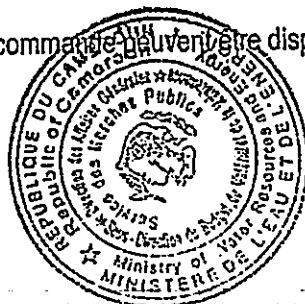

PIECE N°3

**REGLEMENT PARTICULIER DE L'APPEL
D'OFFRES (RPAO)**



REGLEMENT PARTICULIER DE L'APPEL D'OFFRES

Les dispositions ci-après, qui sont spécifiques aux prestations faisant l'objet de l'Appel d'Offres précisent les dispositions du RGAO.

En cas de conflit, les dispositions ci-après prévalent sur celles du RGAO

Les numéros de la première colonne se réfèrent à l'article correspondant du RGAO.

Références du RGAO	Description de la Disposition du RPAO
A. GENERALITES	
1.1	<p>- Nom et adresse du Maître d'Ouvrage : Monsieur le Ministre de l'Eau et de l'Energie, BP : 70 Yaoundé, Tél. : 222-22-20-99 / 222-23-44-33 Yaoundé</p> <p>- Référence de l'Appel d'Offres : Appel d'Offres National Ouvert pour les travaux de construction d'une ligne électrique triphasée MT/BT avec branchements Ménages de l'axe Biyi-Meyo-Bibulu-Bekwe dans l'Arrondissement d'Olamze, département de la Vallé du Ntem, Région du Sud</p> <p>- Nombre de lots : 01 lot.</p> <p><i>N.B. : aucun soumissionnaire ne peut être attributaire de plus de 01 lots.</i></p> <p>Définition des Travaux : Les travaux consistent à :</p> <ul style="list-style-type: none"> • Travaux préparatoires ; • Construction des réseaux électriques moyennes tensions triphasés ; • Construction des réseaux moyennes tensions monophasés ; • Construction des réseaux mixtes monophasés et triphasés ; • Construction des lignes BT pour le raccordement des ménages. <p>NB : Les informations sur les travaux à exécuter sont détaillées dans le bordereau des prix unitaires, le détail quantitatif et estimatif et le Cahier des Clauses Techniques Particulières.</p>
1.2.	<p>Le délai prévisionnel d'exécution des travaux est de :</p> <p>Le délai maximum prévu par le Maître d'Ouvrage pour la réalisation des travaux, objet du présent appel d'offres est de six (06) mois.</p> <p>Ce délai court à compter de la date de notification de l'ordre de service de commencer les travaux.</p>
1.4	<p>Nom, Object des travaux : Dans le cadre du Budget du Fonds de Développement du Secteur de l'Electricité de l'exercice 2026, le Ministre de l'Eau et de l'Énergie lance un Appel d'Offres National Ouvert pour les travaux de construction d'une ligne électrique triphasée MT/BT avec branchements Ménages de l'axe Biyi-Meyo-Bibulu-Bekwe dans l'Arrondissement d'Olamze, département de la Vallé du Ntem, Région du Sud</p>
2	<p>Source(s) de financement : Les travaux objet du présent Appel d'Offres sont financés le Budget du Fonds de Développement du Secteur de l'Electricité de l'exercice 2026, sur la ligne d'imputation budgétaire N° 60 B0 341 0 25000001 0435 524112.</p>
4.2	<p>L'appel d'offres est ouvert.</p> <p>La participation au présent Appel d'Offres est ouverte aux entreprises de droit camerounais ayant une expérience avérée dans le domaine des études, de la fourniture et de la construction des ouvrages électriques de distribution. La participation sous forme de groupement est admise à condition que le chef de file soit désigné et que les attributions spécifiques de chaque membre ressortent clairement.</p>
5.1	<p>Provenance des matériaux, matériels et fournitures d'équipement et services. Aucun matériau, matériel ni fourniture destinée à l'utilisation dans le cadre de ce projet, ne devra provenir des lieux ci-après : RAS</p>

6.2	En cas de groupement d'entreprises, chaque membre du groupement doit présenter un dossier administratif complet, les pièces " L'attestation de domiciliation bancaire (sauf cas de cotraitance conjointe), La quittance d'achat du DAO et le cautionnement de soumission" prévues au point 13.1 du RPAO étant uniquement présentés par le mandataire du groupement.
6.4	Renseignements nécessaires à produire pour justifier la satisfaction aux critères d'éligibilité à la préférence nationale : RAS
7.3.	Aux fins de la visite du site des travaux à organiser au plus sept (07) jours après la publication de l'Avis d'Appel d'Offres, le service du Maître d'Ouvrage à contacter est le suivant : Ministère de l'Eau et de l'Energie, aux heures et jours ouvrables à la Direction des Affaires Générales, Service des Marchés Publics, 3ème étage de la TOUR Immeuble Ministériel N°1 porte N°3T12, - BP : 70 Yaoundé - Tél : 222 23 00 13 Il est conseillé à chaque soumissionnaire de visiter et d'inspecter le site des travaux et ses environs et d'obtenir par lui-même, et sous sa propre responsabilité, tous les renseignements qui peuvent être nécessaires pour la préparation de l'offre et l'exécution des études et des travaux. Les coûts liés à la visite du site sont à la charge du Soumissionnaire.
9.	Les renseignements complémentaires peuvent être obtenus aux heures ouvrables au Ministère de l'Eau et de l'Energie, Direction des Affaires Générales, Service des Marchés Publics, 3ème étage de la TOUR Immeuble Ministériel N°1 porte N°3T12, BP 70 Yaoundé, Tél : 222 23 00 13 ou en ligne sur la plateforme COLEPS aux adresses http://www.marchespublics.cm et http://www.publiccontracts.cm . Des éclaircissements peuvent être demandés au plus tard quatorze (14) jours avant la date de remise des offres. Les demandes d'éclaircissement doivent mentionner le nom et l'adresse complète du requérant et être expédiées à l'adresse suivante : ➤ Ministère de l'Eau et de l'Energie, Direction des Affaires Générales, Service des Marchés Publics, BP 70 Yaoundé, Tél : 222 23 00 13
C- PREPARATION DES OFFRES	
12.	La langue de soumission est l'Anglais ou le Français
13.1	Le soumissionnaire devra produire une offre regroupée en trois volumes et présentée comme suit : A-Volume I : Pièces administratives Pour les soumissionnaires installés au Cameroun, elles comprendront notamment : a) La déclaration d'intention de soumissionner timbrée signée du représentant légal ou du mandataire dûment désigné ; b) Le cautionnement de soumission timbrée aux tarifs en vigueur, acquittée à la main, assorti du récépissé de consignation délivré par la CDEC (suivant modèle joint) d'un montant de : cinq millions quatre cent neuf mille six cent soixante-cinq (5 409 665) FCFA et d'une durée de validité de 30 jours, établi par une banque de premier ordre ou un organisme financier de première catégorie habilité par le Ministre en charge des Finances du Cameroun pour émettre des cautions dans le cadre des marchés .Le délai de validité du cautionnement de soumission est de trente (30) jours celui des offres. c) L'accord de groupement notarié et spécifiant le mandataire le cas échéant; d) Le pouvoir de signature, le cas échéant ; e) L'attestation de conformité fiscale timbrée en cours de validité datant de moins de trois mois; f) Une attestation de non-faillite établie par le Tribunal de Première Instance datant de moins de trois (03) mois précédant la date de remise des offres; g) L'attestation de domiciliation bancaire du soumissionnaire, délivrée par un établissement bancaire ou organisme habilité par le Ministre en charge des Finances du Cameroun ; h) La quittance d'achat du Dossier d'Appel d'Offres d'une somme non remboursable de cent milles (100.000) Francs CFA payable au Trésor Public. i) Une attestation de non-exclusion des marchés publics délivrée par l'organisme chargé de la régulation des marchés publics portant le numéro et l'objet de l'Appel d'Offres ; j) Une attestation délivrée par la Caisse Nationale de Prévoyance Sociale certifiant que le soumissionnaire satisfait à ses obligations sociales vis-à-vis de ladite caisse datant de moins de trois mois à compter de la date de signature de ladite attestation ; k) Le Registre de Commerce certifié datant de moins de trois mois ; l) Attestation de la déclaration sur l'honneur du non abandon et de défaillance dans les marchés antérieurs. m) Une attestation d'immatriculation timbrée.

En cas de groupement chaque membre du groupement doit présenter un dossier Administratif complet, les pièces a, b, g, h étant uniquement présentées par le mandataire du groupement.

NB : Sous peine de rejet, les pièces du dossier administratif requises doivent être produites en originaux ou en copies certifiées conformes par le service émetteur ou l'autorité administrative compétente, conformément aux dispositions du Règlement Particulier de l'Appel d'Offres. Elles doivent être valides à la date limite originelle de dépôt des offres

B-Volume II : Offre technique
Elle comprend notamment :

b1. Les renseignements sur la qualification.

La liste des documents à fournir par les soumissionnaires pour justifier leur qualification notamment en ce qui concerne les références, le matériel et le personnel comprend :

b.1.1 la lettre de soumission de la proposition technique (voir modèle à l'ANNEXE N° 7)

b.1.2 Références du soumissionnaire

• La liste d'au moins trois (03) projets réalisés d'un montant supérieur ou égal à 50 000 000 Fcfa (Maître d'Ouvrage, Objet, Montant, Date de réception) par le soumissionnaire en tant qu'entrepreneur principal (ou sous-traitant) au cours des 03 (trois) dernières années pour, Ces références devront être accompagnées des pièces justificatives, en l'occurrence :

• Copies des première, deuxième et dernière pages des contrats d'un montant supérieur ou égal à 50 000 000 Fcfa TTC par projet ;

• PVs de réception définitive ou provisoire, ou l'Attestation de bonne fin.

• Os de démarrage

NB : 01 OUI par référence

b.1.3. Personnel

N.B : on de soumission multiple, le soumissionnaire devra proposer des personnels différents

• Une liste du personnel clé qualifié pour l'exécution des travaux selon le modèle annexé au DAO (voir modèle Annexe n° 9)

NB : 01 OUI pour la liste du personnel

01 Conducteur de travaux :	
Diplôme : Ingénieur des Travaux	≥ BAC + 3 en Électricité, ou en Électromécanique, électrotechnique, Génie électrique ou équivalent
Expérience générale : dans la conduite des travaux	Avoir au moins 5 ans d'expérience dans les projets d'électricité générale et électrification rurale.
Expérience spécifique : dans la conduite des travaux similaires	Avoir au moins effectué deux projets similaires en tant que conducteur des travaux
01 Chef de Chantier	
Diplômes : Technicien Supérieur	≥ BAC + 2 en Électricité, ou en Électromécanique, électrotechnique ou équivalent
Expérience générale : en tant que technicien	Avoir au moins 3 ans d'expérience dans les projets d'électricité générale et/ou d'électrification rurale.
Expérience spécifique : en tant que technicien dans les travaux similaires	Avoir au moins effectué deux projets similaires en tant que en tant que technicien
04 Électriciens monteur	
Diplôme : Électricien	CAP en Électricité, Ou Habilitation électrique ou certification
Expérience générale en tant que monteur	Avoir au moins 2 ans d'expérience dans les projets d'électricité générale et/ou d'électrification rurale.

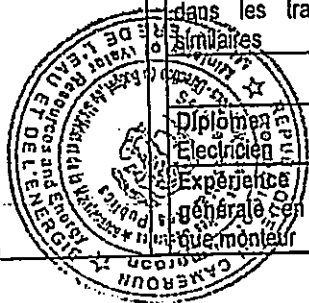

Expérience spécifique dans la construction des réseaux électrique MT et BT	Avoir au moins effectué deux projets similaires en tant qu'électricien Monteur

NB : Joindre, pour le personnel proposé, une copie du diplôme et les justificatifs de l'expérience, à savoir :

- copie certifiée conforme du diplôme datant de moins de trois (03) mois ;
- curriculum vitae signé et daté;
- attestation de disponibilité signée et datée;
- CNI certifié
- Inscription dans l'Ordre National pour le conducteur des travaux

NB : Toutes les pièces citées ci-dessus devront être conformes, signées et datées de moins de trois mois pour compter de la date limite originelle de dépôt des offres

b.1.4 Matériels à mobiliser pour l'exécution des travaux
Une liste des matériels à mobiliser qui devra comprendre au moins :

3.2.1	Matériels roulants	
		C
	Pick-up de liaison (joindre une copie de la carte grise légalisée par l'Autorité Compétente du Ministère des transports) et/ou contrat de location.	Nombre ≥ 01
	Camion grue (joindre une copie de la carte grise légalisée par l'Autorité Compétente du Ministère des transports) et/ou contrat de location.	Nombre ≥ 01
3.2.2	Matériels de sécurité	
	Hamais de sécurité	Nombre ≥ 07
	Chaussures de sécurité	Nombre ≥ 07
	Gants de sécurité	Nombre ≥ 07
	Casques de sécurité	Nombre ≥ 07
	Tenues de travail	Nombre ≥ 10
	Cônes de ballage	Nombre ≥ 10
3.2.4	Matériels de mesures électriques	
	Pince ampérométrique	Nombre ≥ 05
	Multimètre	Nombre ≥ 05
3.2.5	Autres matériels	
	Grimpelles	Nombre ≥ 06
	Gang de manutention	Nombre ≥ 07
	Visseuse électrique	Nombre ≥ 06
	Pinces à sertir	Nombre ≥ 06
	Poulie de déroulage MT/BT	Nombre ≥ 02
	Perceuse électrique	Nombre ≥ 03
	Corde de service	Nombre ≥ 06
	Coupe câble	Nombre ≥ 06
	Niveau à bulle d'air	Nombre ≥ 05
	GPS	Nombre ≥ 03

NB : Joindre les copies certifiées par les services émetteurs ou toute autre autorité habilitée, des cartes grises pour les matériels roulants et les factures d'achat pour les autres, le cas échéant, accompagnées d'un engagement de location de matériel signé.

b.2. Organisation et Méthodologie
Le soumissionnaire produira une note descriptive ou méthodologique présentant de manière détaillée les éléments constitutifs de sa proposition technique, notamment :

	<p>a) L'organisation ainsi que l'ordonnancement qu'il envisage mettre en place pour exécuter efficacement les travaux à laquelle est annexé le rapport de visite des lieux ou l'attestation signée sur l'honneur, le cas échéant ;</p> <p>b) le calendrier, le planning et le délai de livraison des travaux ;</p> <p>c) les dispositions envisagées pour l'utilisation de la main d'œuvre locale (technique HIMO) ;</p> <p>d) les dispositions relatives au respect des mesures environnementales;</p> <p>b.3. Le soumissionnaire remplira et souMeta les formulaires :</p> <ul style="list-style-type: none"> • la charte d'intégrité (voir modèle PIECE N°11) • La Déclaration d'engagement au respect des clauses sociales et environnementales (voir modèle PIECE N°12) <p>b.4. Les preuves d'acceptations des conditions du marché Le soumissionnaire remettra les copies dûment paraphées sur chaque page et signée à la dernière précédée de la mention « lu et approuvé », des documents ci-après :</p> <p>g) Le Cahier des Clauses Administratives Particulières (CCAP) ;</p> <p>h) Les cahiers des clauses techniques Particulières (CCTP).</p> <p>NB : la non acceptation des clauses du marché entraînera l'élimination du soumissionnaire.</p> <p>b.5. Commentaires CCAP et CCTP Le soumissionnaire devra joindre la note d'observation sur les CCAP et/ou les CCTP, assortie d'éventuelles propositions.</p> <p>b 6- La capacité financière ; Les Soumissionnaires devront présenter notamment :</p> <ul style="list-style-type: none"> • L'attestation de capacité financière d'un montant supérieur ou égal à : quatre-vingt-un millions cent quarante-quatre mille neuf soixante-dix (81 144 970) FCFA délivrée par une banque de 1er ordre ou compagnie d'assurance agréée par le MINFI. <p>C. Volume 3 : Offre financière Cette enveloppe comprendra les documents ci-après :</p> <p>c.1. La soumission proprement dite, en original rédigée selon le modèle joint, timbré au tarif en vigueur, signée et datée ;</p> <p>c.2. Le Bordereau des prix unitaires et/ou forfaitaires dûment rempli ;</p> <p>c.3. Le Détail quantitatif et estimatif dûment rempli ;</p> <p>c.4. Le Sous-détail des prix unitaires et/ou la décomposition des prix forfaitaires ; Les soumissionnaires utiliseront à cet effet les pièces et modèles ou formulaires types prévus dans le Dossier d'Appel d'Offres.</p> <p>NB : Les différentes parties d'un même dossier seront séparées par les intercalaires de couleur autre que le blanc aussi bien dans l'original que dans les copies, de manière à faciliter son examen Préciser le cas échéant, si le soumissionnaire doit joindre la version numérique de l'offre financière (en trois exemplaires dont un gardé par le Président de la Commission, un à remettre à la sous-commission d'analyse et le troisième réservé à l'ARMPJ). En cas de divergence entre les informations de l'offre physique et de l'offre numérique, celles de l'offre physique font foi.</p>
14.3.	Impôts et taxes : Les prix proposés doivent être libellés Toutes taxes comprises
14.4.	Les prix du marché sont fermes et ne seront pas révisables.
15.1.	Appel d'offre International NA
15.2.	La monnaie de l'Offre est le Franc CFA (FCFA)
16.1.	Validité des offres : La période de validité des offres est quatre-vingt-dix (90) jours à partir de la date limite de dépôt des offres.
17.1.	Le Montant du cautionnement de soumission s'élève à : cinq millions quatre cent neuf mille six cent soixante-cinq (5 409 665) FCFA
18.1.	Les offres seront évaluées sur la base d'un délai prévisionnel d'exécution des travaux de : six (06) mois La méthode d'évaluation figure à l'article 32.2(e) du RGAO.
18.3.	Les variantes techniques sur la ou les parties des travaux spécifiés ci-dessous sont permises dans le cadre des spécifications techniques : RAS
19.1.	La réunion préparatoire à l'établissement des offres : Aucune réunion préparatoire n'est prévue.

20.	<p>➤ Submission en ligne FORME, FORMAT ET SIGNATURE DE L'OFFRE</p> <p>Pour la soumission par voie électronique, les tailles maximales des documents qui vont transiter sur la plateforme et constituant l'offre du soumissionnaire sont les suivantes :</p> <ul style="list-style-type: none"> • 5 MO pour l'Offre Administrative ; • 15 MO pour l'Offre Technique ; • 5 MO pour l'Offre Financière. <p>Les formals acceptés sont les suivants :</p> <ul style="list-style-type: none"> • Format PDF pour les documents textuels ; • JPEG pour les images. <p>Le candidat veillera à utiliser des logiciels de compression afin de réduire éventuellement la taille des fichiers à transmettre.</p> <p>Pour la soumission par voie électronique, l'offre devra être transmise par le soumissionnaire sur la plateforme COLEPS. Une copie de sauvegarde de l'offre enregistrée sur clé USB ou CD/DVD devra être déposée dans les services du MOD concernée sous pli scellé avec la mention claire et lisible « copie de sauvegarde » et les références de l'appel d'offres dans les délais impartis.</p> <p>Pour la soumission en ligne, elles seront transmises par voie électronique via la plateforme COLEPS disponible à l'adresse http://www.marchespublics.cm ou http://www.publiccontracts.cm</p>
20.1.	<p>La date et heure limites de remise des offres sont les suivantes :</p> <p>Date : _____</p> <p>Heure : 10h</p>
22.2	<p align="center">D. DEPOT DES OFFRES</p> <p align="center">MODE DE SOUMISSION</p>
	<p align="center"><i>Le mode de soumission retenu pour cet Appel d'Offre est exclusivement en ligne.</i></p>
	<p align="center">E. OUVERTURE DES PLS ET EVALUATION DES OFFRES</p>
25.1	<p>L'ouverture des plis se fait en un temps et aura lieu le _____ à 11 heures par la Commission Interne de Passation des Marchés du Ministère de l'Eau et de l'Energie dans la salle de réunions de la Commission Interne de Passation des Marchés à Yaoundé -Mvog Ada, nouveau bâtiment annexe.</p> <p>Seuls les soumissionnaires peuvent assister à cette séance d'ouverture ou s'y faire représenter par une seule personne de leur choix dûment mandatée même en cas de groupement d'entreprises.</p> <p>Sous peine de rejet, les pièces du dossier administratif requises doivent être produites en originaux ou en copies certifiées conformes par le service émetteur ou autorité administrative compétente, conformément aux stipulations du Règlement Particulier de l'Appel d'Offres. Elles doivent être valide au moment du dépôt de l'Offre dater de moins de trois (03) mois à compter de la date limite originelle d'ouverture des offres ou avoir été établies postérieurement à la date de signature de l'avis d'appel d'offres.</p> <p>En cas d'absence ou de non-conformité d'une pièce du dossier administratif lors de l'ouverture des plis, un délai de quarante-huit heures est accordé aux soumissionnaires concernés pour produire ou remplacer la pièce en question.</p> <p>Est déclarée irrecevable et rejetée par la Commission de Passation des Marchés :</p> <ul style="list-style-type: none"> • Toute offre produite en nombre insuffisant ou uniquement en copies pour la soumission physique ; • Les plis portant les indications sur l'identité des soumissionnaires, parvenus postérieurement aux dates et heures limites de dépôt ; • Les plis sans indication de l'identité de l'Appel d'Offres ; • Les plis non-conformes au mode de soumission ; • Toute offre non conforme aux prescriptions du DAO, • En l'absence de la caution de soumission délivrée par un organisme ou une institution financière agréée par le Ministre en charge des finances pour émettre les cautions dans le domaine des marchés publics ou le non-respect des modèles des pièces du Dossier d'Appel d'Offres, entraînera le rejet pur et simple de l'offre sans aucun recours. Une caution de soumission produite mais n'ayant aucun rapport avec la consultation concernée est considérée comme absente. La caution de soumission présentée par un soumissionnaire au cours de la séance d'ouverture des plis est irrecevable.



L'évaluation des offres se fera sur la base des critères ci-après pour chaque lot retenu par le soumissionnaire :

Les critères éliminatoires

Les critères éliminatoires fixant les conditions minimales à remplir pour être admis à l'évaluation selon les critères essentiels. Ils ne font l'objet de notation. Le non-respect de ces critères entraîne le rejet de l'offre du soumissionnaire.

- Absence du cautionnement de soumission timbrée aux tarifs en vigueur, acquittée à la main, assorti du précipice de consignation délivré par la CDEC à l'ouverture des plis
- absence ou non-conformité d'une copie du récépissé de consignation délivré par la CDEC ;
- la non-production au-delà du délai de 48 h après l'ouverture des plis, d'une pièce du dossier administratif jugée non conforme ou absente lors de l'ouverture des plis, (excepté le cautionnement de soumission);
- non-respect du format de fichier des offres ;
- absence de la copie de sauvegarde en cas de dysfonctionnement de la plateforme COLEPS ;
- fausses déclarations, manœuvres frauduleuses ou des pièces falsifiées ;
- note technique inférieure à 80% de Oui 80% de Oui (soit 10 oui sur 13) ;
- absence ou non-conformité de la capacité financière d'un montant de : 81 144 970 (quatre-vingt-un millions cent quarante-quatre mille neuf soixante-dix) FCFA délivrée par une banque de 1er ordre ou compagnie d'assurance agréée par le MINFI.
- l'absence de la déclaration sur l'honneur de non abandon des chantiers au cours des trois dernières années ;
- l'absence d'un prix unitaire quantifié dans l'Offre financière ;
- l'absence d'un élément de l'offre financière (la soumission, les BPU, le DQE) ;
- l'absence de la charte d'intégrité datée et signée ;
- l'absence de la déclaration d'engagement au respect des clauses environnementales et sociales datée et signée ;
- CCAP et CCTP paraphé sur chaque page daté, signé et assorti de la mention « lu et approuvé ».

29

critères essentiels

Les critères essentiels à la qualification des soumissionnaires porteront sur :

- la présentation de l'offre ;
- les références du soumissionnaire ;
- la qualification et l'expérience du personnel
- les moyens logistiques
- la méthodologie
- le plan QHSE
- le rapport de visite de site
- Attestation de visite de site

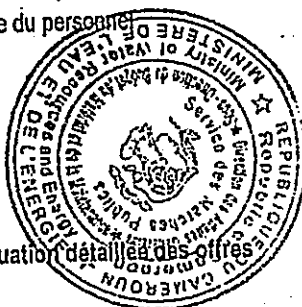

Critères et Sous critères pour l'évaluation détaillés des offres

- Critères éliminatoires

Les critères éliminatoires seront à titre indicatifs évalués en fonction des sous critères ci-après:

N°	Rubrique	Oui/Non
	I- Critères éliminatoires relatifs au dossier administratif	
1	Absence ou non-conformité de la caution de soumission à l'ouverture des plis délivrée par un organisme financier de première catégorie autorisé par le Ministère chargé des Finances à émettre des cautions dans le	Oui/Non

	cadre des marchés publics (banque de 1 ^{er} ordre ou compagnie d'assurance)	
	NB : - Une caution de soumission produite mais n'ayant aucun rapport avec la consultation concernée est considérée comme absente. La caution de soumission présentée par un soumissionnaire au cours de la séance d'ouverture des plis est irrecevable en cas de : <ul style="list-style-type: none"> • Non timbrage ; • Absence de la mention manuscrite ; - Los deux documents doivent être présents pour obtenir un « OUI »	
2	Non-production au-delà du délai de 48 h d'une pièce du dossier administratif jugée non conforme ou absente lors de l'ouverture des plis, (excepté le cautionnement de soumission)	Oui/Non
3	Engagement à préfinancer à hauteur de 30%	Oui/Non
	II- Critères éliminatoires relatifs à l'offre technique	
4	Absence de la charte d'intégrité datée et signée	Oui/Non
5	Absence de la déclaration d'engagement au respect des clauses environnementales	Oui/Non
6	absence ou non-conformité de la capacité financière supérieure ou égale à 81 144 970 (quatre-vingt-un millions cent quarante-quatre mille neuf soixante-dix) FCFA	Oui/Non
7	Engagement à préfinancer à hauteur de 30%	Oui/Non
	III- Critères éliminatoires relatifs à l'offre financière	
8	Absence d'un prix unitaire quantifié dans l'offre financière	Oui/Non
9	Absence d'un élément de l'offre financière (la soumission, les BPU et DQE)	Oui/Non
	IV- Critères éliminatoires d'ordre général	
10	CCAP et CCTP paraphé sur chaque page et signé assorti de la mention « lu et approuvé »	Oui/Non
11	Fausse déclarations, manœuvres frauduleuses ou falsification des pièces	Oui/Non
12	Non-respect d'au moins 80% des critères essentiels ;	Oui/Non
13	Absence d'une déclaration sur l'honneur de n'avoir pas abandonné de chantier durant les trois dernières années	Oui/Non
14	non-respect du format de fichier des offres	Oui/Non

• Critères essentiels

L'évaluation des critères essentiels ou relatifs à la qualification des Soumissionnaires portera sur :

- > Les critères et sous-critères essentiels détaillés,
- > les modalités de validation d'un critère à partir du nombre de sous-critères respectés

• la présentation de l'offre ;

(Lisibilité, pièces dans l'ordre du RPAO, sommaires, intercalaire de couleur, pagination...)

[validation de 04 sous critères par critère pour obtenir un oui]

N°	Critères et sous critères de notation (*)	notation binaire (Oui /non)
1	PRÉSENTATION GÉNÉRALE DE L'OFFRE	Le critère est validé si 4/4 sous critères sont validés
1.1	Pièces classées dans l'ordre annoncé par le RPAO	Oui/Non
1.2	Pagination	Oui/Non
1.3	Intercalaires couleurs (avec sommaire de la partie)	Oui/Non
1.4	Photocopies des pièces lisibles	Oui/Non

• Expérience

• Expérience générale en travaux

Expérience dans les marchés de travaux d'au moins 03 marchés exécutés dans le domaine de construction ou de réhabilitation des réseaux électriques au cours des trois dernières années qui précèdent la date limite de dépôt des soumissions.

- 1^{eres} et dernières pages des marchés [Oui/Non]

- PV de réception provisoire/définitive des travaux [Oui/Non]
- Montant TTC du contrat supérieur ou égal à 50 000 000 F cfa [Oui/Non]

N.B : Un Oui pour l'Expérience générale si les 2/3 des sous-critères sont respectés

2	EXPERIENCE DE L'ENTREPRISE DANS LES TRAVAUX SIMILAIRES		
2.1	Expérience spécifique en travaux similaires	Le critère est validé si 2/3 sous critères sont validés	
	Avoir effectivement exécuté de manière satisfaisante et achevé pour l'essentiel, en tant qu'entrepreneur, ou sous-traitant au moins trois (03) marchés similaires au cours des trois (03) dernières années avec une valeur minimale de : 50 000 000 Fcfa. Le soumissionnaire devra avoir un montant supérieur ou égale a celui indiqué.	Expérience spécifique 1	Oui/Non
		Expérience spécifique 2	Oui/Non
		Expérience spécifique 3	Oui/Non

• Personnel ;
Le Candidat doit établir qu'il dispose du personnel requis pour les postes-clés exigés, notamment :

N°	Nom(s) et prénom(s)	Qualification minimale (Diplôme proposé)	Année d'Expérience Générale dans les projets d'électrification	Expérience Spécifique dans les projets d'électrification en tant que « Fonction proposé »	Poste ou fonction
1					
2					
3					
4					
5					
6					
7					

[validation de trois (03) sous critères par critère pour obtenir un oui si diplôme validé]
NB : Tout agent public listé parmi le personnel et qui n'a pas présenté tous les documents susceptibles de justifier sa libération de l'Administration sera considéré dans l'évaluation.

01 Conducteur de travaux		01 x OUI/NON
Diplôme : Ingénieur des Travaux	≥ BAC en Electricité, ou en Électromécanique, ou en électrotechnique, Génie électrique ou équivalent	OUI/NON
Expérience générale : dans la conduite des travaux	Avoir au moins 5 ans d'expérience dans les projets d'électricité générale et électrification rurale	OUI/NON
Expérience spécifique : dans la conduite des travaux similaires	Avoir au moins effectué deux projets similaires en tant que conducteur des travaux	OUI/NON
01 Chef de Chantier		01 x OUI/NON

Diplômes : Technicien Supérieur	≥ BAC + 2 en Électricité, ou en Électromécanique, électrotechnique ou équivalent	OUI/NON	01 OUI pour la personnel remplissant tous les critères
Expérience générale : en tant que technicien	Avoir au moins 3 ans d'expérience dans les projets d'électricité générale et/ou d'électrification rurale.	OUI/NON	
Expérience spécifique : en tant que technicien dans les travaux similaires	Avoir au moins effectué deux projets similaires en tant que en tant que technicien	OUI/NON	
04 Électriciens monteur			04 x OUI/NON
Diplôme : Électricien	CAP en Électricité, Ou Habilitation électrique ou certification	OUI/NON	01 OUI par personnel remplissant tous les critères
Expérience générale : en tant que monteur	Avoir au moins 2 ans d'expérience dans les projets d'électricité générale et/ou d'électrification rurale.	OUI/NON	
Expérience spécifique dans la construction des réseaux électrique MT et BT	Avoir au moins effectué deux projets similaires en tant qu'électricien Monteur	OUI/NON	

En cas de présence du CV d'un même expert dans plus d'une offre ou s'il y a divergence entre les CV présentés pour le même expert, une demande d'éclaircissements lui sera adressée en vue d'établir l'offre du soumissionnaire à considérer pour son évaluation. Dans ce cas l'expert en question ne sera pas évalué dans l'Offre concurrente et son CV sera examiné à condition que celui produit pour la demande d'éclaircissement soit identique à celui dans l'offres considérée.

- Matériels

Le Soumissionnaire doit justifier qu'il dispose en propre ou location les matériels ci-après:

		OUI/NON	
3.2.1	Matériels roulants		
	Pick-up de liaison (joindre une copie de la carte grise légalisée par l'Autorité Compétente du Ministère des transports) et/ou contrat de location.	Nombre ≥ 10	OUI/NON
3.2.2	Matériels de sécurité		OUI/NON
	Harnais de sécurité	Nombre ≥ 07	OUI/NON
	Chaussures de sécurité	Nombre ≥ 07	OUI/NON
	Gants de sécurité	Nombre ≥ 07	OUI/NON
	Casques de sécurité	Nombre ≥ 07	OUI/NON
	Tenues de travail	Nombre ≥ 10	OUI/NON
	Cônes de balisage	Nombre ≥ 10	OUI/NON
3.2.4	Matériels de mesures électriques		OUI/NON
	Pince ampermétrique	Nombre ≥ 05	OUI/NON
	Multimètre	Nombre ≥ 05	OUI/NON
3.2.5	Autres matériels		OUI/NON
	Grimpettes	Nombre ≥ 05	OUI/NON
	Gang de manutention	Nombre ≥ 07	OUI/NON
	Visseuse électrique	Nombre ≥ 06	OUI/NON
	Pincés à sertir	Nombre ≥ 06	OUI/NON
	Poulie de déroulage MT/BT	Nombre ≥ 02	OUI/NON
	Perceuse électrique	Nombre ≥ 03	OUI/NON

Corde de service	Nombre ≥ 06	OUI/NON
Coupe câble	Nombre ≥ 06	OUI/NON
Niveau à bulle d'air	Nombre ≥ 05	OUI/NON
GPS	Nombre ≥ 02	OUI/NON

NB : Joindre les copies certifiées par les services émetteurs ou toute autre autorité habilitée, des cartes grises pour les matériels roulants et les factures d'achat indiquant le numéro de contribuable de chaque émetteur pour les autres, le cas échéant, accompagnées d'un engagement de location de matériel signé.

• Méthodologie d'exécution et plan de travail

6 METHODOLOGIE D'EXECUTION ET PLAN DE TRAVAIL				
6.1	Presence d'une note technique	Expliquer la méthodologie que vous allez utiliser dans le cadre de ce projet	Oui/Non	Le critère est validé si 3/4 sous critères sont validés
6.2	Déclaration sur l'honneur de visite de site	Daté et signé par le soumissionnaire	Oui/Non	
6.3	Présence d'un Plan de Gestion Environnemental et Social (PGES)	Daté et signé par le soumissionnaire	Oui/Non	
6.4	Rapport de visite de site	Daté et signé par le soumissionnaire	Oui/Non	

En cas de conflit entre les contenus des pièces du DAO, l'élimination d'une offre pour non-conformité aux prescriptions du DAO ne doit s'appuyer que sur des critères contenus dans le RPAO dont les dispositions priment sur celle des autres pièces

31.2.	La monnaie retenue pour la conversion en une seule monnaie est le franc CFA, la source du taux de change étant la Banque des Etats de l'Afrique Centrale (BEAC).
32.2.(b)	Le mode d'évaluation des travaux en régie à chiffrer de façon compétitive est défini comme suit : RAS
32.2.(c)	Le délai d'exécution sera évalué comme suit: RAS
32.2.(g).	La méthode d'évaluation des variantes techniques est la suivante: RAS
33.1.	Les soumissionnaires nationaux ne bénéficient pas d'une marge de préférence nationale au cours de l'évaluation.

F- ATTRIBUTION

34.1	Le Maître d'Ouvrage attribue le marché au soumissionnaire dont l'offre a été reconnue conforme pour l'essentiel au Dossier d'Appel d'offres et qui dispose des capacités techniques et financières requises pour exécuter le marché de façon satisfaisante et dont l'offre a été évaluée la moins disante après application des remises proposées le cas échéant.
34.2	La combinaison à appliquer en cas d'attribution simultanée de plusieurs lots est la suivante le Maître d'Ouvrage tiendra compte des remises proposées et se basera sur la combinaison qui lui est la plus avantageuse économiquement afin d'attribuer la liste d'attributaires par lot.
39.2	Le taux du cautionnement déduit est de 2% du montant toutes taxes comprises du marché. Dans un délai de vingt (20) jours à compter de la date de notification du marché par le Maître d'ouvrage, le cocontractant fournira un cautionnement déduit suivant le modèle joint au Dossier d'appel d'offres. La non production dudit cautionnement dans les délais et conditions de l'article 28 du CCAP expose le soumissionnaire aux sanctions prévues par l'article 37 dudit CCAP
	Principes Éthiques Les Présidents et Membres de commission, les Soumissionnaires et les autres intervenants de la procédure doivent observer en tout temps, les règles d'éthique professionnelle les plus strictes. Ils

doivent notamment s'interdire toute corruption ou toute autre forme de manœuvres frauduleuses. En vertu de ce principe, les expressions ci-dessus sont définies de la façon suivante :

(i) est coupable de "corruption" quiconque offre, donne, sollicite ou accepte directement ou indirectement un quelconque avantage en vue d'influencer l'action d'un agent public au cours de l'attribution ou de l'exécution d'un marché ou d'une lettre commande, et

(ii) est coupable de "corruption" quiconque fournit, sollicite ou accepte plusieurs offres émises par le même soumissionnaire sous des noms des sociétés différentes et/ou sur des numéros d'enregistrement différents.

(iii) se livre à des "manœuvres frauduleuses" quiconque déforme ou dénature des faits afin d'influencer l'attribution ou l'exécution d'un marché ou d'une lettre commande de manière préjudiciable au Maître d'Ouvrage. Les "Manœuvres frauduleuses" comprennent notamment toute entente ou manœuvre collusoire des soumissionnaires (avant ou après la remise de l'offre) visant à maintenir artificiellement les prix des cotations à des niveaux ne correspondant pas à ceux qui résulteraient du jeu d'une concurrence libre et ouverte, et à priver ainsi le Maître d'Ouvrage des avantages de cette dernière.



PIECE N°4

CAHIER DES CLAUSES ADMINISTRATIVES PARTICULIERES (CCAP)



Table des matières

CHAPITRE I. Généralités	55
Article 1. Objet du marché	55
Article 2. Procédure de passation du marché	55
Article 3. Attributions et nantissement	56
Article 4. Langue, lois et règlements applicables	56
Article 5. Normes	56
Article 6. Pièces constitutives du marché	57
Article 7. Textes généraux applicables	58
Article 8. Communication	59
CHAPITRE II: Exécution des travaux	59
Article 9. Consistance des prestations	59
Article 10. Délais d'exécution du marché	59
Article 11. Obligations du Maître d'Ouvrage ou du Maître d'Ouvrage Délégué	59
Article 12. Ordres de service	61
Article 13. Rôles et responsabilités du cocontractant de l'administration	62
Article 14. Marchés à tranches conditionnelles.....	62
Article 15. Personnel et Matériel du cocontractant	64
Article 16. Pièces à fournir par le cocontractant	65
Article 17. Mise à disposition des documents et du site	65
Article 18. Assurances des ouvrages et responsabilités civiles	66
Article 19. Sous-traitance	67
Article 20. Laboratoire de chantier et	67
Article 21. Journal et Réunions de chantier	68
Article 22. Utilisation des explosifs	68
CHAPITRE III De la réception	68
Article 23. Réception provisoire	68
Article 24. Documents à fournir après exécution	71
Article 25. Garantie contractuelle / Entretien pendant la période de garantie	71
Article 26. Réception définitive	72
Article 27. Garantie légale	72

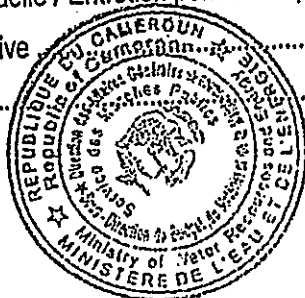

CHAPITRE IV. Clauses financières.....	72
Article 28. Montant du marché	72
Article 29. Lieu et mode de paiement.....	73
Article 30. Garanties et cautions	73
Article 31. Variation des prix	74
Article 32. Formules de révision des prix	74
Article 33. Formules d'actualisation des prix.....	74
Article 34. Travaux en régie	74
Article 35. Valorisation des approvisionnements.....	75
Article 36. Avances	75
Article 37. Règlement des travaux	75
Article 38. Intérêts moratoires	77
Article 39. Pénalités	40
Article 40. Règlement en cas de groupement d'entreprises et de sous-traitance	41
Article 41. Régime fiscal et douanier.....	79
Article 42. Timbres et enregistrement des marchés.....	79
CHAPITRE V. Dispositions diverses	79
Article 43. Résiliation du marché.....	79
Article 44. Cas de force majeure.....	80
Article 45. Différends et litiges.....	81
Article 46. Edition et diffusion du présent marché	81
Article 47. et dernier : Validité et entrée en vigueur du marché.....	81



CHAPITRE I. GENERALITES

Article 1 : Objet du marché

Le présent marché a pour les travaux de construction d'une ligne électrique triphasée MT/BT avec branchements Ménages de l'axe Biyi-Meyo-Bibulu-Bekwe dans l'Arrondissement d'Olamze, département de la Vallée du Ntem, Région du Sud.

Article 2 : Procédure de passation du marché

Le présent marché est passé après Appel d'Offres National Ouvert. N° _____
AONO/MINEE/CIPM/2026 DU _____

Article 3 : Attributions et nantissement

Pour l'application des dispositions du présent marché, il est précisé que :

3.1. Attributions (Cf. code des marchés publics)

Pour l'application des dispositions du présent marché, il est précisé que :

- Le Maître d'Ouvrage est le Ministre de l'Eau et de l'Energie : il signe le marché, ordonne le paiement des prestations, veille à la conservation des originaux des documents y relatifs et procède à la transmission des copies à l'Autorité chargée des marchés publics et à l'organisme chargé de la régulation et au Ministère chargé des Marchés Publics ou son démembré déconcentré compétent ;
- Le Chef de service du marché est le Directeur de l'Électricité : Il s'assure de la bonne exécution des obligations contractuelles. Il veille au respect des clauses administratives, techniques et financières et des délais contractuels. Il est responsable de la direction générale de l'exécution des prestations, il arrête toutes les dispositions technico-financières et représente le Maître d'Ouvrage auprès des instances compétentes d'arbitrage des litiges. Il apporte au Maître d'Ouvrage, une assistance générale à caractère administratif, financier et technique aux stades de la définition, de l'élaboration, de l'exécution et de la réception des travaux objet du marché.
- L'Ingénieur du marché est le Délégué départemental de la vallée du Ntem : il est accrédité par le Maître d'Ouvrage, pour le suivi de l'exécution du marché sous la supervision du Chef de Service du marché à qui il rend compte ;
- L'organisme chargé du contrôle externe des marchés publics est le Ministère en charge des marchés publics. Le Ministère des Marchés Publics ou son démembré déconcentré compétent assure le contrôle de conformité de l'exécution du marché, délivre les visas préalables requis et vise le décompte général et définitif.
- Le cocontractant de l'Administration ou le titulaire du marché est à déterminer, il est chargé de l'exécution des prestations prévues dans le marché ;

3.2. Nantissement

Aux fins d'application du régime de nantissement prévu à l'article 150 du décret n° 2018/366 du 20 juin 2018 portant Code des Marchés Publics, les attributions sont déjà, comme suit :

- L'autorité chargée de l'ordonnancement des paiements est le Ministre de l'Eau et de l'Energie ;
- L'autorité chargée de la liquidation des dépenses est : le Ministre de l'Eau et de l'Energie;

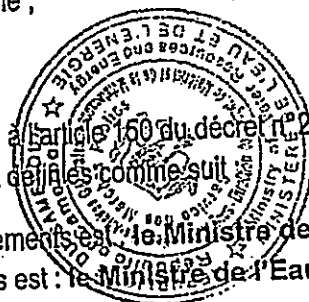

- L'organisme ou le responsable chargé paiement est : le comptable du FDSE ;
- Le responsable compétent pour fournir les renseignements au titre de l'exécution du présent marché est : la Direction de l'Electricité, Service des Marchés Publics, 5ème étage de la TOUR Immeuble Ministériel N°1 porte N°5T12, BP 70 Yaoundé, Tél : 222 23 00 13.

Article 4 : Langue, lois et règlements applicables

4.1. La langue utilisée est le *Français ou l'Anglais*.

4.2. Le cocontractant ou titulaire du marché s'engage à observer les lois, et règlements en vigueur en République du Cameroun et ce, aussi bien dans sa propre organisation que dans la réalisation du marché.

Si les lois et règlements en vigueur à la date de signature du présent marché venaient à être modifiés après la signature du marché, les coûts éventuels qui en découleraient directement seraient pris en compte sans gain ni perte pour chaque partie.

Article 5 : Normes

5.1 Les travaux en exécution du présent marché seront conformes aux normes fixées dans les Cahiers des Clauses Techniques Particulières, et quand aucune norme applicable n'est mentionnée, à la norme faisant autorité en la matière et applicable au Cameroun, cette norme sera la norme la plus récemment approuvée par l'autorité compétente.

5.2. Le cocontractant étudiera, exécutera et garantira les travaux du présent marché en prenant en considération la meilleure pratique de réalisation au Cameroun pour des opérations de technologie similaire.

Article 6- Pièces constitutives du marché

Les pièces contractuelles constitutives du présent marché sont complémentaires. Elles sont par ordre de priorité :

1. La Loi N° 75/15 du 08 Décembre 1975 portant assurance obligatoire des risques de construction ;
2. La Loi n° 92/007 du 14 août 1992 portant Code de travail
3. La loi n° 2015/018 du 21 décembre 2015 régissant l'activité commerciale au Cameroun ;
4. la loi N° 98/013 du 14 juil. 1998 relative à la concurrence
5. la loi n° 096/12 du 05 août 1996 portant loi-cadre relative à la gestion de l'environnement ;
6. la loi N°2002/003 du 19 avril 2002 portant Code Général des Impôts ;
7. la loi-cadre N° 2011/012 du 6 mai 2011 portant protection du consommateur au Cameroun
8. La loi n° 2018/012 du 11 juillet 2018 portant régime financier de l'Etat ;
9. la loi n°2018/011 du 11 juillet 2018 portant code de transparence des bonnes gouvernances dans la gestion des finances publiques au Cameroun
10. La loi N° N°2025/012 du 17 décembre 2025 portant loi de Finances de la République du Cameroun pour l'exercice 2026 ;
11. Le Décret n° 77-318 du 17 Août 1977 portant application de la loi n° 75-15 du 08 Décembre 1975 rendant obligatoire l'assurance des risques relatifs à la construction ;
12. Le Décret n°93/571/PM du 15 Juillet 1993 fixant les modalités d'établissement et visas de certains contrats de travail ;
13. Le décret n° 2001/048 du 23 février 2001 portant organisation et fonctionnement de l'Agence de Régulation des Marchés Publics et ses textes modificatifs subséquents ;
14. Le décret n° 2012/075 du 08 mars 2012 portant organisation du Ministère des Marchés Publics dans ses dispositions non contraires au code des marchés publics ;

15. Le Décret n° 2014/0611/PM du 24 mars 2014 fixant les conditions de recours et d'application de l'approche HIMO ;
16. le Décret n° 2011/408 du 9 décembre 2011 portant organisation du Gouvernement modifié et complété par le décret n° 2018/190 du 02 mars 2018;
17. Le Décret n° 2018/366 du 20 juin 2018 portant Code des Marchés Publics et ses textes d'application ;
18. Le décret N°2023/08500/PM du 01 décembre 2023 fixant les modalités de transfert de fonds et valeurs dévolus à la caisse des dépôts et de consignations ;
19. L'arrêté mettant en vigueur Les Cahiers des Clauses Administratives Générales (CCAG) applicables aux Marchés Publics de travaux en vigueur ;
20. L'Arrêté N°000028/MINEE/CAB du 23 février 2026 portant réglementation des interventions sur le réseau public de transport et de distribution de l'électricité ;
21. La circulaire N°001/PR/MINMAP/CAB du 25 avril 2022 relative à l'application du Code des Marchés Publics ;
22. La Circulaire N°0000014/C/MINMAP/CAB du 23 juillet 2025 relative aux modalités de constitution, de consignation, de conservation, de déconsignation, de restitution et de réalisation des garanties dans les marchés publics ;
23. La circulaire N°0001877/C/MINFI du 31 décembre 2025 portant instructions relatives à l'exécution, des lois de finances, au suivi et au contrôle de l'exécution du budget de l'Etat, et autres entités publiques pour l'exercice 2026 ;
24. Lettre-circulaire n°0019/LC/PRC/MINMAP/CAB/ du 05 juin 2024 relative aux modalités de constitution, de consignation, de conservation, de déconsignation, de restitution et de réalisation des garanties dans les marchés publics ;
25. Lettre-circulaire n°00003/LC/PRC/MINMAP/CAB/ du 17 mars 2026 relative à la mobilisation par les entreprises de leur capacité financière dans le cadre de l'exécution des marchés publics ;
26. L'Instruction n°26/00001875/I/MINFI/SG/DGTCFM/CLC/ du 31 décembre 2025 Portant Nomenclature des pièces justificatives des opérations budgétaires et comptables de l'ETAT ;
27. Les textes régissant les autres corps de métier ;
28. D'autres textes spécifiques au domaine concerné par le marché ;
29. Les normes en vigueur.

Article 8 Communication

Toutes les communications au titre du présent marché sont écrites et les notifications faites aux adresses ci-après

- a) Dans le cas où le cocontractant est le destinataire : Madame/Monsieur: [A préciser]

Madame/Monsieur le : [A préciser] _____

- BP _____
- Téléphone : _____
- Fax : _____

- b) Dans le cas où le Maître d'Ouvrage en est le destinataire
Monsieur le : le Ministre de l'Eau et de l'Energie

- 70 Yaoundé
- Téléphone : _____
- Fax : _____

avec copie adressée dans les mêmes délais au Chef de service et à l'ingénieur.

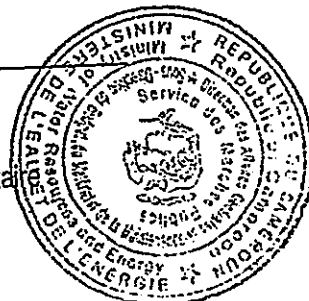



CHAPITRE II. EXECUTION DES TRAVAUX

Article 9 Consistance des prestations

La consistance des prestations, objet du présent Appel d'Offres est répartie ainsi qu'il suit :

- Travaux préparatoires ;
- Construction des réseaux électriques moyennes tensions triphasés ;
- Construction des réseaux moyennes tensions monophasés ;
- Construction des réseaux mixtes monophasés et triphasés ;
- Construction des lignes BT pour le raccordement des ménages.

Article 10- Délais d'exécution du marché

10.1. Le délai d'exécution des travaux objet du présent marché est de : six (06) mois.

10.2. Ce délai court à compter de la date de notification de l'ordre de service de commencer les travaux,

10.3 Marché à tranche conditionnelle :

NAP

Article 11- Obligations du Maître d'Ouvrage

11.1. Le Maître d'ouvrage est responsable de l'acquisition et de la mise à disposition du site ainsi que son accès, de la possession, de l'utilisation et de l'accès à toutes les autres zones raisonnablement nécessaires à la bonne exécution du Marché, Il doit fournir au Cocontractant les facilités pour l'accès aux sites des projets. Pour les sites éloignés du siège du Maître d'Ouvrage, les frais de transports pour leur accès sont à la charge du Cocontractant.

11.2. Le Maître d'ouvrage devra obtenir à ses frais les permis, autorisations, agréments et licences auprès des autorités locales, régionales ou nationales ou des services publics compétents, nécessaires à l'exécution du Marché, et qui relèvent de ses obligations.

11.3. Si le cocontractant de l'administration en fait la demande, le Maître d'ouvrage fera tout son possible pour l'aider à obtenir à temps et avec toute la diligence requise auprès des administrations ou services publics locaux, régionaux, nationaux, les permis, autorisations et licences nécessaires à l'exécution du Marché requis par ces organismes pour le cocontractant, ses sous-traitants ou le personnel du cocontractant ou de ses sous-traitants selon les cas.

11.4 Le Maître d'Ouvrage assure au cocontractant la protection contre les menaces, outrages, violences, voies de fait, injures ou diffamations dont il peut être victime en raison ou à l'occasion de l'exercice de sa mission.

Article 12- Ordres de service

Les différents ordres de service seront établis et notifiés dans les conditions suivantes :

12.1. Dès notification du marché au titulaire, le Maître d'Ouvrage dispose d'un délai de quinze (15) jours calendaires pour signer l'ordre de service de démarrage des travaux. Cet ordre de service est notifié au cocontractant par le Chef de service du marché dans un délai de sept (7) jours calendaires. Une copie dudit ordre de service est transmise au Ministère chargé des Marchés Publics, à l'Organisme chargé de la Régulation, au Chef de service du marché, à l'Ingénieur du marché, à l'Organisme payeur.

12.2 Les ordres de services ayant une incidence sur le montant et/ou sur le délai du marché, sont signés par le Maître d'Ouvrage dans les conditions suivantes :

- a) lorsqu'un ordre de service est susceptible d'entraîner le dépassement du montant du marché, sa signature est subordonnée aux justificatifs du financement par le Maître d'Ouvrage;
- b) en cas de dépassement du montant du marché, les modifications ne peuvent se faire que par voie d'avenant et les prestations supplémentaires ne peuvent être payées qu'après signature de ce demler par le Maître d'Ouvrage;
- c) les ordres de service pour prestations supplémentaires peuvent être signés par le Maître d'Ouvrage et régularisés plus tard par voie d'avenant, tant que leur incidence financière est inférieure à dix pour cent (10) du montant du marché.

Une copie des ordres de service susvisés sera adressée au Chef de service du marché et à l'Ingénieur du marché.

- d. En tout état de cause, toute modification touchant aux spécifications techniques ou clauses techniques particulières doit faire l'objet d'une étude préalable sur l'étendue, le coût et les délais du marché.

12.3. Les ordres de service à caractère technique liés au déroulement normal du chantier seront directement signés par le Chef de service des Marchés et notifiés au Cocontractant par l'ingénieur du Marché avec copie au Maître d'Ouvrage, au Ministre en charge des Marchés Publics, à l'Organisme chargé de la Régulation et à l'Organisme Payeur.

12.4. Les ordres de service valant mise en demeure seront signés par le Maître d'Ouvrage, et notifiés au Cocontractant par le Chef de service du Marché, avec copie au Ministre en charge des Marchés Publics, à l'Organisme chargé de la Régulation et à l'Ingénieur du marché.

12.5. Les ordres de service de suspension et de reprise des travaux, pour cause d'intempéries ou autre cas de force majeure, seront signés par le Maître d'Ouvrage et notifiés par le Chef de service au cocontractant, avec copie au Ministère chargé des Marchés Publics ou son démembré déconcentré compétent, à l'Organisme chargé de la Régulation et à l'Ingénieur du marché.

12.6. Les ordres de service prescrivant les travaux nécessaires pour remédier aux désordres ne relevant pas d'une utilisation normale qui apparaîtraient dans les ouvrages pendant la période de garantie, seront signés par le Chef de Service du Marché, sur proposition de l'Ingénieur du Marché et notifiés au Cocontractant par l'Ingénieur du Marché avec copie au Maître d'Ouvrage.

12.7. Le Cocontractant dispose d'un délai de quinze (15) jours pour émettre des réserves sur tout ordre de service reçu. Le fait d'émettre des réserves ne dispense pas le Cocontractant d'exécuter les ordres de service reçus.

12.8 En cas de groupement d'entreprises, les ordres de service sont adressés au mandataire, qui a seule qualité pour présenter des réserves au nom du groupement qu'il représente.

12.9 Le marché à tranches conditionnelles : NAP

12.10 L'ordre de service de démarrage des travaux de la tranche conditionnelle : NAP

Article 13- Rôles et responsabilités du cocontractant de l'administration

13.1 Le cocontractant a pour mission d'assurer l'exécution des travaux sous le contrôle de l'Ingénieur du Marché et de remplir ses obligations de façon diligente, efficace et économique, tels que décrits dans les Spécifications techniques ou les clauses techniques, sous le contrôle de l'Ingénieur et ce conformément au présent marché aux règles et normes en vigueur au Cameroun et aux techniques et pratiques généralement acceptées dans le domaine d'activité concerné par le marché. Il est tenu notamment d'effectuer (s'il y a lieu) les calculs, essais et

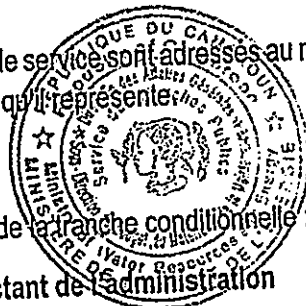

analyses, de déterminer, de choisir, d'acheter, et approvisionner tous les outillages, matériaux et fournitures nécessaires pour l'exécution des travaux. Il est tenu d'engager tout le personnel utile spécialisé ou non.

13.2-Le cocontractant est responsable vis-à-vis du Maître d'Ouvrage de la qualité des matériaux et des fournitures utilisées, de leur parfaite adaptation aux besoins du chantier, de la bonne exécution des travaux, des prestations. Il a l'obligation de se conformer à la législation en vigueur au Cameroun concernant le respect de l'environnement. Il devra exécuter toutes les travaux spécifiés dans le CCTP et aux textes et directives mentionnés dans ladite pièce. Il aura notamment l'obligation de produire une plaque de chantier conformément à la réglementation et d'afficher un règlement intérieur à l'entreprise en prenant en compte les problèmes environnementaux et sociaux.

13.3 Pendant la durée du marché, le cocontractant ne s'engage pas directement ou indirectement, dans des activités professionnelles ou contractuelles susceptibles de compromettre son indépendance par rapport aux missions qui lui sont dévolues.

13.4 En cas de conflit d'intérêt du fait d'un membre de l'équipe de la mission, le cocontractant doit le signaler par écrit au Maître d'Ouvrage et doit remplacer l'expert en question, impliqué dans le projet ou le marché.

Le conflit d'intérêt s'entend de toute situation dans laquelle le cocontractant pourrait tirer des profits directs ou indirects d'un marché passé par le Maître d'Ouvrage auprès de laquelle il est consulté ou toute situation dans laquelle il a des intérêts personnels ou financiers suffisants pour compromettre son impartialité dans l'accomplissement de ses fonctions ou de nature à affecter défavorablement son jugement.

13.5 Le cocontractant est tenu au secret professionnel vis-à-vis des tiers, sur les informations, renseignements et documents recueillis ou portés à sa connaissance à l'occasion de l'exécution du marché.

À ce titre, les documents établis par le cocontractant au cours de l'exécution du marché ne peuvent être publiés ou communiqués qu'avec l'accord écrit du Maître d'Ouvrage.

Le cocontractant est tenu lors du dépôt du rapport final, de restituer tous les documents empruntés au Maître d'Ouvrage.

13.6 Le cocontractant s'interdit pendant la durée du marché, et son issue pendant [six (6) mois], de fournir des biens, prestations ou services destinés au Maître d'Ouvrage découlant des prestations ou ayant un rapport étroit avec elles (à l'exception de l'exécution des prestations ou de leur continuation).

Le cocontractant doit prendre en charge des frais professionnels et de la couverture de tous risques de maladie et d'accident dans le cadre de sa mission.

Le cocontractant ne peut pas modifier la composition de l'équipe proposée dans son offre technique sans l'accord écrit au Maître d'Ouvrage.

Article 14 Marchés à tranches conditionnelles

14.1. NA.

14.2. NA

14.3. NA.

Article 15- Personnel et Matériel du cocontractant

15.1. Personnel de l'entreprise

L'entreprise est tenue d'utiliser le personnel proposé dans l'offre, dont l'équipe se compose comme suit :

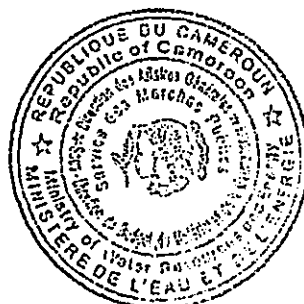

Personnel clé pour l'exécution des travaux :

Chef de Projet :.....[indiquer le nom].....
Conducteur des travaux :.....[indiquer le nom].....
Autres personnels clés :.....[indiquer les noms].....

15.2. Remplacement du personnel clé

Toute modification, même partielle, apportée aux propositions de l'offre technique n'interviendra qu'après agrément écrit du Maître d'Ouvrage ou du Chef de service du marché. En cas de modification, le cocontractant le fera remplacer par un personnel de compétence (qualifications et expérience) au moins égale ou par un matériel de performance similaire et en bon état de marche.

En tout état de cause, les listes du personnel d'encadrement à mettre en place seront préalablement soumises l'agrément écrit du Maître d'Œuvre dans les cinq (05) jours qui suivent la notification de l'ordre de service de commencer les travaux. Passé ce délai, les listes seront considérées comme approuvées.
Le Maître d'Œuvre/l'Ingénieur du Marché disposera de sept (07) jours pour notifier par écrit son avis au Chef de service du Marché. Le Maître d'Ouvrage se réserve la possibilité de refuser son agrément à une personne proposée par le cocontractant dont la qualification serait insuffisante.

Toute modification unilatérale apportée aux propositions en personnel d'encadrement de l'offre technique, avant et pendant les travaux constitue un motif de résiliation du marché tel que visé à l'article 41 ci-dessous ou d'application de pénalités.

Toute modification apportée sera notifiée au Maître d'Ouvrage pour approbation préalable.

15.3. Retrait du personnel (le cas échéant)

Après agrément écrit du Maître d'Ouvrage, le Chef de service du marché, peut sur proposition de l'Ingénieur du Marché ou du Maître d'œuvre, demander au cocontractant, après mise en demeure, de retirer un personnel faisant partie de ses effectifs pour faute grave dûment constatée ou pour incompétence, en donnant les motifs de sa requête, le cocontractant veillera à ce que cette personne quitte le Site dans les quinze (15) jours et qu'elle n'ait plus aucun rapport avec le travail dans le cadre du Marché. Dans ce cas, son remplacement est effectué conformément aux dispositions de l'article 13.2 ci-dessus.

15.4 Représentant du cocontractant

Dès notification du marché, le cocontractant désigne une personne physique qui le représente vis-à-vis de l'Administration pour tout ce qui concerne l'exécution du projet.

Cette personne chargée de la conduite des travaux, doit disposer de pouvoirs suffisants pour prendre sans délai les décisions nécessaires à la bonne marche du projet.

15.5. Législation du travail

Le Cocontractant devra se conformer à la législation du travail en vigueur au Cameroun incluant la législation relative à l'embauche, la santé, la sécurité, la protection sociale et l'emploi, au quota de ressources locales à mobiliser.

Le cocontractant devra fournir le logement, l'assistance médicale, la nourriture et les installations sanitaires au personnel vivant dans les bases vie du cocontractant, en se conformant aux exigences des Spécifications se rapportant aux Conditions sociales et sanitaires de la main d'œuvre.



Dans les relations avec son personnel et le personnel de ses sous-traitants, qui seront employés ou participeront l'exécution du Marché, le cocontractant devra respecter les fêtes nationales, jours fériés légaux, fêtes religieuses ou autres coutumes, ainsi que toutes les lois et toutes les réglementations locales applicables en matière de droit du travail.

Sauf disposition contraire du Marché, si le cocontractant estime nécessaire d'effectuer des travaux de nuit pendant les jours fériés afin de respecter les Niveaux de service et le Délai d'achèvement contractuel, et s'il demande son consentement au Maître d'ouvrage ou au Maître d'Ouvrage Délégué à cet effet (si un tel consentement est requis), le Maître d'ouvrage ne devra pas lui refuser ce consentement sans motif valable. Le cocontractant aura la responsabilité d'obtenir tous les permis et/ou visas nécessaires de la part des autorités compétentes, afin que toute la main-d'œuvre et tout le personnel devant être employés sur le Site puissent entrer et séjourner en situation régulière au Cameroun.

Le cocontractant devra fournir à ses propres frais les moyens nécessaires afin de rapatrier tous les membres de son personnel et du personnel de ses sous-traitants travaillant sur le Site, dans les pays où ils ont été respectivement recrutés pour l'exécution du Marché ; il devra également pourvoir, à ses propres frais, à leur séjour temporaire sur place, entre la date à laquelle ils cesseront d'être employés à l'exécution du Marché et la date programmée pour leur rapatriement.

15.6. Matériel proposé dans l'offre

Le cocontractant utilisera le matériel approprié de niveau comparable aux prescriptions du DAO, dans le projet d'exécution pour la bonne exécution des prestations selon les règles de l'art.

Toute modification apportée sera notifiée au Maître d'Ouvrage ou au Maître d'Ouvrage Délégué pour approbation préalable.

Article 16- Pièces à fournir par le cocontractant

16.1. Programme des travaux, Plan d'assurance qualité et autres [A préciser]

a) Dans un délai maximum de trente (30) jours à compter de la notification de l'ordre de service de commencer les travaux, Le cocontractant de l'administration soumettra, en six (06) exemplaires, à l'approbation du Chef de service après avis du Maître d'Œuvre le programme d'exécution des travaux, son calendrier d'approvisionnement, son projet de Plan d'Assurance

Qualité (PAQ) et son Plan de Gestion Environnementale, le cas échéant.

Ce programme sera exclusivement présenté selon les modèles fournis et comprenant notamment,

- Le PV de définition des tâches à exécuter, le cas échéant ;
- La liste des travaux à sous-traiter ;
- La description des modalités de maintien de la circulation le cas échéant ;
- Etc.

Deux (2) exemplaires de ces pièces lui seront retournés dans un délai de quinze (15) jours à partir de leur réception avec :

- Soit la mention d'approbation " BON POUR EXECUTION" ;
- Soit la mention de leur rejet accompagnée des motifs dudit rejet.

Le cocontractant de l'administration disposera alors de huit (8) jours pour présenter un nouveau projet. Le Chef de Service ou le Maître d'Œuvre disposera alors d'un délai de cinq (5) jours pour donner son approbation ou faire d'éventuelles remarques. Les délais d'approbation du projet d'exécution sont suspensifs du délai d'exécution.

L'approbation donnée par le Chef de Service ou le Maître d'Œuvre n'atténuera en rien la responsabilité du cocontractant. Cependant les travaux exécutés avant l'approbation du programme ne seront ni constatés ni

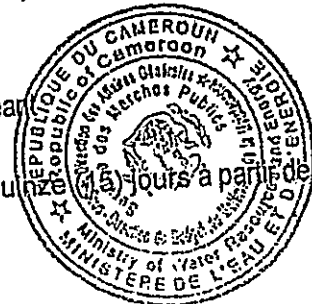

rémunérés sauf s'ils ont été expressément ordonnés. Le planning actualisé et approuvé deviendra le planning contractuel.

Le cocontractant de l'administration tiendra constamment à jour, sur le chantier, un planning des travaux qui tiendra compte de l'avancement réel du chantier. Des modifications importantes ne pourront être apportées au programme contractuel qu'après avoir reçu l'accord du Chef service du Marché. Après approbation du programme d'exécution par le Chef service du Marché, celui-ci le transmettra dans un délai de cinq (05) jours au Maître d'Ouvrage, sans effet suspensif de son exécution. Toutefois, s'il est constaté des modifications importantes dénaturant l'objectif du marché ou la consistance des travaux, le Maître d'Ouvrage retournera le programme d'exécution accompagné des réserves à lever dans un délai de quinze (15) jours à compter de sa date de réception.

b. Le Plan de Gestion Environnemental et Social fera ressortir notamment les conditions de choix des sites techniques et de base vie, les conditions d'emprunt de sites d'extraction et les conditions de remise en état des sites de travaux et d'installation.

c. Le cocontractant indiquera dans ce programme les matériels et méthodes qu'il compte utiliser ainsi que les effectifs du personnel qu'il compte employer.

16.2. Projet d'exécution

a. dans un délai maximum de quinze (15) jours, à compter de la date de notification de l'ordre de service de commencer les travaux, le Cocontractant soumettra à l'approbation du Maître d'œuvre, un projet d'exécution en six (06) exemplaires comprenant notamment :

- le procès-verbal de définition des tâches à exécuter ;
- le relevé des dégradations le cas échéant ;
- le schéma itinéraire ou le linéaire des travaux à exécuter, le cas échéant ;
- la description des procédés et des méthodes d'exécution des travaux envisagés avec les prévisions d'emploi du personnel, du matériel et des matériaux ;
- les plans d'exécution des ouvrages et les notes de calcul y afférentes ;
- les plans d'approvisionnement.
- le planning graphique des travaux ;
- la liste des travaux que le cocontractant fera le cas échéant, exécuter par des sous-traitants.

Le planning actualisé et approuvé deviendra le planning contractuel. Il doit faire apparaître les tâches critiques. Le cocontractant tiendra constamment à jour sur le chantier, un planning actualisé des travaux qui tiendra compte de l'avancement réel du chantier.

En cas d'inobservation des délais d'approbation des documents ~~approuvés par l'Administration~~, ceux-ci sont réputés approuvés.

Article 17- Mise à disposition des documents et du site

Le Maître d'Ouvrage mettra le site des travaux et ses voies d'accès à la disposition du Cocontractant en temps utile et au fur et à mesure de l'avancement des travaux, conformément au programme d'exécution. L'exemplaire reproductible des plans figurant dans le Dossier d'Appel d'Offres sera remis par : l'Ingénieur du Marché.

Article 18- transport, Assurances des ouvrages et responsabilités civiles

18.1. Emballage pour le transport des équipements et matériaux

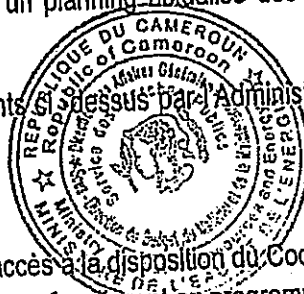

Le fournisseur doit prendre toutes les dispositions nécessaires pour que les équipements ou les matériaux soient protégés par un emballage soigné et approprié au transport maritime, aérien, ferroviaire ou routier. Le fournisseur doit faire toute diligence pour réparer tous les dégâts éventuellement occasionnés pendant le transport jusqu'au lieu de livraison.

18.2. Assurances

- a) Le titulaire d'un marché est tenu de souscrire auprès d'une ou plusieurs sociétés d'assurances agréées, et dès notification du marché, une police d'assurance couvrant les risques liés à l'exécution des prestations, objets de son marché.
- b) Les polices d'assurances suivantes sont requises au titre du présent Marché pour les montants minima, les franchises et les autres conditions minimales dans un délai de quinze (15) jours à compter de la notification du marché (À préciser selon la liste ci-après):
 - Assurance responsabilité civile vis-à-vis des tiers couvrant les risques de dommages corporels causés à des tiers ou des risques de décès de tiers (y compris le personnel du Maître d'ouvrage), les risques de perte ou des dommages survenant dans le cadre de l'exécution des travaux à des biens pendant la fourniture ou le montage ou les installations; le cas échéant;
 - Assurance "Tous risques chantier couvrant la perte ou les dommages causés aux Installations sur le site, survenant avant l'achèvement des Installations, avec une extension de garantie couvrant la responsabilité du cocontractant au titre de la perte ou des dommages survenant pendant la période de garantie, aussi longtemps que le cocontractant restera sur le site pour exécuter ses obligations pendant la période de garantie.
 - Assurance couvrant la responsabilité décennale; le cas échéant.
 - Autres assurances Toutes autres assurances qui pourront être spécifiquement convenues entre les parties au marché.
- c) En tout état de cause, la police doit couvrir tous les dommages corporels, matériels et immatériels causés aux tiers ou aux ouvrages du lendemain de sa souscription, à la réception définitive des prestations ou décennale, le cas échéant.
- d) Si le cocontractant s'abstient de contracter et /ou de maintenir les assurances visées ci-dessus, le Maître d'ouvrage pourra contracter ces assurances et les maintenir en vigueur, et déduire de temps à autres, de toute somme due au cocontractant en vertu du marché, toute prime que le maître d'ouvrage aura payée à l'assureur, ou recouvrer autrement le montant de la prime ainsi payée sera considéré comme si c'était une dette due par le cocontractant.
- e) Le cocontractant devra veiller à ce que son ou ses sous-traitants souscrivent et maintiennent en vigueur, dans toute la mesure nécessaire, des polices d'assurance appropriées couvrant leur personnel, leurs véhicules et les prestations exécutées par eux en vertu du marché; à moins que les sous-traitants ne soient couverts par les polices contractées par le cocontractant.

Article 19- Sous-traitance

Le présent marché peut donner lieu à des sous-commands ou de faire exécuter une partie des travaux par des sous-traitants suivant les modalités fixées par le Code et le Cahier des Clauses Administratives Générales applicable aux travaux après autorisation préalable du Maître d'Ouvrage.

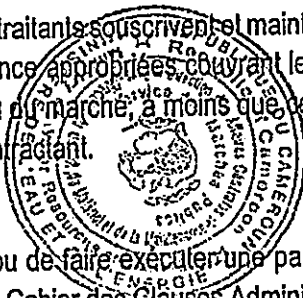

Nonobstant tout recours à une sous-commande, l'entreprise principale demeure responsable de l'exécution de toutes les obligations résultant du marché. Le contrat de sous-traitance doit être conforme aux engagements de l'entreprise principale. Ils exécuteront leur partie des travaux sous la seule et pleine responsabilité du cocontractant.

Le montant des travaux pouvant être sous-traités est limité à trente pour cent (30%) du montant du marché et de ses avenants, le cas échéant.

Les prestations objet de sous-commande doivent prioritairement être accordées aux Petites et Moyennes entreprises nationales dont cinquante-un (51%) au moins du capital est détenu par les nationaux, et en cas d'insuffisance ou de carence, aux PME et Grandes entreprises dont trente-trois pour cent (33%) au moins du capital est détenu par les nationaux.

Le paiement du sous-traitant peut être effectué par le Maître d'Ouvrage lorsque le montant de la prestation sous-traitée par une seule entreprise est supérieur ou égal à dix pour cent (10%) du montant total du marché et ses éventuels avenants ou lorsqu'il est établi que l'entreprise principale se livre à des manœuvres dolosives vis-à-vis du sous-traitant. Lorsque le sous-traitant doit être payé directement, l'entreprise principale est tenue lors de la demande d'autorisation, d'établir que la cession ou le nantissement de créances résultant du marché ne fait pas obstacle au paiement direct du sous-traitant.

Article 20- Laboratoire de chantier et essais

Le cocontractant est tenu d'avoir sur le chantier son propre laboratoire permettant d'exécuter tous les essais d'identification et/ou d'étude des matériaux définis dans le CCTP. Le personnel et le matériel de ce laboratoire doivent recevoir l'agrément du Maître d'œuvre du marché dans un délai de (05) jours.

20.1. Les essais le cas échéant, prévus dans le cadre du présent marché comprennent : [A préciser].

20.2. Les équipements et matériels de laboratoire nécessaires sont : [à préciser]

20.3. Les modalités de mise en œuvre de ces essais sont : [à préciser]

Les frais inhérents à ces essais et contrôles sont à la charge du Cocontractant.

Article 21- Journal et Réunions de chantier

21.1. Journal de chantier.

Le cocontractant est tenu d'ouvrir avant tout démarrage des travaux, un journal de chantier. C'est un document contradictoire unique. Ses pages sont numérotées et visées. Aucune page ne doit être enlevée. Les parties raturées ou annulées sont signalées en marge pour validation Y sont consignés chaque jour :

- Les opérations administratives, relatives à l'exécution et au règlement du marché (notification, résultats d'essais, attachement) ;
- Les conditions atmosphériques ;
- Les réceptions de matériaux et agréments de toutes sortes ;
- Les incidents ou détails de toutes natures présentant quelques intérêts du point de vue de la tenue ultérieure des ouvrages ou de la durée réelle des travaux ;
- Etc.

Le cocontractant pourra y consigner les incidents ou observations susceptibles de donner lieu à une réclamation de sa part.

Ce journal sera signé contradictoirement par le Maître d'œuvre et le représentant du cocontractant à chaque visite de chantier.

Pour toute réclamation éventuelle du cocontractant, il ne pourra être fait état outre les autres pièces du marché, que des événements ou documents mentionnés en temps utile au journal de chantier.



21.2. Réunions de chantier

Outre les réunions régulières de chantier à l'initiative du maître d'œuvre, des réunions périodiques devront être tenues en présence du Chef de service du marché et de l'Ingénieur du marché ou leur représentant. *[Préciser la fréquence]*.

Les réunions de chantier feront l'objet d'un procès-verbal signé par tous les participants.

Article 22- Utilisation des explosifs

[Préciser les éventuelles restrictions ou interdictions]

CHAPITRE III. DE LA RECEPTION

Article 23 : Documents à fournir avant la réception technique

Le cocontractant devra dans un délai de dix (10) jours au moins avant la réception provisoire du marché subséquent transmettre au Maître d'Ouvrage les documents suivants :

1. Copie du décompte décrivant les travaux indiquant leurs quantités, leur prix et le montant total ;
2. Notification de la réception ;
3. Copie Cautionnement définitif
4. Copie assurance.
5. Dossier de recollement

Article 24- Réception provisoire

24.1. Opérations préalables à la réception

Avant la réception provisoire, le cocontractant demande par écrit au Maître d'Ouvrage, avec copie à l'ingénieur, l'organisation d'une visite technique préalable à la réception. Cette visite comprend entre autres opérations :

- a) La commission de réception, procède aux vérifications en qualité et en quantités, (à préciser pour les marchés avec les équipements inclus, soit dans les usines de fabrication et les modalités, ateliers d'essais, magasins ou lieux d'exécution des prestations du cocontractant, ateliers d'essais des structures publics de l'Etat, soit dans les sites des Maître d'Ouvrage).

Ces opérations font l'objet d'un procès-verbal dressé sur le champ et signé par le Maître d'œuvre, l'Ingénieur et le Cocontractant.

- b) Lorsque ces opérations sont effectuées par un technicien, celui-ci établit un procès-verbal portant proposition d'acceptation, de mise à réparer, à bonifier ou de rejet, qui est transmis à la commission pour décision.
- c) La commission de réception technique ou le technicien commis à cette tâche, doit vérifier la conformité qualitative, technique et quantitative des travaux.

En matière de réception technique, la commission prend une des décisions suivantes concernant tout ou partie de la prestation :

- Elle accepte en qualité et en quantité les travaux et dans ce cas, sa décision est immédiatement exécutoire ;
- Elle constate que les travaux ne sont pas conformes et en prononce le rejet. Toutefois, dans cette hypothèse, elle peut admettre soit que la prestation soit mise en conformité, soit qu'elle fasse l'objet d'une réfaction. Le rejet de la prestation est notifié au Cocontractant par lettre

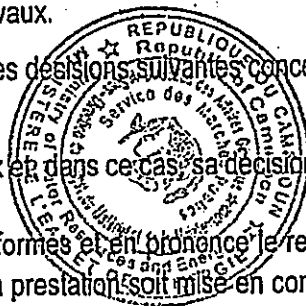

recommandée ou simple lettre contre décharge s'il n'a pas signé le procès-verbal concluant à cette décision.

24.2. Réception Provisoire

Le cocontractant est tenu de faire connaître au Chef de service du marché au plus tard dix (10) jours avant l'expiration du délai contractuel, la date à laquelle il souhaite que soit réceptionnés les travaux.

La réception provisoire sera prononcée aussitôt à la fin de l'exécution des travaux objet du présent marché et après les Opérations préalables à la réception. La Commission après visite du chantier examine le procès-verbal des opérations préalables à la réception et procède à la réception provisoire des travaux s'il y a lieu.

Pour les marchés comportant plusieurs tranches, le Maître d'Ouvrage procédera à la réception provisoire des travaux de la tranche considérée. Cette réception conditionnera le début de la tranche conditionnelle suivante.

La visite de réception est sanctionnée par la signature, séance tenante par tous les participants, d'un procès-verbal de réception mentionnant si elle est prononcée ou non et le cas échéant, les réserves à lever, assorties de délais, avant de prononcer ladite réception. Au cas où la réception n'est pas prononcée le procès-verbal de réception précise les réserves à lever assorties des délais, avant la prononciation de ladite réception.

Les installations auront subi avec satisfaction les essais et les épreuves spécifiques ;

le Co-contractant de l'Administration aura fourni la justification de l'origine des matériels utilisés, ainsi que cinq (05) exemplaires des plans des ouvrages établis selon les règles de l'art, de même que les coordonnées géographiques de chacun des ouvrages construits en fichier numérique modifiable sur 2 clefs USB de 8 Go minimum.

Au cas contraire, et notamment lorsque des réserves sont émises sur l'état des ouvrages, le Cocontractant de l'Administration est tenu de procéder, à ses frais, à la mise à niveau des ouvrages avant leur réception effective, dans un délai prescrit par le Maître d'Ouvrage.

Dans ce cas, toute nouvelle visite de la Commission de Réception aux fins de procéder à la réception des travaux s'effectuera aux frais du Cocontractant de l'Administration.

Sauf réserve formulée par l'exploitant au plus tard un (01) mois avant la fin du délai de garantie, le Cocontractant de l'Administration saisit le Maître d'Ouvrage, par écrit, à l'effet de prononcer la réception définitive de l'ouvrage.

Pour être valable, le procès-verbal de réception doit être signé par les deux tiers (2/3) au moins des membres dont le Président.

24.3. Composition de la commission de réception

La Commission de réception sera composée des membres suivants [à titre indicatif] :

- Président : Le Maître d'Ouvrage ou son représentant ;
- Rapporteur : Ingénieur du Marché, le délégué départemental MINEE de la vallée du Ntem;
- Membres :
 - ✓ Le Chef de Service du Marché ou son représentant, Membre ;
 - ✓ Un représentant territorialement compétent de la société SOGADEL, Membre ;
 - ✓ Le Chef de Service des Marchés publics au MINEE ou son représentant, Membre ;
 - ✓ Le comptable matière du FDSE;
- Observateur : Le représentant du MINMAP
- Invité : Le Cocontractant.

N.B : Le Maître d'Ouvrage peut inviter toute personne selon sa compétence à prendre part à la réception.

Les membres de la commission de réception sont convoqués au moins dix (10) jours avant la date de réception. Le cocontractant ou le prestataire est convoqué à la réception par courrier au moins dix (10) jours avant la date de la réception. Il est tenu d'y assister (ou de s'y faire représenter). Son absence équivaut à l'acceptation sans réserve des conclusions de la Commission de réception.

24.4. Réceptions partielles

Le cocontractant pourra, selon que la nature des prestations l'exige ou pour cas de force majeure, demander des réceptions partielles. Dans ce cas, la commission chargée des réceptions partielles sera la même que celle devant effectuer la réception provisoire. Un procès-verbal de réception partielle sera rédigé et signé par toutes les parties.

24.5. Début de la période de garantie

Le délai de garantie est fixé à un (01) an à partir de la date de signature du procès-verbal de réception provisoire.

24.6. Prise de possession des ouvrages

Toute prise de possession des ouvrages doit être précédée d'une réception partielle ou provisoire. Toutefois, s'il y a urgence, la prise de possession peut intervenir antérieurement à la réception, sous-réserve de l'établissement d'un état des lieux contradictoire.

24.7 : Rejet

Lorsque la Commission juge que les travaux appellent les réserves telles qu'il ne lui apparaît possible d'en prononcer ni la réception partielle ni la réception avec réfaction, le Chef de service du marché notifie une décision motivée de rejet.

Le Cocontractant dispose de quinze (15) jours pour présenter ses observations ; Passé ce délai, il est réputé avoir accepté la décision du Chef de service du marché. Si le Cocontractant formule des observations, le Chef de service du marché dispose ensuite de quinze (15) jours pour notifier une nouvelle décision, après avis de la Commission de réception, le cas échéant ; à défaut d'une telle notification, le Chef de service du marché est réputé avoir accepté les observations du Cocontractant.

En cas de rejet, le Cocontractant est tenu de rembourser les avances et acomptes déjà perçus

Article 25- Documents à fournir après exécution

Le Cocontractant remettra au Maître d'œuvre ou à l'ingénieur du marché dans les trente jours suivant la date de réception provisoire de l'ensemble des travaux, le plan de récolement.

25.1. le dossier de recollement.

25.2. Montant à retenir sur la caution en termes de pénalité pour non-fourniture desdits documents :

Article 26- Garantie contractuelle / Entretien pendant la période de garantie

26.1. Délai de garantie

La durée de garantie est de 12 mois à compter de la date de réception provisoire des travaux.

Le Cocontractant garantit que les équipements livrés en exécution du marché sont neufs et que les travaux sont exécutés dans les règles de l'art et les normes requises

26.2. Entretien pendant la période de garantie

Pendant le délai de garantie, le cocontractant exécutera à ses frais et en temps utile, tous les travaux et réparations nécessaires pour maintenir en bon état l'ouvrage c'est-à-dire assurer dans les dix (10) jours de la notification du défaut par l'Administration et sur le lieu d'emploi, la remise en état de l'ouvrage pour tous les défauts ou réparations consécutifs pour remédier à tous les désordres du fait de malfaçons qui apparaîtraient

dans les ouvrages et les équipements le cas échéant, et signalées par le Chef de service du marché ou le Maître d'œuvre le cas échéant.

Si après réception provisoire, le cocontractant ne s'est pas conformé dans un délai de quinze (15) jours aux prescriptions d'un ordre de service concernant les réparations ou réfections éventuelles, le Chef de service du marché sera en droit de les faire exécuter par ses propres ouvriers ou par un autre entrepreneur et d'en recouvrer le montant aux dépens du cocontractant par déduction sur toutes sommes dues ou garanties émises dans le cadre du marché.

Article 27- Réception définitive

27.1. La réception définitive s'effectuera dans un délai maximal de quinze (15) jours à compter de l'expiration du délai de garantie.

27.2. Le Maître d'Œuvre sera membre de la commission s'il est disponible (NAP dans ce CAS).

27.3. La composition et la procédure de réception définitive sont la même que celles de la réception provisoire.

27.4- Le marché est clôturé définitivement dans les conditions fixées à l'article 38 alinéa 4 du présent CCAP concernant le Décompte général et définitif

Article 28- Garantie légale

Le cocontractant est responsable de plein droit pendant dix (10) ans envers le Maître d'ouvrage, à compter de la réception provisoire, des dommages qui compromettent la solidité de l'ouvrage ou qui l'affectent dans l'un de ses éléments constitutifs ou l'un de ses éléments d'équipement le rendant impropre à sa destination.

A cette fin, il devra recruter un Bureau de Contrôle Technique (BCT) agréé chargé de l'expertise des travaux en vue d'une assurance décennale .NA

CHAPITRE IV. CLAUSES FINANCIERES

Article 29- Montant du marché

Le montant du présent marché, tel qu'il ressort du détail du devis estimatif est de : _____ (en chiffres)
_____ (en lettres) francs CFA Toutes Taxes Comprises (TTC) soit :

- Montant HTVA : _____ () francs CFA ;
- Montant de la TVA : _____ () francs CFA
- Montant de l'AIR : _____ () francs CFA
- Net à percevoir = Montant net déduit de tous les impôts et taxes : _____ () francs CFA.

Article 30- Lieu et mode de paiement

Tout règlement relatif à un marché public intervient par transfert sur un compte domicilié dans un établissement de crédit de droit camerounais de premier rang agréé par le Ministre chargé des finances, conformément au texte en vigueur ou par crédit documentaire.

Le Maître d'Ouvrage se libérera des sommes dues par virement bancaire au nom du cocontractant de la manière suivante :

- a) Pour les règlements en francs CFA, soit (*montant net à mandater en chiffres et en lettres*), par crédit au compte n° _____ ouvert au nom du co-contractant à la banque _____

Article 31 Garanties et cautions

Le cocontractant devra fournir les garanties émanant des banques ou organismes financiers agréés par le Ministre chargé des finances ou ayant un correspondant local agréé ; toutes ses garanties doivent être assorti d'un recépissé CEDEC

Les garanties décrites ci-après en faveur du Maître d'Ouvrage sont exigées dans les délais, pour le montant, selon la manière et sous la forme indiquée ci-après :

31.1. Cautionnement définitif

- a) Il est constitué par le titulaire du Marché et transmis au Chef Service du marché dans un délai maximum de vingt (20) jours calendaires à compter de la date de notification du marché et en tout cas avant le premier paiement.
- b) Son montant est fixé à 2% du montant TTC du marché augmenté le cas échéant du montant des avenants.
- c) La garantie sera libellée dans la ou les monnaie(s) du Marché, ou dans une monnaie librement convertible satisfaisant le Maître d'ouvrage, et devra suivre l'un des modèles fournis dans le Dossier d'appel d'offres, comme indiqué par le Maître d'ouvrage dans le CCAP, ou tout autre document satisfaisant le Maître d'ouvrage.
- d) Les modes de substitution du cautionnement sont prévus à l'article 140 du code des marchés publics.
- e) Le cautionnement définitif sera restitué consécutivement par le Maître d'Ouvrage dans un délai d'un mois suivant la date de réception provisoire des travaux, à la suite d'une mainlevée délivrée par le Maître d'Ouvrage après demande du cocontractant.
- f) Les petites et moyennes entreprises à capitaux et dirigeants nationaux ainsi que les organisations de la société civile peuvent produire, à la place du cautionnement, soit un chèque certifié, soit un chèque banque, soit une hypothèque légale, soit une caution d'un établissement bancaire ou d'un organisme financier agréé conformément aux textes en vigueur.

31.2. Cautionnement d'avance de démarrage

Le maître d'Ouvrage peut accorder une avance de démarrage de 20% du montant TTC du marché sur simple demande du Cocontractant, par un établissement bancaire de droit camerounais ou un organisme financier agréé de premier rang conformément à la réglementation en vigueur

Le remboursement se fera suivant les dispositions prévues par le CCAG. Cette Avance de démarrage est cautionnée à 100% du montant TTC par un établissement financier de premier ordre installée au Cameroun.

31.3. Cautionnement de bonne exécution (en remplacement de la retenue de garantie)

La retenue de garantie est fixée à 10% du montant TTC du marché augmenté le cas échéant du montant des avenants.

La restitution de la retenue de garantie ou du cautionnement de bonne exécution sera effectuée à compter de la réception définitive des travaux sur mainlevée délivrée par le Maître d'Ouvrage après expiration du délai de garantie.

A l'expiration d'un délai de 30 jours calendaires, les cautionnements cessent d'avoir effet ; l'organisme compétent est tenu de restituer ces cautionnements ou de libérer la retenue de garantie ou le cautionnement de bonne exécution sur simple demande du cocontractant de l'administration ; sauf si le Maître d'Ouvrage a dûment signifié à la caution du cocontractant qu'il n'a pas honoré toutes ses obligations.

Dans ce cas, il ne peut être mis fin à l'engagement de la caution que par main levée délivrée par le Maître d'Ouvrage.

Article 32 Variation des prix

32.1. Les prix sont fermes et non révisibles.

Les acomptes payés au cocontractant au titre des avances ne sont pas révisibles.

32.2. Modalités d'actualisation des prix : Les prix ne sont pas actualisables.

Article 33 Formules de révision des prix

Le présent Marché est à prix unitaires et forfaitaires. Ces prix sont fermes et non révisibles.

Article 34 Formules d'actualisation des prix

Les prix du bordereau des prix unitaires ne sont pas actualisables

Article 35 Travaux en régie

35.1. Le cocontractant sera tenu de mettre à la disposition du Maître d'Ouvrage, la main d'œuvre, les matériaux, ainsi que l'outillage et tous les moyens nécessaires qu'il pourra être amené à lui demander pour exécuter en régie certains travaux, à condition que la demande lui en soit faite au moins huit (8) jours à l'avance et qu'elle soit en rapport avec l'objet du marché.

Le montant des travaux en régie visés à l'alinéa 1 ci-dessus ne peut être supérieur à deux pour cent (2%) du montant toutes taxes comprises (TTC) du marché.

35.2. En cas de défaillance dûment constatée du co-contractant de l'Administration, le Maître d'Ouvrage peut, à défaut de prononcer la résiliation du marché, et après l'autorisation expresse de l'Autorité chargée des marchés publics, prescrire une régie totale ou partielle aux frais et risques dudît co-contractant.

35.3 Les travaux en régie ainsi exécutés seront rémunérés sur la base des prix unitaires de régie prévus par le marché, ou, à défaut, des salaires, indemnités, charges sociales, sommes dépensées pour les fournitures et le matériel, majorés dans les conditions fixées par le texte particulier de l'Autorité chargée des marchés publics définissant les conditions d'exercice des travaux en régie pour couvrir les frais généraux, impôts, taxes et bénéfices.

Article 36 Valorisation des approvisionnements

36.1. Des acomptes pour approvisionnement peuvent être accordés en raison des dépenses engagées en vue de l'exécution des travaux, fournitures ou services qui font l'objet d'un marché. Les modalités de paiement desdites avances sont fixées dans le code des marchés publics.

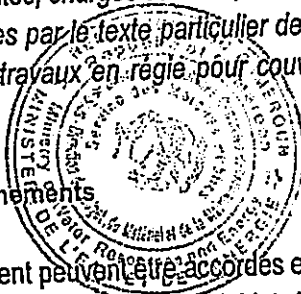

36.2. Il n'est pas demandé de caution pour les acomptes sur approvisionnements.

36.3 Dans tous les cas, le cocontractant de l'administration est responsable du gardiennage des matériaux ayant donné lieu à une avance pour approvisionnement jusqu'à la réception des travaux.

Article 37 Avances

37.1. Le Maître d'Ouvrage peut accorder une avance de démarrage maximum de 20% du montant TTC du marché.

37.2 L'avance de démarrage peut être obtenue par le co-contractant de l'administration sur simple demande adressée au Maître d'ouvrage sans justificatif. Cette avance commence à être remboursée par déduction d'un pourcentage : au prorata de chaque décompte dès lors que le cumul des travaux atteint 40% du montant du marché. Le versement de l'avance de démarrage intervient postérieurement à la mise en place des cautions exigibles, conformément aux dispositions du code des marchés publics.

37.3 La totalité de l'avance doit être remboursée au plus tard dès le moment où la valeur en prix de base des prestations réalisées atteint quatre-vingt pour cent (80%) du montant du marché.

37.4 Au fur et à mesure du remboursement des avances, le Maître d'Ouvrage donnera la mainlevée de la partie de la caution correspondante, sur demande expresse du cocontractant de l'administration.

37.5. Le cocontractant de l'administration utilisera exclusivement l'avance de démarrage pour les acquisitions de Matériels, d'équipements, de matériaux et les dépenses de mobilisation spécialement nécessaires pour les besoins de l'exécution du Marché spécifiés dans sa demande.

Article 38 Règlement des travaux

38.1. Constatation des travaux exécutés

Avant la fin de chaque mois, le cocontractant de l'administration et Maître d'Œuvre le cas échéant, établissent un attachement contradictoire qui récapitule et fixe les quantités réalisées et constatées pour chaque poste du bordereau au cours du mois et pouvant donner droit au paiement.

38.2. Décomptes provisoires/mensuels

- Les décomptes provisoires doivent être établis en sept exemplaires à une fréquence de : [A préciser comprise entre un (01) et trois (3) mois].
- L'Ingénieur du Marché dispose d'un délai de sept (7) jours ouvrables maxi) pour transmettre au Chef de service du marché, le projet de décompte qu'il a approuvé.
- Le Chef de Service du Marché quant à lui dispose d'un délai de quinze (15) jours ouvrables maxi pour transmettre au Maître d'ouvrage, le projet de décompte qu'il a approuvé.
- Les copies des décomptes provisoires doivent être transmises au Ministère en charge des marchés publics et à l'organisme chargé de la régulation des marchés publics.
- Le délai maximum accordé au comptable assignataire pour le règlement des acomptes est fixé à quatre-vingt-dix (90) jours à compter de la date de réception des décomptes transmis par le Maître d'Ouvrage.
- Le montant HTVA de l'acompte à payer au cocontractant de l'administration sera mandaté comme suit :



- 97,8% HTVA versé directement au compte de l'entrepreneur soumis au régime du réel ;
- 19,25% HTVA versé au Trésor Public au titre de la TVA ;
- 2,2% HTVA versé au Trésor Public au titre de l'AIR dû par l'entrepreneur en régime réel et

38.3. Décompte final

Le cocontractant de l'administration dispose d'un délai d'un mois pour transmettre le projet à l'ingénieur, après la date de réception provisoire des travaux.

Après achèvement des travaux et dans un délai maximum de 30 jours après la date de réception provisoire, le cocontractant établira à partir des constats contradictoires, le projet de décompte final des travaux effectivement réalisés qui récapitule le montant total des sommes auxquelles il peut prétendre du fait de l'exécution du marché dans son ensemble.

Ce projet de décompte final, une fois rectifié par l'ingénieur du marché et accepté par le Chef de service du marché devient final. Il sert à l'établissement de l'acompte pour solde du marché, établi dans les mêmes conditions que celles définies pour l'établissement des décomptes mensuels.

38.3.2. le Chef de service du marché dispose de quinze (15) jours pour notifier le projet rectifié et accepté à l'Ingénieur du marché (le cas échéant),

38.3.4. Le cocontractant de l'administration doit dans un délai maximal d'un mois suivant la date de cette notification, renvoyer le décompte final revêtu de sa signature sans ou avec réserves, ou faire connaître les raisons pour lesquelles il refuse de signer.

Dans le cas où le cocontractant signe avec réserve ou ne signe pas le décompte final, les motifs de ce refus ou de ces réserves doivent être exposés par le cocontractant dans un mémoire récapitulatif de toutes les réclamations dont il revendique le paiement, accompagné des justificatifs nécessaires, et transmis à l'Ingénieur du Marché dans le même délai que ci-dessus, sous peine de forclusion.

Le règlement du différend intervient alors selon les dispositions du code des marchés publics en vigueur et du CCAG applicable.

38.4. Décompte général et définitif

38.4.1. L'Ingénieur du Marché dispose d'un délai de quinze (15) jours pour établir le décompte général et définitif au cocontractant de l'administration après la réception définitive des travaux.

A la fin de la période de garantie qui donne lieu à la réception définitive des travaux, le Chef de service du marché dresse le décompte général et définitif du marché qu'il fait signer contradictoirement par le cocontractant et le Maître d'Ouvrage. Ce décompte comprend :

- Le décompte final ;
- Le solde ;
- La récapitulation des acomptes mensuels.

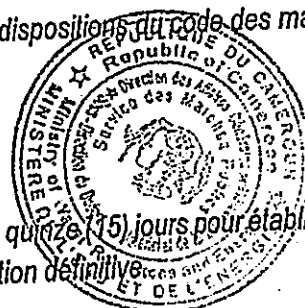

La signature du décompte général et définitif sans réserve par le cocontractant, lie définitivement les parties et met fin au marché, et libère le cocontractant et le maître d'ouvrage de toutes leurs obligations, sauf en ce qui concerne les intérêts moratoires

38.4.2. le cocontractant dispose de quinze (15) jours pour renvoyer le décompte général et définitif revêtu de sa signature.

La transmission du décompte général et définitif à l'Organisme payeur en vue du paiement est subordonnée au visa préalable du MINMAP avant sa signature par le Maître d'Ouvrage. Pour cela, une copie de l'attachement correspondant et tous les décomptes provisoires devront lui être antérieurement transmis ou remis à son représentant sur le site le cas échéant

Les délais et les modalités de signature ainsi que de gestion des désaccords sont les mêmes que ceux du décompte final.

Article 39 Intérêts moratoires

Les intérêts moratoires éventuels sont payés par état des sommes dues et calculés conformément aux dispositions des articles 166 et 167 du décret n° 2018/366 du 20 Juin 2018 portant Code des Marchés Publics et par application de la formule

$L = M \times (n/360) \times (i)$ dans laquelle :

M = Montant TTC des sommes dues au titulaire ; N = Nombre de jours calendaires de retard ;

i = Taux débiteurs des entreprises à la BEAC majoré d'un (01) point ou taux d'escompte pratiqué par la Banque d'émission de la monnaie considérée majoré au plus d'un (01) point, selon le cas.

Article 40 Pénalités

A. Pénalités de retard

40.1 En cas de dépassement du délai contractuel imputable au titulaire du marché, il lui est appliqué après mise en demeure préalable, une pénalité de retard, dont le montant est fixé comme suit :

- a. Un deux millièmes (1/2000ème) du montant TTC du marché de base par jour calendaire de retard du premier au trentième jour au-delà du délai contractuel fixé par le marché ;
- b. Un millième (1/1000ème) du montant TTC du marché de base par jour calendaire de retard au-delà du trentième jour.

40.2- Pour les marchés à tranche conditionnelle les délais et montants à prendre en compte sont ceux de la tranche considérée.

B. Pénalités particulières

40.3 Indépendamment des pénalités pour dépassement du délai contractuel, le cocontractant est passible des pénalités particulières suivantes pour inobservation des dispositions du contrat, notamment :

- Remise tardive du cautionnement définitif (1/15000 du montant TTC du marché) ;
- Remise tardive des assurances (1/15000 du montant TTC du marché) ;
- Retrait tardif de l'Ordre de service portant démarrage des travaux (1/10000 du montant TTC du marché) ;



- Refus du retrait de l'Ordre de service portant démarrage des travaux, enclenchement du processus de résiliation après trente (30) jours calendaires à compter de la date d'information de la disponibilité de l'Ordre de service portant démarrage des travaux ;
- Remise tardive du projet d'exécution pour autant que le retard soit du fait du cocontractant de l'administration (1/15000 du montant TTC du marché).

40.4. En tout état de cause, le montant cumulé des pénalités ne saurait excéder dix pour cent (10%) du montant TTC du marché de base et de ses avenants le cas échéant, sous peine de résiliation.

Toute remise de pénalités ne peut intervenir qu'après avis de l'organisme chargé de la régulation des marchés publics requis par le Maître d'Ouvrage.

Article 41 Règlement en cas de groupement d'entreprises et de sous-traitance

41.1. En cas de groupement solidaire d'entreprises les paiements sont effectués dans le compte indiqué dans la soumission soit au nom du groupement, soit au nom du mandataire [à préciser le cas échéant].

En cas de groupement conjoint, les paiements seront effectués dans les différents comptes des cotraitants de la manière suivante : [à préciser le cas échéant].

41.2. Tout paiement d'acompte pour des prestations réalisées par des sous-traitants, est subordonné à l'exécution des prestations prévues dans le marché, et réceptionnés sous réserve de la preuve de leur paiement par le co-contractant de l'Administration aux sous-traitants.

L'Entreprise principale dispose d'un délai maximal de trente (30) jours ouvrables à compter de la date de rémunération de la facture des prestations exécutées et réceptionnées pour effectuer le paiement du sous-traitant.

En cas de non-paiement d'un sous-traitant pour des prestations déjà rémunérées par le Maître d'Ouvrage, ce dernier peut prendre à l'encontre du titulaire du marché des mesures coercitives, notamment le paiement direct du sous-traitant.

Article 42 Régime fiscal et douanier

Le marché est soumis au régime fiscal et douanier en vigueur en République du Cameroun. Le marché est conclu tout taxes comprises, conformément à loi N° 2024/013 du 23 Décembre 2024 portant loi de Finances de la République du Cameroun pour l'exercice 2025 et au Code Général des Impôts qui définissent les modalités de mise en œuvre du régime fiscal des Marchés Publics.

La fiscalité applicable au présent marché comporte notamment :

- Des impôts et taxes relatifs aux bénéfices industriels et commerciaux, y compris l'AIR qui constitue un précompte sur l'impôt des sociétés;
- Des droits d'enregistrement calculés conformément aux stipulations du code des impôts;
- Des droits et taxes attachés à la réalisation des prestations prévues par le marché:
 - Des droits et taxes d'entrée sur le territoire camerounais (droits de douanes, TVA, taxe informatique);
 - Des droits et taxes communaux,
 - Des droits et taxes relatifs aux prélèvements des matériaux et d'eau.

Ces éléments doivent être intégrés dans les charges que le cocontractant impute sur ses coûts d'intervention et constituer l'un des éléments des sous-détails des prix hors taxes.

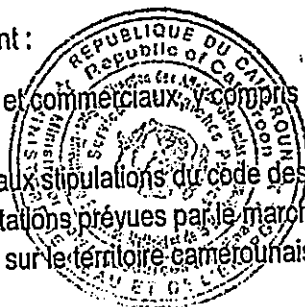

Le prix TTC s'entend TVA incluse.

Sauf mention spécifique contraire figurant au Marché, le cocontractant devra supporter et payer tous droits, taxes, impôts et charges lui incombant ainsi qu'à ses sous-traitants.

Article 43 Timbres et enregistrement des marchés

Sept (07) exemplaires originaux du marché seront timbrés et enregistrés par les soins et aux frais du cocontractant de l'administration, conformément à la réglementation en vigueur.

CHAPITRE V. DISPOSITIONS DIVERSES

Article 44- Résiliation du marché

44.1 Le marché est résilié de plein droit dans l'un des cas suivants :

- a) Décès du titulaire du marché. Dans ce cas, le Maître d'Ouvrage peut, s'il y a lieu, autoriser que soient acceptées les propositions présentées par les ayant droits pour la continuation des prestations ;
- b) Faillite du titulaire du marché. Dans ce cas, le Maître d'Ouvrage peut accepter s'il y a lieu, des propositions qui peuvent être présentées par les créanciers pour la continuation des prestations;
- c) Liquidation judiciaire, si le co-contractant de l'Administration n'est pas autorisé par le tribunal à continuer l'exploitation de son entreprise;
- d) En cas de sous-traitance, de co-traitance ou de sous-commande sans autorisation préalable du Maître d'Ouvrage;
- e) Défaillance du cocontractant de l'Administration dûment notifiée à ce dernier par le Maître d'Ouvrage par ordre de service valant mise en demeure et après évaluation et constat de la carence ;
- f) Non-respect de la législation ou de la réglementation du travail;
- g) Variation importante des prix dans les conditions définies par le cahier des clauses administratives générales, suite à la modification des conditions économiques ou des quantités initiales du marché;
- h) Manceuvres frauduleuses et corruption dûment constatées.

44.2 Le marché peut également être résilié dans les conditions stipulées dans le CCAG, notamment dans l'un des cas suivant :

- Retard dans les travaux entraînant des pénalités au-delà de 10% du montant du marché TTC ;
- Ajournement ou interruption prolongée décidée par le Maître d'Ouvrage;
- Non-paiement persistant des prestations.
- Refus de la reprise des travaux mal exécutés.

44.3 Le marché peut également être résilié sans tort des titulaires, notamment dans l'un des cas suivant :

- Force majeure et après avis de l'Autorité chargée des marchés publics en l'absence de toute responsabilité du cocontractant de l'Administration sans préjudice des indemnités auxquels ce dernier peut prétendre ;
- Non-paiement persistant des prestations ;
- Motif d'intérêt général.

Article 45 Cas de force majeure

Le titulaire du marché ne sera pas tenu responsable des retards imputables à un cas de force majeure. Dans un tel cas, le titulaire du marché avertira le Maître d'ouvrage par écrit, dans les [préciser nombre de jours] suivant l'apparition du cas de force majeure et il donnera une estimation des retards en résultant. Chaque fois

qu'un cas de force majeure provoquera un retard, le titulaire du marché aura droit, si le Maître d'ouvrage le juge réel, à une prorogation des délais.

Aux fins du présent marché, la « force majeure » désigne [selon les dispositions du CCAG et certaines situations particulières le cas échéant].

Les cas de force majeure seront constatés conformément aux dispositions du CCAG. Il appartient au Maître d'Ouvrage d'apprécier le caractère de force majeure et les justificatifs fournis.

Dans le cas où le cocontractant invoquerait le cas de force majeure relevant des conditions météorologiques, les seuils en deçà desquels aucune réclamation ne sera admise sont :

- Pluie : 200 millimètres en 24 heures;
- Vent : 40 mètres par seconde;
- Crue : la crue de fréquence décennale.

Article 46- Différends et litiges

Les différends ou litiges nés de l'exécution du présent marché peuvent faire l'objet d'un règlement à l'amiable. Lorsqu'aucune solution amiable ne peut être apportée au différend, celui-ci est porté devant la juridiction camerounaise compétente.

Article 47- Edition et diffusion du présent marché

La rédaction ou la mise en forme des documents constitutifs du marché sont assurées par le Maître d'Ouvrage. La reproduction de *Quinze (15)* exemplaires du présent marché à faire souscrire par le cocontractant est à la charge du Maître d'Ouvrage.

Article 48- et dernier : Validité et entrée en vigueur du marché

Le présent marché ne deviendra définitif qu'après sa signature par le Maître d'Ouvrage. Il entrera en vigueur dès sa notification au cocontractant de l'administration.



PIECE 5 : CAHIER DES CLAUSES TECHNIQUES PARTICULIERES (CCTP)

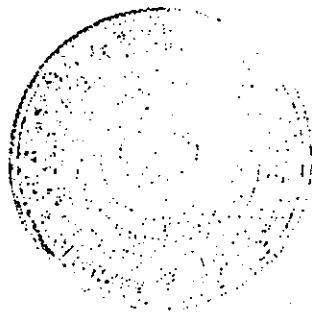

SOMMAIRE

b) Enveloppe B -Volume 2 : Offre Technique	Erreur ! Signet non défini.
Enveloppe C : Volume III : Offre Financière	Erreur ! Signet non défini.
TITRE 1 : PRESCRIPTIONS GENERALES	81
Article 2 : Conformité avec règlements	81
Article 2 : Conditions de calcul des ouvrages de distribution.	81
Article 3 : Conditions de calcul des lignes MT 30 KV	Erreur ! Signet non défini.
TITRE 2 : OBLIGATIONS DES PARTIES	82
Article 4 : Etudes à la charge de l'Entrepreneur et du Maître d'Ouvrage	82
Article 5 : Matériel et fournitures à la charge de l'Entrepreneur	82
Article 6 : Travaux incombant à l'Entrepreneur	82
Article 7 : Ne sont pas à la charge de l'Entrepreneur	83
Article 8 : Délais d'exécution	83
TITRE 3 : LIGNES AERIENNES MT/BT	83
Article 9 : Caractéristiques générales des lignes MT	83
Article 10 : Caractéristiques générales des lignes BT	85
Article 11 : Caractéristiques des lignes mixtes	86
Article 12 : Armements	86
Article 13: Isolateurs	Erreur ! Signet non défini.
Article 14: Accessoires de support	87
Article 15: Supports béton armé	87
Article 16: Poteaux Bois	87
Article 17: poteaux Métalliques	Erreur ! Signet non défini.
Article 18 : Protection des supports métalliques contre l'oxydation	88
Article 19 : Armements, boulonnerie et accessoires métalliques	88
Article 20 : Implantation des supports	89
Article 21 : Dimensionnement des fondations	89
3) IMPLANTATION DES TERRAINS INCONSISTANTS OU INONDABLES	91
4) IMPLANTATION EN ROCHE DUR, SAIN ET COMPACT	91
Articles 22 : Exécution des fondations	91
Article 23 : Conducteurs - Mise en œuvre	92
Article 24 : Attaches jonctions et dérivations	94
Article 25 : Mise à la terre	94
Article 26 : Abattage et élagages	95
TITRE 4 : PIQUETAGE LIGNES AERIENNES MT/BT	95
Article 27 : Prescriptions de piquetage de lignes aériennes	95
Article 28 : Plans de piquetage	96
Article 29 : Dossier administratif	97
Article 30 : Convention Autorisation	97
Article 31 : Remise des plans conformes à l'exécution.	97
TITRE 5: RECEPTION DES TRAVAUX	97
Article 32 : Essais et mesures à la fin des travaux.	97
Article 33 : Fin des travaux	98
Article 34 : Réception provisoire	98
Article 35 : Transfert de propriété	98
Article 36 : Délai de garantie	98
Article 37 : Réception définitive	98
TITRE 6 : CLAUSES ENVIRONNEMENTALES ET SOCIALES	99
Article 38 : Démarrage des travaux et information des parties prenantes	99
Article 39 : Installation de chantier	99
Article 40 : Recrutement du personnel de chantier, santé et sécurité	100
Article 41 : Débroussaillage et élagage	100
Article 42 : Gestion des ressources en eau	100
Article 43 : réparation des dommages causés aux tiers	101





CAHIER DES CLAUSES TECHNIQUES PARTICULIERES

TITRE 1 : PRESCRIPTIONS GENERALES

Article 1er : But du CCTP

1.1 Le présent CCTP a pour but de renseigner le Cocontractant sur la nature des travaux à effectuer, leur importance, leurs dimensions, les spécifications techniques à observer. Il n'a cependant pas un caractère limitatif et le prestataire devra exécuter, comme étant compris dans ses prix, sans exception ni réserve, tous les travaux de sa profession qui sont indispensables à l'achèvement complet des travaux dans les règles de l'art. Les plans et schémas présents dans le présent CCTP sont donc à titre indicatif pour visualiser le projet.

1.2 Consistance des travaux

La consistance des travaux, objet du présent Appel d'Offres est répartie par lot ainsi qu'il suit:

- Construction des réseaux électriques moyennes tensions triphasés ;
- Construction des réseaux moyennes tensions monophasés;
- Construction des réseaux mixtes monophasés et triphasés ;
- Construction des lignes BT pour le raccordement des ménages.

Délai d'exécution : le délai maximum d'exécution prévu par le Maître d'Ouvrage pour la réalisation des travaux est fixé à six (06) mois. Ce délai court à compter de la date de notification de l'ordre de service de démarrer les travaux.

Article 2 : Conformité avec règlements

Le présent CCTP a pour but de renseigner le Cocontractant sur la nature des travaux à effectuer, leur importance, leurs dimensions, les spécifications techniques à observer. Il n'a cependant pas un caractère limitatif et le prestataire devra exécuter, comme étant compris dans ses prix, sans exception ni réserve, tous les travaux de sa profession qui sont indispensables à l'achèvement complet des travaux dans les règles de l'art. Les plans et schémas présents dans le présent CCTP sont donc à titre indicatif pour visualiser le projet.

Les ouvrages seront établis conformément aux prescriptions des publications en vigueur de l'UTE (Norme C 11-200 et à celle de l'arrêté technique du 13 février 1977) relatives aux distributions d'énergie et pour autant qu'elles ne soient pas différentes des conditions et hypothèses précisées au présent CCTP. Ces ouvrages doivent répondre à toutes les prescriptions et à tous les règlements légaux en vigueur. Ils seront exécutés conformément aux règles de l'art.

Article 2 : Conditions de calcul des ouvrages de distribution.

2-1 : Conditions climatiques

Température moyenne 30° C
Hygrométrie correspondante 98%
Température ambiante .
Minimale 7° à 15° C
Maximale moyenne 35° C
Vitesse exceptionnelle des vents 5 à 35 km/h



2.2 Hypothèse de calcul

Température 15° C
Vent : pression du vent sur les surfaces planes = 1200N/m²
Pression du vent sur la section longitude des volumes cylindriques constituant les supports : 720 N/m²
Pression du vent sur la section longitudinale des conducteurs : 480 N/m²

TITRE 2 : OBLIGATIONS DES PARTIES

D'une façon générale sont à la charge de l'Entrepreneur, toutes les études d'exécution, toutes les fournitures, le transport à pied d'œuvre de l'ensemble des matériaux et matériel, la mise en œuvre et le montage de tout le matériel, ainsi que tous les frais et faux frais permettant de mener à bien les travaux, conformément au CCTP.

Article 4 : Etudes à la charge de l'Entrepreneur et du Maître d'Ouvrage

4.1 : L'Entrepreneur a à sa charge toutes les études d'exécution des travaux, et en particulier :

- L'étude du tracé;
- l'implantation des supports sur le terrain;
- la définition des supports et du matériel annexe : plans et notes de calcul, graphique d'utilisation des supports...etc;
- l'établissement du carnet de piquetage suivant le modèle agréé par le maître d'Ouvrage;
- l'établissement des tableaux de pose.

4.2 : Charges du Maître d'Ouvrage

- l'approbation du tracé et de l'implantation;
- l'établissement des dossiers administratifs;
- l'établissement des autorités de passage.

Article 5 : Matériel et fournitures à la charge de l'Entrepreneur

ILS comprendront notamment:

- Les bras d'armement, herses de défense, boulons de fonctionnement, etc;
- Les matériaux pour la confection des fondations;
- La fourniture de la peinture et de tout autre mode de protection des supports et de leurs armements;
- La fourniture des isolateurs;
- L'ensemble du matériel d'équipements et accessoires divers pour fixation ou ancrage des câbles et des fils;
- Les plaques indicatrices :
 - Plaque n°...
 - Plaque « DANGER » ;
 - Plaque indiquant les caractéristiques du pylône ;

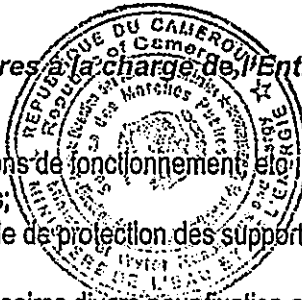

NOTA : L'énumération ci-dessus n'est pas limitative et l'Entrepreneur est tenu de fournir la totalité du matériel nécessaire à la construction de la ligne.

Article 6 : Travaux Incombant à l'Entrepreneur

Sont en particulier, à la charge de l'Entrepreneur:

- la commande, la réception en usine, le transport des usines à pied d'œuvre, le magasinage, la manutention de tout le matériel et des matériaux nécessaires à la construction de la ligne.
- l'exécution des fouilles, y compris les travaux d'épuisement, les plates-formes et d'une façon générale tous les terrassements pour l'implantation des pylônes.
- L'implantation, le montage éventuel, le levage des pylônes, y compris la confection des massifs de fondation, ainsi que le remblayage des terres.
- Le montage et l'assemblage des armements, des chaînes d'isolateurs ; leur mise en place, y compris les accessoires ; dispositifs de suspension, pinces, cornes, contrepoids.
- Le déroulage, le manchonnage, le tirage, le réglage, la mise sur pinces des conducteurs et du câble de terre, la mise en place des bretelles, les raccordements sur câble de signalisation éventuel.
- La confection des prises de terre et leur raccordement.
- La mise en place des plaques indicatrices.
- L'application de la peinture ou tout autre mode de protection des supports d'armements et accessoires.
- Tous les travaux de remaniement qui devraient être effectués, même après achèvement de ligne, pour que l'installation réponde à toutes les prescriptions des règlements en vigueur et pour que les engagements pris avec les propriétaires et les administrations soient respectés.

Les ouvrages spéciaux nécessaires par exemple à l'exécution des travaux de traversée des voies publiques, voies navigables, voies ferrées, lignes électriques et téléphoniques, surplomb d'habitation et autres, etc.
Les Travaux d'abattage et d'élagage.

NOTA : Cette énumération n'est pas limitative ; l'Entrepreneur doit exécuter tous les travaux et supporter toutes les suggestions inhérentes à la construction complète, dans les délais contractuels de la ligne qui sera livrée prête et mise en service dans des conditions normales d'exploitation et conformément au règlement en vigueur.

Article 7 : Ne sont pas à la charge de l'Entrepreneur

Les indemnités à payer aux propriétaires pour passage des lignes en propriété privée.

L'achat des terrains.

Les indemnités pour coupe de cultures ou d'arbres de rapport en cours.

Les frais de procédure pouvant résulter éventuellement des tractations avec les propriétaires à l'occasion de l'établissement des autorisations de passage ou des travaux à la condition que l'Entrepreneur ait respecté les formes prescrites par la loi.

Les frais de déplacement ou de modification des canalisations aériennes ou souterraines, électriques ou non, préexistantes telles que celles des PTT, des eaux, etc.

Article 8 : Délais d'exécution

Les études et les travaux sont exécutés suivant un programme établi par l'Administration dans le cadre des délais d'exécution fixés à la commande:

Ce programme définit:

L'organisation générale du chantier, effectif et moyen.

Les différents lots des travaux

L'ordre dans lequel ils doivent être exécutés.

Dans la mesure du possible, les tranches successives d'ouvrages doivent être voisines, afin d'éviter des déplacements onéreux de matériaux et d'équipes.

Ce programme doit faire apparaître les opérations successives suivantes comptées en fonction du délai contractuel d'exécution.

remise du projet d'exécution.....quart du délai contractuel d'exécution

approbation du projet par l'administration.....quinze jours après remise du projet

approvisionnement du matériel deux tiers du délai contractuel d'exécution

piquetage ou implantation.....moitié du délai contractuel d'exécution

mise en œuvre des ouvrages.....fin du délai contractuel d'exécution

TITRE 3 : LIGNES AERIENNES MT/BT

Article 9 : Caractéristiques générales des lignes MT

D'une manière générale et pour des portées inférieures à 300 m, les écartements entre conducteurs sont donnés par la formule suivante :

$$D = Kc \left(\frac{U}{150} + Kz * \sqrt{F + L} \right)$$

D = distance minimum entre conducteurs, en mètre,

F = flèche, en mètre, à 50°, sans vent, dans la portée considérée,

L = longueur libre de la chaîne en m,

U = tension nominale de service entre phases, en KV,

Kz = coefficient égal à 0,90 ou à 1 dans les zones à vent fort.

Kc = coefficient prenant en compte la disposition des conducteurs.

En rigide (0,8 pour les armements alternés ou en drapeaux ; 0,7 pour les armements nappe horizontale ou triangle).

En suspendu (1 pour les armements alternés ou en drapeaux ; 0,8 pour les armements nappe horizontale ou triangle)

9.1 Dimensionnement des conducteurs - armements - supports.

On procédera:

à la détermination des cantons de pose et de calcul de la portée moyenne

au calcul des conducteurs et des efforts transmis aux supports en prenant en considération :

L'équation de changement d'état

Les efforts résultants appliqués aux supports d'angle ou d'arrêt

Les coefficients d'adaptation en fonction du type d'armement adopté

Au calcul de l'écartement des conducteurs

A l'examen des conditions où peuvent apparaître des vibrations.

Il en résultera:

la définition des supports adoptés

le choix du matériel d'armement

9.2 Supports

Les poteaux en béton armé ou en bois seront choisis dans les gammes suivantes :

Hauteur : 11-12-13m.

Effort nominal : 300-400-500-600-700-800-900-1000-1250-1500 daN

Le choix des hauteurs de supports sera effectué en fonction des portées pour que les conducteurs en leur point de flèche maximum, soient à une hauteur hors sol de :

6,15 m en terrain normal

8,20 m en surplomb ou en traversée de route.

Il devra être tenu particulièrement compte que les survols d'habitations s'effectuent dans des conditions réglementaires prévues à l'arrêté technique.

Il est recommandé de limiter dans des angles et arrêts, la hauteur de supports d'efforts.

9.3 Armements

L'armement utilisé sera :

en alignement et en angle faible, des armements nappe voûte ou nappe déportée selon la valeur de l'angle ;

dans des angles importants et d'arrêts, les traverses d'ancrage avec des chaînes verticales de renvoi ou de poutres pour portiques

les chaînes d'isolement seront constituées d'éléments en verre 1500

Leur nombre sera le suivant :

Alignement ou ancrage simple : 3 éléments

Alignement ou ancrage renforcé 4 éléments pour traverse de route,

Angle supérieur à 5 grades 4 éléments



9.4 Conducteurs habituels pour réseau aérien MT

Ce sont les conducteurs nus en alliage d'aluminium Almélec avec un sens de câble à gauche de la couche extérieure. Ils seront livrés non graissés sur tourets en bois traités.

Ils seront conformes à la norme NF-C34-125.

Caractéristiques

Désignation	Section en mm ²			
	34,4	54,6	93,3	148
Nombre de brins	7	7	19	19
Diamètre d'un brin (mm)	2,5	3,15	2,5	3,15
Diamètre extérieur (mm)	7,5	9,45	12,5	15,75
Masse linéique (kg/m)	94	149	257	407
Charge de rupture (daN)	1105	1755	3000	4765
Module d'élasticité en hbar	6000	6000	5700	5700
Résistance linéique (ohm/km)	0,958	0,603	0,354	0,224
Intensité admissible (A)	140	190	270	365

Dans une portée de transition entre deux armements de type différent, la distance obtenue par la formule doit être augmentée d'environ 20%.

Pour les lignes sur isolateurs rigides, la portée maximale est 100 mètres.

Pour les lignes sur isolateurs suspendus, il n'est pas fixé de portée maximale.

L'Entrepreneur détermine lui-même les portées normales en tenant compte de la nature des conducteurs, des supports et des armements, du piquetage qu'il a à effectuer, avec le souci d'obtenir la solution la plus économique. Il fournira au Maître d'œuvre les justifications des ouvrages.

9.5 Mise à la terre

S'il est utilisé des supports métalliques, ces supports doivent être mis à la terre (voir article 27).

Les armements ne sont pas mis à la terre tant pour les lignes sur les poteaux bois que les lignes sur poteaux béton.

Cependant, dans le cas où la ligne comporterait un fil de garde, les armements sont réunis au câble de garde par une liaison équipotentielle, il est prévu une mise à la terre du fil de garde de tous les deux supports.

Article 10 : Caractéristiques générales des lignes BT

Les lignes à basse tension comportent deux (3) conducteurs de phase en aluminium, un conducteur de neutre en alu-méc et éventuellement deux conducteurs d'éclairage public en aluminium conformes à la norme NF-C33-209; Les supports sont calculés pour supporter ultérieurement le conducteur supplémentaire d'éclairage public, si celui-ci n'est pas prévu.

Caractéristiques

Désignation	Réseau BT triphasé type 1	Réseau BT triphasé type 2	Réseau BT monophasé
Section conducteur phase (mm ²)	70	50	25
Section conducteur neutre (mm ²)	54.6	54.6	54.6
Section conducteur EP (mm ²)	16	16	0
Isolation	PRC	PRC	PRC
Masse linéique (kg/km)	1200	950	
Intensité admissible (A) Pour un échauffement maximal de 40°	180	141	97
Puissance admissible (kVA) Pour un échauffement maximal de 40°	120	93	21
Résistance linéique à 20° (Ohm/km)*	0,443	0,641	1,20

* Pour le neutre porteur 54,6mm² : R=0628 Ω/km,
Pour le conducteur d'EP R=1,91 Ω/km.

La hauteur hors sol des conducteurs est fixés à 6.00 m de long des voies publiques

6.00 m dans les traversées de routes classées

En cas de dérogation, notamment lors de l'emploi des conducteurs pré-assemblés, la distance hors sol peut être ramenée à 5.00 mètres.

Lorsque la tension des conducteurs d'un branchement tend à augmenter la résultante des efforts appliqués au support, il est tenu compte, pour le choix des supports correspondants d'un effort supplémentaire pris forfaitairement égal à :

50 daN pour les branchements 2 fils

100 daN pour les branchements 3 et 4 fils

On ne tient pas compte non plus de l'action de deux branchements diamétralement opposés dont les efforts se compensent.

A l'intérieur des agglomérations dans les zones de forte densité de branchements, il ne sera pas utilisé de poteaux d'un effort inférieur à 300 daN.



Les supports d'étoilement sont calculés au coefficient (3) deux et prenant comme effort la résultante géométrique des différents maxima appliqués, en supposant les conducteurs de chaque ligne soumis simultanément à leurs tensions maxima, les efforts correspondants étant appliqués dans le sens de la ligne.

En aucun cas, on n'utilise le support d'étoilement d'effort nominal inférieur à 300 daN.

Le conducteur neutre est mis à la terre :

aux supports voisins du poste de transformation,

tous les 200 m à partir des supports voisins aux postes de transformation,

à chaque fin de réseau BT.

Les points ci-dessus prévus peuvent être modifiés après accord de la société, dans le cas où la nature des terrains rencontrés le justifierait.

Sur un support commun à deux lignes provenant de postes ou de départ différents, l'armement est double ; une longueur de câble est laissée en attente sur des côtés pour réalisation ultérieure d'un pont.

Article 11 : Caractéristiques des lignes mixtes

Les lignes mixtes sont établies en conformité avec les prescriptions de l'arrêté du 30 avril 1958, la distance verticale entre le conducteur moyenne tension le plus bas et le conducteur à basse tension le plus haut, étant égale à la distance de deux conducteurs moyenne tension avec minimum de 1 mètre.

Il est prévu entre BT et MT, un dispositif avertisseur peint en rouge.

Les armements retenus pour ces lignes sont les suivants :

Armement double drapeau, les ferrures de moyenne tension et basse tension étant respectivement de part et d'autre du support. Les ferrures de conducteur à basse tension sont fixées directement sur un poteau ; un cadre d'avancement fixé par boulons et contreplaqués, n'est utilisé que dans le cas où le support ne comporte pas les perçages nécessaires.

Avec câble pré assemblé l'armement drapeau MT peut-être du même côté que la BT.

Armement en nappe voûte pour la ligne moyenne tension et en drapeau pour basse tension.

Tous les supports d'une ligne mixte doivent supporter simultanément les conducteurs de moyenne tension et les conducteurs basse tension en conséquence, les portées sont limitées par les valeurs fixées pour les lignes basse tension.

Article 12 : Armements

12.1 Armements pour ligne moyenne tension :

Lignes sur isolateurs rigides : l'armement normal est un armement en quinconce. On peut toutefois utiliser un armement en drapeau pour des passages particuliers et pour éviter certains obstacles matériels ; dans tous les cas, il est utilisé la console inclinée CI-286-170-300 ou bras BI-70-320 suivant les efforts en jeu, définis par les normes françaises C 666403 et C66-421.

Les conditions d'utilisation sont données par les tableaux n°124 à 129 de l'annexe à la norme CH-200.

Pour éviter les obstacles ou dans certains cas de lignes économiques, un armement en nappe sur les ferrures tête de poteau peut être utilisé, avec isolateur sur tige droite.

12.2 Lignes sur isolateurs suspendus.

L'armement utilisé est de type nappe voûte dont les éléments sont définis par la norme française C 66-428. Les conditions d'utilisation sont données par les abaques 201 à 206 de l'annexe à la norme CH -200.

L'armement type quinconce et l'armement canadien peuvent également être utilisés dans le cas de la ligne avec fil de garde.

Dans le cas de lignes mixtes ou de lignes passant devant des immeubles, on utilise un armement en drapeau sur ferrures BT 70-320.

12.3 Armement pour lignes à conducteurs pré assemblés.

Pour les lignes en câbles pré assemblés, on distingue deux types de ferrures :

Des ferrures d'alignement et d'angles faibles, conçues pour supporter une pince d'alignement soutenant le câble porteur. Elles doivent permettre une libre oscillation de la pince parallèlement au faisceau, un écartement, un écartement de 5 cm entre support et le faisceau, incliner sous l'action du vent de 480N/m².

Par leurs formes, les ferrures doivent permettre le déplacement de la pince de suspension vers le haut ou vers le bas, en évitant toutefois que le faisceau soit en contact avec elles lors de ces déplacements.
Des ferrures d'arrêt et d'angles importants conçus pour supporter des faisceaux d'angle ou les pinces d'ancrage du câble porteur.

Ces ferrures doivent être de modèles agréés par le MINEE.

Article 14: Accessoires de support

Tous les supports de deuxième catégorie sont munis des accessoires de sécurité prévus par l'arrêté technique, les supports mixtes sont munis d'un dispositif indicateur.

Les plaques « DANGER DE MORT » sont fixées par scellement au moment du moulage des poteaux.

Les supports de première catégorie sont numérotés soit à l'aide de plaques en zinc fondu, estampés, soit au pochoir après l'accord de la société. La hauteur des chiffres peints est au minimum de 8cm.

Article 15: Supports béton armé

Les conditions de fabrication, de réception et garantie auxquelles doivent répondre les poteaux en béton armé sont celles de la norme française C67-200.

Les poteaux ne doivent sortir du chantier de fabrication qu'après expiration du délai du durcissement nécessaire à l'obtention des qualités mécaniques prévues pour le béton. Sauf indications contraires résultant d'essais, ce délai est de 28 jours minimum.

Au cours des opérations mettant en jeu le poids propre (transport, mise en dépôt, amené à pied d'œuvre, levage), le poteau doit être sollicité suivant son sens de plus grande inertie et compte tenu des indications que doit fournir le fabricant ; poids, position du centre de gravité et des points d'élingage.

Les dispositifs d'élingage sont pourvus de garnitures simples garantissant le béton contre tout risque d'épaufrure. Le quartier est fait avec des barres de bois.

La réception des poteaux mis en place a lieu après achèvement des travaux de construction, des lignes. Il n'est toléré sur les poteaux, ni fissure, ni éclat, ni race de manulention.

Article 16: Poteaux Bois

Les poteaux bois sont d'origine camerounaise.

Le Maître d'Ouvrage étudie la qualité de plusieurs essences de bois ainsi que les procédés de traitement chimique. Les poteaux de bois feront l'objet de spécifications MINEE pour la pose.

Les accessoires de support en bois seront les suivant:

- Boulon en acier galvanisé de diamètre 16 mm pour les supports BT (plus de 11 m) et de diamètre 14 mm pour les supports BT (8 et 9 m);

- Feuillard en acier inoxydable de 20 mm de largeur;

- Plaquette en acier galvanisé pour poteau cylindrique;

- Plaque DM; Courbe pour poteau cylindrique en acier galvanisé et de forme oblongue, l'inscription « Danger de Mort » est faite par formatage sur un fond de couleur rouge. Référence: AZ-831 PR 60, Fabricant: CATU.

Marquage des poteaux bois

Les poteaux bois sont marqués à 2m au-dessus du sol à l'aide d'une plaquette plate et circulaire en aluminium de 2 mm d'épaisseur de 44 mm de diamètre, portant les indications suivantes :

Nom du propriétaire : Maître d'Ouvrage

Millésime de l'année de fabrication

Hauteur du support

Classe du poteau

Procédé d'imprégnation (en cas d'imprégnation autre que celle à l'article 21)

Hauteurs et classe des supports

A l'exclusion de toute autre classe, les poteaux utilisés seront de classe d, de 8, 9, 10, 11 et 12m de hauteur.

Les efforts à prendre en compte ainsi que les diamètres au sommet et à un m de la base des supports seront les suivants :

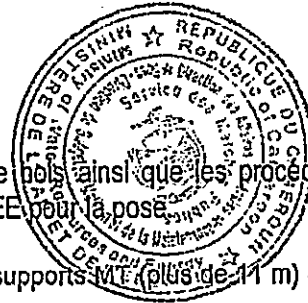

	8	9	10
Diamètre au sommet d	$0,16 \leq d < 0,18$	$0,16 \leq d < 0,18$	$0,16 \leq d < 0,18$
A 1 m de la base D	$0,21 \leq d < 0,235$	$0,23 \leq d < 0,25$	$0,16 \leq d < 0,26$
Effort nominal maximum	200 daN pour toutes les longueurs		
Effort permanent admissible	75 daN pour toutes les longueurs		

Les poteaux pourront être simple, jumelés ou contrefichés

Poteaux jumelés : L'assemblage de poteaux jumelés se fait à l'aide de boulons et contreplaques galvanisés placés généralement tous les 2,5m. En tête de support des boulons d'armement assurent l'assemblage.

Poteaux contrefichés : Les deux poteaux composant l'appui contre-fiche doivent être de la même classe et même longueur. Les poteaux contrefichés comprennent :

1 ferrure de tête

Une entretoise galvanisée donnant à la contrefiche une inclinaison de 1/5 sur le pied droit

Les efforts à prendre en compte en daN, pour les supports composés sont les suivants :

Type de support	Effort nominal maximum	Efforts permanents admissibles
Poteaux jumelés	575	225
Poteaux contrefichés	820	560

Article 18 : Protection des supports métalliques contre l'oxydation

18.1. Supports non galvanisés

Si les pylônes ne sont pas exécutés en profilés galvanisés leur protection sera réalisée de la façon suivante :
décapage et décalaminage

immédiatement après impression 2 couches au chromate de zinc ou minimum OG 6

deux couches de peinture bitume-aluminium

une couche de peinture bitume-aluminium

Les opérations 1, 2, 3 seront exécutées en atelier après découpage, perçage et ébavurage des fers et avant assemblage. Un contrôle du représentant du Maître d'œuvre sera exigé entre chacune des opérations.

Après assemblage et levage des pylônes, après mise sur pince et réglage des conducteurs. Il sera procédé :

- aux retouches sur peinture bitumeuse
- et après contrôle du maître d'œuvre et l'application de la couche 4

18.2 Supports galvanisés

Les profilés constituant des supports seront galvanisés conformément aux normes AFNOR

N° A 91 121 : charge de zinc de 400 à 600g.

N° A 55 101 : zinc première fusion de qualité Z6 et EDF HN 20-S-60.

Les pièces galvanisées seront assemblées par des boulons et galvanisées.

La galvanisation sera garantie par l'entrepreneur pour une durée de dix années à partir de la réception provisoire, contre toutes détériorations par des agents atmosphériques susceptibles d'une attaque du métal.

Article 19 : Armements, boulonnerie et accessoires métalliques

Protection des métaux contre l'oxydation

Autant que possible, la mise en contact de deux pièces réalisées avec des métaux très éloignés dans la série de potentiels doit être évitée sauf protection spéciale.

En principe, toutes les ferrures seront galvanisées à chaud par un bain de zinc en fusion, sauf dérogation spéciale à ce sujet.

Le fournisseur pourra être tenu de justifier de la provenance des ses lingots de zinc.

Dans la cave de galvanisation, à 30 ou 35 cm. Au-dessous de la surface libre, ce bain de zinc contiendra 99% au minimum de zinc pur et au maximum 0.50% d'aluminium.

La galvanisation sera lisse, adhérente, uniforme, sans solution de continuité et sans tache.

Le poids de zinc déposé sur les objets sera au minimum de 5g par dm² de surface des pièces traitées.

NOTA : Toute la boulonnerie et les pièces filetées devront être prévues pour l'emploi normal après galvanisation.

Article 20 : Implantation des supports

Tous les supports sont implantés à la profondeur $H/10+0.50$. H étant la hauteur totale du support en mètres à l'exception des poteaux destinés à supporter un armement nappe-voute qui sont implantés dans la profondeur : $(H+1)/10 + 0.50m$

En terrain normal, les poteaux en bois et les poteaux télescopiques, utilisés en alignement, sont calés à la pierre sèche sans béton (sauf dans le cas de terrain sableux, marécageux, rocheux ou inondable : voir article 22). Sous la base du poteau télescopique, la répartition du poids est réalisée soit par un lit de béton de 8cm d'épaisseur soit par une plaque de fer carré enduite de goudron dont le côté sera supérieur de 20 cm au diamètre de la base du support.

Les poteaux en béton armé seront de façon générale et sauf dérogation spéciale encastres dans un massif bétonné à pleine fouille.

En rocher dur, sain et compact, la profondeur d'implantation est ramenée à 1.30m et les dimensions de la fouille réduites au minimum afin d'obtenir un bon scellement du poteau dans le pocher.

Avant assemblage et implantation, les poteaux bois seront badigeonnés sur une hauteur de 2,5 m à partir de la base à l'aide du bitume au VIGOR ou un produit équivalent approuvé par le Maître d'Ouvrage.

Les supports définitifs dressés se trouvent dans une position parfaitement correcte avec les tolérances ci-après pour les écarts limites, pour la position de l'axe du support, sauf dérogation pour ces spéciaux accordée par la société.

En alignement : 5cm

En orientation : Les distances des sommets de la section apparente de base, à l'axe d'alignement pour un support d'alignement ou à la bissectrice de l'angle pour un support d'angle, ne devront pas différer entre elles de plus de 1 cm. Pour les poteaux en béton armé.

En verticalité :

- dans le plan vertical parallèle à la ligne : 3mm par mètre
- dans le plan vertical perpendiculaire : 3mm par mètre par rapport :
 - A la verticale pour les supports d'alignement,
 - A l'inclinaison de l'axe du support, prévue par l'Entrepreneur pour les supports d'angle ou d'arrêt.

Article 21 : Dimensionnement des fondations

Lorsque l'usage des fondations en béton sera nécessaire l'on distinguera les quatre types de terrains suivants :

- terrain marécageux
- terrain type A terrain argilo sableux à terrassement
- terrain type B terrain type latéritique, gravillonnaire, argiles compactes
- terrain rocheux

Pour les terrains type A et B les massifs seront dimensionnés conformément aux tableaux ci-joints.

Pour les terrains marécageux les massifs seront calculés pour chaque cas rencontré et feront l'objet d'une note spéciale de calcul.

La stabilité admise étant :

$S \geq 1,1$ en alignement

$S \geq 1,5$ en angle ou arrêt

Pour les terrains en rocher dur, sain et compact

Les dimensions de fouilles seront réduites au minimum

Coefficient de sécurité

-En alignement 1,1

-En angle et arrêt 1,5

Les tableaux ci-joints en tiennent compte, les poteaux d'effort égal ou supérieur à 300daN étant considérés comme supports d'angle ou d'arrêt.

- DIMENSION DES MASSIFS D'IMPLANTATION REGION -A-

Types de poteaux				
------------------	--	--	--	--



Types de poteaux	Efforts en dan	Dimension des massifs a b*H en m	Volume de la fouille m3	Volume du pied du BA dans la fouille en m3	Volume du béton à mètre en œuvre m3	11		9											
						1250	1000	1500	1250	1000	800	600	500	400	300				
			1.350	0.176	1.174	1.35*1.25*1.60	1.25*1.07*1.60	1.10*0.95*1.60	0.80*0.65*1.60	0.65*0.55*1.60	0.55*0.50*1.60	1.10*0.95*1.40	1.00*0.85*1.40	0.95*0.75*1.40	0.85*0.70*1.40	0.75*0.50*1.40	0.70*0.45*1.40	0.65*0.45*1.40	0.60*0.40*1.40
			1.140	0.176	0.964	1.35*1.25*1.60	1.25*1.07*1.60	1.10*0.95*1.60	0.80*0.65*1.60	0.65*0.55*1.60	0.55*0.50*1.60	1.10*0.95*1.40	1.00*0.85*1.40	0.95*0.75*1.40	0.85*0.70*1.40	0.75*0.50*1.40	0.70*0.45*1.40	0.65*0.45*1.40	0.60*0.40*1.40
			0.950	0.135	0.774	1.10*0.95*1.60	1.10*0.95*1.60	0.90*0.75*1.60	0.80*0.65*1.60	0.65*0.55*1.60	0.55*0.50*1.60	0.90*0.75*1.40	0.85*0.70*1.40	0.85*0.70*1.40	0.75*0.50*1.40	0.70*0.45*1.40	0.65*0.45*1.40	0.60*0.40*1.40	0.55*0.40*1.40
			0.600	0.135	0.465	0.90*0.75*1.60	0.90*0.75*1.60	0.80*0.65*1.60	0.65*0.55*1.60	0.55*0.50*1.60	0.55*0.50*1.60	0.80*0.65*1.40	0.75*0.50*1.40	0.75*0.50*1.40	0.65*0.45*1.40	0.60*0.40*1.40	0.55*0.40*1.40	0.50*0.40*1.40	0.45*0.40*1.40
			0.500	0.135	0.365	0.80*0.65*1.60	0.80*0.65*1.60	0.70*0.55*1.60	0.60*0.55*1.60	0.50*0.50*1.60	0.50*0.50*1.60	0.70*0.55*1.40	0.65*0.45*1.40	0.65*0.45*1.40	0.55*0.45*1.40	0.50*0.40*1.40	0.45*0.40*1.40	0.40*0.40*1.40	0.35*0.40*1.40
			0.460	0.135	0.325	0.65*0.55*1.60	0.65*0.55*1.60	0.55*0.50*1.60	0.45*0.50*1.60	0.40*0.50*1.60	0.40*0.50*1.60	0.55*0.50*1.40	0.50*0.45*1.40	0.50*0.45*1.40	0.45*0.45*1.40	0.40*0.40*1.40	0.35*0.40*1.40	0.30*0.40*1.40	0.25*0.40*1.40
			0.380	0.135	0.215	0.55*0.50*1.60	0.55*0.50*1.60	0.45*0.50*1.60	0.35*0.50*1.60	0.30*0.50*1.60	0.30*0.50*1.60	0.45*0.50*1.40	0.40*0.45*1.40	0.40*0.45*1.40	0.35*0.45*1.40	0.30*0.40*1.40	0.25*0.40*1.40	0.20*0.40*1.40	0.15*0.40*1.40
			1.460	0.092	1.368	1.10*0.95*1.40	1.10*0.95*1.40	1.00*0.85*1.40	0.90*0.75*1.40	0.80*0.65*1.40	0.70*0.55*1.40	1.10*0.95*1.40	1.00*0.85*1.40	0.95*0.75*1.40	0.85*0.70*1.40	0.75*0.50*1.40	0.70*0.45*1.40	0.65*0.45*1.40	0.60*0.40*1.40
			1.200	0.092	1.108	1.10*0.95*1.40	1.10*0.95*1.40	1.00*0.85*1.40	0.90*0.75*1.40	0.80*0.65*1.40	0.70*0.55*1.40	1.10*0.95*1.40	1.00*0.85*1.40	0.95*0.75*1.40	0.85*0.70*1.40	0.75*0.50*1.40	0.70*0.45*1.40	0.65*0.45*1.40	0.60*0.40*1.40
			1.000	0.092	0.908	0.90*0.75*1.40	0.90*0.75*1.40	0.80*0.65*1.40	0.70*0.55*1.40	0.60*0.50*1.40	0.50*0.50*1.40	0.90*0.75*1.40	0.85*0.70*1.40	0.85*0.70*1.40	0.75*0.50*1.40	0.70*0.45*1.40	0.65*0.45*1.40	0.60*0.40*1.40	0.55*0.40*1.40
			1.830	0.092	0.738	0.80*0.65*1.40	0.80*0.65*1.40	0.70*0.55*1.40	0.60*0.50*1.40	0.50*0.50*1.40	0.50*0.50*1.40	0.80*0.65*1.40	0.75*0.50*1.40	0.75*0.50*1.40	0.65*0.45*1.40	0.60*0.40*1.40	0.55*0.40*1.40	0.50*0.40*1.40	0.45*0.40*1.40
			0.520	0.068	0.452	0.75*0.50*1.40	0.75*0.50*1.40	0.65*0.45*1.40	0.55*0.45*1.40	0.50*0.40*1.40	0.50*0.40*1.40	0.75*0.50*1.40	0.70*0.45*1.40	0.70*0.45*1.40	0.65*0.45*1.40	0.60*0.40*1.40	0.55*0.40*1.40	0.50*0.40*1.40	0.45*0.40*1.40
			0.440	0.068	0.372	0.70*0.45*1.40	0.70*0.45*1.40	0.65*0.45*1.40	0.60*0.40*1.40	0.55*0.40*1.40	0.50*0.40*1.40	0.70*0.45*1.40	0.65*0.45*1.40	0.65*0.45*1.40	0.60*0.40*1.40	0.55*0.40*1.40	0.50*0.40*1.40	0.45*0.40*1.40	0.40*0.40*1.40
			0.410	0.068	0.342	0.65*0.45*1.40	0.65*0.45*1.40	0.60*0.40*1.40	0.55*0.40*1.40	0.50*0.40*1.40	0.50*0.40*1.40	0.65*0.45*1.40	0.60*0.40*1.40	0.60*0.40*1.40	0.55*0.40*1.40	0.50*0.40*1.40	0.45*0.40*1.40	0.40*0.40*1.40	0.35*0.40*1.40
			0.330	0.068	0.262	0.60*0.40*1.40	0.60*0.40*1.40	0.55*0.40*1.40	0.50*0.40*1.40	0.45*0.40*1.40	0.40*0.40*1.40	0.60*0.40*1.40	0.55*0.40*1.40	0.55*0.40*1.40	0.50*0.40*1.40	0.45*0.40*1.40	0.40*0.40*1.40	0.35*0.40*1.40	0.30*0.40*1.40

Suivant les normes C11/200

DIMENSIONS DES MASSIFS - IMPLANTATIONS REGIONS - B -

Hauteur en m	Efforts en dan	Dimension des massifs a*b*H en m	Volume de la fouille m3	Volume du pied du BA dans la fouille en m3	Volume du béton à mètre en œuvre m3	12		11		9									
						1500	1250	1000	800	600	500	400	300	1500	1250	1000	800	600	500
			3.440	0.187	3.253	1.50*1.35*1.70	1.35*1.25*1.70	1.25*1.07*1.70	1.10*0.95*1.70	0.90*0.75*1.70	0.80*0.65*1.70	1.50*1.35*1.60	1.35*1.25*1.60	1.25*1.07*1.60	1.10*0.95*1.60	0.90*0.75*1.60	0.80*0.65*1.60	0.65*0.55*1.60	0.55*0.50*1.60
			2.860	0.187	2.673	1.50*1.35*1.70	1.35*1.25*1.70	1.25*1.07*1.70	1.10*0.95*1.70	0.90*0.75*1.70	0.80*0.65*1.70	1.50*1.35*1.60	1.35*1.25*1.60	1.25*1.07*1.60	1.10*0.95*1.60	0.90*0.75*1.60	0.80*0.65*1.60	0.65*0.55*1.60	0.55*0.50*1.60
			2.270	0.187	2.083	1.25*1.07*1.70	1.25*1.07*1.70	1.10*0.95*1.70	0.90*0.75*1.70	0.80*0.65*1.70	0.70*0.55*1.70	1.25*1.07*1.60	1.10*0.95*1.60	1.10*0.95*1.60	0.90*0.75*1.60	0.80*0.65*1.60	0.65*0.55*1.60	0.55*0.50*1.60	0.50*0.40*1.60
			1.770	0.187	1.583	1.10*0.95*1.70	1.10*0.95*1.70	0.90*0.75*1.70	0.80*0.65*1.70	0.70*0.55*1.70	0.60*0.50*1.70	1.10*0.95*1.60	1.00*0.85*1.60	1.00*0.85*1.60	0.90*0.75*1.60	0.80*0.65*1.60	0.65*0.55*1.60	0.55*0.50*1.60	0.50*0.40*1.60
			1.140	0.156	0.984	0.90*0.75*1.70	0.90*0.75*1.70	0.80*0.65*1.70	0.70*0.55*1.70	0.60*0.50*1.70	0.50*0.40*1.70	0.90*0.75*1.60	0.85*0.70*1.60	0.85*0.70*1.60	0.75*0.50*1.60	0.70*0.45*1.60	0.65*0.45*1.60	0.60*0.40*1.60	0.55*0.40*1.60
			0.880	0.156	0.724	0.80*0.65*1.70	0.80*0.65*1.70	0.70*0.55*1.70	0.60*0.50*1.70	0.50*0.40*1.70	0.40*0.40*1.70	0.80*0.65*1.60	0.75*0.50*1.60	0.75*0.50*1.60	0.65*0.45*1.60	0.60*0.40*1.60	0.55*0.40*1.60	0.50*0.40*1.60	0.45*0.40*1.60
			0.600	0.156	0.444	0.65*0.55*1.70	0.65*0.55*1.70	0.55*0.50*1.70	0.45*0.50*1.70	0.40*0.40*1.70	0.30*0.40*1.70	0.65*0.55*1.60	0.60*0.50*1.60	0.60*0.50*1.60	0.55*0.45*1.60	0.50*0.40*1.60	0.45*0.40*1.60	0.40*0.40*1.60	0.35*0.40*1.60
			0.460	0.156	0.304	0.55*0.50*1.70	0.55*0.50*1.70	0.45*0.50*1.70	0.35*0.50*1.70	0.30*0.40*1.70	0.20*0.40*1.70	0.55*0.50*1.60	0.50*0.45*1.60	0.50*0.45*1.60	0.45*0.45*1.60	0.40*0.40*1.60	0.35*0.40*1.60	0.30*0.40*1.60	0.25*0.40*1.60
			3.240	0.176	3.064	1.50*1.35*1.60	1.35*1.25*1.60	1.25*1.07*1.60	1.10*0.95*1.60	0.90*0.75*1.60	0.80*0.65*1.60	1.50*1.35*1.60	1.35*1.25*1.60	1.25*1.07*1.60	1.10*0.95*1.60	0.90*0.75*1.60	0.80*0.65*1.60	0.65*0.55*1.60	0.55*0.50*1.60
			2.700	0.176	2.524	1.50*1.35*1.60	1.35*1.25*1.60	1.25*1.07*1.60	1.10*0.95*1.60	0.90*0.75*1.60	0.80*0.65*1.60	1.50*1.35*1.60	1.35*1.25*1.60	1.25*1.07*1.60	1.10*0.95*1.60	0.90*0.75*1.60	0.80*0.65*1.60	0.65*0.55*1.60	0.55*0.50*1.60
			2.140	0.176	1.964	1.25*1.07*1.60	1.25*1.07*1.60	1.10*0.95*1.60	0.90*0.75*1.60	0.80*0.65*1.60	0.70*0.55*1.60	1.25*1.07*1.60	1.10*0.95*1.60	1.10*0.95*1.60	0.90*0.75*1.60	0.80*0.65*1.60	0.65*0.55*1.60	0.55*0.50*1.60	0.50*0.40*1.60
			1.670	0.176	1.494	1.10*0.95*1.60	1.10*0.95*1.60	0.90*0.75*1.60	0.80*0.65*1.60	0.70*0.55*1.60	0.60*0.50*1.60	1.10*0.95*1.60	1.00*0.85*1.60	1.00*0.85*1.60	0.90*0.75*1.60	0.80*0.65*1.60	0.65*0.55*1.60	0.55*0.50*1.60	0.50*0.40*1.60
			1.080	0.135	0.945	0.90*0.75*1.60	0.90*0.75*1.60	0.80*0.65*1.60	0.70*0.55*1.60	0.60*0.50*1.60	0.50*0.40*1.60	0.90*0.75*1.60	0.85*0.70*1.60	0.85*0.70*1.60	0.75*0.50*1.60	0.70*0.45*1.60	0.65*0.45*1.60	0.60*0.40*1.60	0.55*0.40*1.60
			0.830	0.135	0.695	0.80*0.65*1.60	0.80*0.65*1.60	0.70*0.55*1.60	0.60*0.50*1.60	0.50*0.40*1.60	0.40*0.40*1.60	0.80*0.65*1.60	0.75*0.50*1.60	0.75*0.50*1.60	0.65*0.45*1.60	0.60*0.40*1.60	0.55*0.40*1.60	0.50*0.40*1.60	0.45*0.40*1.60
			0.570	0.135	0.435	0.65*0.55*1.60	0.65*0.55*1.60	0.55*0.50*1.60	0.45*0.50*1.60	0.40*0.40*1.60	0.30*0.40*1.60	0.65*0.55*1.60	0.60*0.50*1.60	0.60*0.50*1.60	0.55*0.45*1.60	0.50*0.40*1.60	0.45*0.40*1.60	0.40*0.40*1.60	0.35*0.40*1.60
			0.440	0.135	0.305	0.55*0.50*1.60	0.55*0.50*1.60	0.45*0.50*1.60	0.35*0.50*1.60	0.30*0.40*1.60	0.20*0.40*1.60	0.55*0.50*1.60	0.50*0.45*1.60	0.50*0.45*1.60	0.45*0.45*1.60	0.40*0.40*1.60	0.35*0.40*1.60	0.30*0.40*1.60	0.25*0.40*1.60
			2.830	0.092	2.738	1.50*1.35*1.40	1.35*1.25*1.40	1.25*1.07*1.40	1.10*0.95*1.40	0.9*0.75*1.40	0.80*0.65*1.40	1.50*1.35*1.40	1.35*1.25*1.40	1.25*1.07*1.40	1.10*0.95*1.40	0.9*0.75*1.40	0.80*0.65*1.40	0.65*0.55*1.40	0.55*0.50*1.40
			2.360	0.092	2.268	1.50*1.35*1.40	1.35*1.25*1.40	1.25*1.07*1.40	1.10*0.95*1.40	0.9*0.75*1.40	0.80*0.65*1.40	1.50*1.35*1.40	1.35*1.25*1.40	1.25*1.07*1.40	1.10*0.95*1.40	0.9*0.75*1.40	0.80*0.65*1.40	0.65*0.55*1.40	0.55*0.50*1.40
			1.870	0.092	1.778	1.25*1.07*1.40	1.25*1.07*1.40	1.10*0.95*1.40	0.9*0.75*1.40	0.80*0.65*1.40	0.70*0.55*1.40	1.25*1.07*1.40	1.10*0.95*1.40	1.10*0.95*1.40	0.9*0.75*1.40	0.80*0.65*1.40	0.65*0.55*1.40	0.55*0.50*1.40	0.50*0.40*1.40
			1.460	0.092	1.368	1.10*0.95*1.40	1.10*0.95*1.40	0.9*0.75*1.40	0.80*0.65*1.40	0.70*0.55*1.40	0.60*0.50*1.40	1.10*0.95*1.40	1.00*0.85*1.40	1.00*0.85*1.40					

	1500	1.50*1.35*1.60	1.670	0.176	1.494
12	300	0.55*0.50*1.70	0.400	0.156	0.244
	400	0.65*0.55*1.70	0.490	0.156	0.334
	500	0.80*0.65*1.70	0.530	0.156	0.374
	600	0.90*0.75*1.70	0.630	0.156	0.474
	800	1.10*0.95*1.70	1.010	0.187	0.823
	1000	1.25*1.07*1.70	1.210	0.187	1.023
	1250	1.35*1.25*1.70	1.440	0.187	1.253
	1500	1.50*1.35*1.70	1.770	0.187	1.583

3) IMPLANTATION DES TERRAINS INCONSISTANTS OU INONDABLES

Les massifs seront calculés pour chaque cas rencontré et feront l'objet d'une note spéciale de calcul. Les stabilités admises étant

$S \geq 1,1$ en alignement

$S \geq 1,5$ en angle ou arrêt

4) IMPLANTATION EN ROCHE DUR, SAIN ET COMPACT

Les dimensions des fouilles seront réduites au minimum

Articles 22 : Exécution des fondations

Avant tout travail, l'Entrepreneur repérera les axes du support et les axes des fouilles, afin de conserver à la ligne la direction exacte définie par le piquetage et obtenir une position parfaitement corrue de chaque support.

22.1 Fouilles

Les fouilles seront exécutées à des dimensions au moins égales à celles prescrites par les dessins approuvés par le Maître d'œuvre, partout où la connaissance des terres ne nécessitera pas le boisage.

Si les fonds de la fouille menacent de s'ébouler, ils seront boisés et le boisage sera autant que possible enlevé au fur et à mesure de la mise en place du béton.

L'Entrepreneur devra prendre des dispositions pour laisser le moins longtemps possible les fouilles ouvertes. Il prendra toutes les mesures utiles pour éviter les accidents provenant des fouilles ouvertes haïées sans surveillance, surtout la nuit.

22.2 Matériaux

Ciment

Il ne sera fait usage sauf accord que le portland artificiel 250/015 de première qualité d'une marque agréée par le maître d'œuvre.

Sable, gravillons et graviers

Ils proviendront des roches dures et seront purgées de toute matière terreuse ou organique. Les grains de sable seront de 0.5 à 2.5 m/m. Les graviers devront passer à l'anneau de 6 cm au maximum et de 2 cm au minimum.

Eau

L'eau de gâchage sera propre. Elle ne devra pas provenir de terrain marécageux ou bourbeux et sera conforme à la norme NFP 18-303. Elle ne devra pas, notamment être chargée de matières organiques ou sulfatées.

Le contrôle du maître d'œuvre pourra faire rejeter les matériaux qui ne répondraient pas aux spécifications ci-dessus.

22.3 Bétonnage.

Le bétonnage pourra commencer dès que les dimensions des fouilles auront été contrôlées contradictoirement. L'Entrepreneur procédera à une vérification préalable de l'horizontalité des embases, une tolérance de 0.2% sera admise. Si cette tolérance n'est pas respectée, l'Entrepreneur sera tenu de reprendre entièrement les scellements sauf dans le cas où le Maître d'œuvre accepterait la confection d'éclissages spéciaux destinés à rétablir la verticalité des pylônes.

Pour tous les massifs à dés, l'Entrepreneur aura à sa charge tous les coffrages nécessaires à la bonne exécution des massifs et devra prévoir un passage pour le câble de terre.

Le Maître d'Ouvrage pourra exiger que le béton soit coulé en présence d'un de ses surveillants.

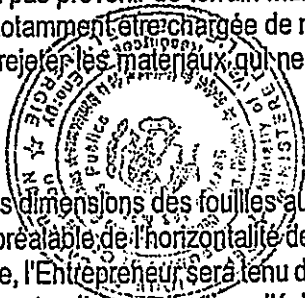

Sur demande du Maître d'Ouvrage l'Entrepreneur exécutera des éprouvettes de béton et les soumettra à tous les essais de résistance ou de composition. Le Maître d'œuvre pourra faire reprendre les ouvrages qui auraient été exécutés avec du béton reconnu insuffisant.

La composition type du béton sera la suivante :

200 kg de ciment portland artificiel 250/315

100 l de sable

800 l de gravier

Ce dosage est donné à titre indicatif et la proportion de sable et gravier pourra être modifiée suivant les dispositions locales pour obtenir une meilleure résistance du béton.

Le béton sera gâché suivant les règles de l'art sur une aire appropriée ou dans une bétonnière et sera mis en place par couche successives de 20 cm d'épaisseur ; il sera énergiquement pilonné pour faire refluer le mortier à la surface et remplir les vides. En principe, le bétonnage sera effectué en une seule fois: Dans les cas exceptionnels ou la coulée d'une fondation devrait être effectuée en deux fois, il conviendrait de disposer des épingles d'un diamètre minimal de 12 mm en qualité suffisante et répartie convenablement. En tout état de cause, l'emploi des épingles est indispensable lorsque la traverse inférieure de l'embase est à une distance du fond de fouille supérieur à 0.30 m.

La coulée du béton sous l'eau sera toujours faite en présence d'un surveillant du Maître d'œuvre. L'Entrepreneur prendra des précautions nécessaires pour protéger le béton contre la pluie et le soleil excessif.

22.4. Finitions

Les fondations dépasseront le sol d'au moins 30 cm en tout point. La tête des massifs sera réglée en forme de pointe de diamant avec une pente d'au moins 10% et lissée immédiatement après la coulée du béton à l'aide d'une taloche.

Après décoffrage, les parties verticales hors sol seront ragrées soigneusement.

Dans les zones susceptibles d'être immergées les fondations seront poursuivies jusqu'à 30 cm au dessus du niveau des hautes eaux, de manière que les charpentes ne soient jamais immergées.

Article 23 : Conducteurs - Mise en œuvre

Les conducteurs à utiliser sont :

Pour la moyenne tension : en almélec ou aluminium acier, almélec acier.

Pour la basse tension : en aluminium dans les câbles pré assemblés.

Ces conducteurs doivent être conformes aux normes françaises correspondantes C34, 110, USE 78 et C 34, 120-TE 230.

La manutention des tourets et les opérations de tirage, de déroulage mises sur isolateur ou aux pinces sont faites avec le plus grand soin pour éviter toute atteinte aux conducteurs.

Toutes détériorations telles que torsions, nœuds, écrasements ou ruptures des conducteurs ou de brins de frottement des conducteurs sur le sol ou sur le fer des supports doivent être rigoureusement évités. Les tourets ne doivent être déchargés ou entreposés dans des endroits ou des poussières (sable, ciment, charbon) ou tout autre corps tracer risquerait de s'introduire dans les conducteurs.

Les tourets ne doivent pas être roulés sur un terrain garni d'aspérité ou de corps durs susceptible de détériorer les câbles.

Le déroulage d'un touret se fait autant que possible en une seule fois pour toute la longueur. On vérifie au cours de cette opération que le cadre est absolument intact.

Toute portion présentant une érosion quelconque est éliminée et l'entrepreneur en informe le Maître d'Ouvrage. Les chutes de câbles inférieures à 150 m ne sont, en principe, pas utilisées en ligne ; elles peuvent servir à la confection des bretelles de doublement.

Il ne doit pas y avoir en principe, plus d'un manchon de jonction par portée sur une ligne moyenne tension.

L'Entrepreneur fait procéder au tirage en prenant toutes précautions préliminaires (haubanage etc.) convenables pour éviter des déformations ou fatigue anormale des armements, des supports et des fondations qui ne sont pas calculées à l'arrêt des conducteurs.

Il est tenu pour responsable des avaries qui résulteraient de la non observation des prescriptions ci-dessus.

Les câbles sont tirés sur poulies à gorges.

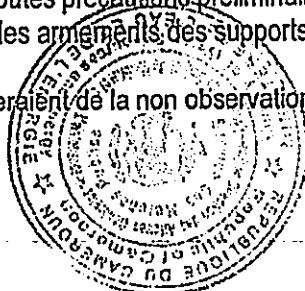

Les poulies utilisées doivent avoir un diamètre à fond de gorge au moins égale à 20 fois le diamètre que conducteur si la gorge est munie nue. Ce diamètre peut être inférieur si cette gorge est munie d'une garniture souple.

Les câbles après réglage préalable sont maintenus tendus sur poulie, pendant une période de 24 heures au minimum, pour qu'il perde la torsion prise sur le touret et prenne une position stable.

L'Entrepreneur doit se conformer aux indications des tableaux de réglage approuvé par le Maître d'Ouvrage et vérifié les tensions par la mesure des flèches, aussi souvent qu'il sera utile pour le bon fonctionnement de la ligne. Il doit vérifier avant le réglage les portées entre supports. Après le réglage à la température de pose, les chaînes de lignes suspendues doivent être dans le plan vertical passant par le point d'attache de la chaîne et l'axe de support. Pour les portées dénivelées et de longueur différente la verticalité doit être obtenue pour la température de 25°C.

L'Entrepreneur donne au Maître d'œuvre toutes les facilités pour le contrôle des torsions et des flèches, lorsque ce contrôle ne modifie en rien sa responsabilité.

Une tolérance de plus 1.5% sur la valeur de la flèche sera admise. Toute portée mal réglée doit être reprise par l'Entrepreneur.

Si au tirage il est constatée que la distance d'un câble au sol est inférieur au minimum imposé à la température de 50°C, compte tenu du balancement possible du câble sous l'effet du vent dans les différentes directions, l'entrepreneur en avise aussitôt le Maître d'Ouvrage et lui propose des mesures propres pour y remédier. La même vérification est à opérer pour tous les obstacles situés au voisinage de la ligne.

Après mise sur pince le maître d'œuvre fera vérifier par l'un des agents les flèches du conducteur et câble de garde. A la suite de cette vérification, le maître d'œuvre fera reprendre par l'entrepreneur le réglage de tous les cantons où la tolérance ci-dessus ne serait pas respectée, sans que l'entrepreneur puisse réclamer de fait la moindre indemnité.

Au cours des opérations de mise sur pince l'Entrepreneur prendra toutes les précautions utiles pour éviter de détériorer le câble pré assemblé par serrage trop important sur des points singuliers.

En ce qui concerne le déroulage des câbles au voisinage des lignes sous tension les prescriptions suivantes, sont données à titre indicatif, la responsabilité de l'Entrepreneur restant entière.

23.1 Mesures de sécurités applicables dans le cas de parallélisme avec une ligne de basse tension.

Avant d'effectuer le tirage des conducteurs :

on raccordera les prises de terre aux supports ;

on reliera électriquement aux supports les poulies fixées à l'extrémité de toutes les consoles ;

on mettra à la terre les conducteurs sur tous les supports avant leur fixation sur les chaînes d'isolateurs.

L'enlèvement du ou des dispositifs de mise à terre par l'équipe de vérification ne s'effectuera qu'après accord d'un agent qualifié du maître d'œuvre et lorsque toutes les précautions nécessaires auront été prises.

23.2 Mesures de sécurités applicables dans le cas de croisement avec une autre ligne à haute tension moyenne ou basse tension

Avant d'effectuer le tirage des conducteurs :

-a)- On obtiendra la consignation des lignes à haute, moyenne et basse tension traversées,

-b) On disposera une mise à la terre visible sur les lignes consignées, à proximité du croisement indépendamment de celles qui auraient pu être faites par les agents des secteurs intéressés.

23.3 Prescriptions complémentaires spéciales pour la mise en œuvre des conducteurs

Dérivation

Les faisceaux sont frettés de part et d'autres de la coquille de dérivation de la même manière que celle utilisée autour des pinces de suspension. Sur un même support, les dérivations sont décalées de façon à ne pas se gêner mutuellement, les raccords de dérivations utilisés, étant un modèle agréé par le MINEE.

Suspension

En particulier pour les faisceaux pré assemblés aux endroits des pinces suspension, les conducteurs isolés en faisceaux doivent être écartés de 5 cm au-dessus des pinces.

Si le relief du terrain ne permet pas cette distance ou s'il y a risque de retournement, les conducteurs sont protégés par une graine de plastique fendue et maintenue par un ruban adhésif et des colliers. Un frettage de ruban adhésif

avec des colliers est réalisé de part et d'autre de la suspension à l'endroit où les conducteurs se séparent du porteur (utilisation des liens plastiques).

Ancrages

Aux ancrages les extrémités du faisceau sont frettées afin d'assurer une excellente cohésion entre conducteurs et porteurs sur un canton de pose. Les conducteurs isolés ne sont pas laissés libres mais sont passés dans un tube de plastique fendu et fixé au support. Les câbles seront isolés au bout soit par du scotch, soit par des embouts thermo rétractables

Article 24 : Attaches jonctions et dérivations

Pour les lignes sur isolateurs rigides en alignement, les conducteurs sont placés dans la gorge et à l'intérieur de la console ; dans les angles, les conducteurs sont placés dans la gorge de l'isolateur de manière que l'effort dû à la tension de la ligne soit dirigé vers l'isolateur.

Avec des conducteurs en cuivre, la tâche du conducteur sur l'isolateur est constituée par un fil de cuivre de 30/10 de diamètre passant quatre fois dans la gorge de l'isolateur avec croisement des boucles sur les conducteurs.

Pour les lignes sur les isolateurs suspendus, les conducteurs sont fixés aux chaînes des isolateurs par pinces spéciales d'un modèle agréé par le Maître d'Ouvrage. Aussi bien celles utilisées en alignement que celles devant assurer l'arrêt des conducteurs aux traversées conformément aux dispositions en vigueur.

Les raccords de jonctions doivent être placés à plus d'un mètre des isolateurs. En principe, chaque portée d'une moyenne tension ne doit pas comporter plus d'une jonction par conducteur.

Les tronçons de conducteurs sont liés entre eux à l'aide de manchons de jonction à coincement, répondant aux prescriptions de la norme française C 66.800, ou manchons à étirer la presse.

Pour les câbles en aluminium acier, le coincement sur les couches d'aluminium doit être assuré par la tension mécanique du câble.

En aucun cas, il n'est monté de manchons à coincement dont les ponts ou parties ne sont normalement tendus.

S'il en fait usage, les bretelles de doublement sont placées suivant les indications du carnet de piquetage et conformément aux prescriptions en vigueur. Les bretelles sont fixées sur les conducteurs par des blocs de doublement ou connecteurs.

Les conducteurs à base d'aluminium sont brossés à la brosse métallique sous graisse, pour enlever la couche d'alumine qui les recouvre. Les manchons sont bourrés de graisse neutre.

Les raccords de dérivation sont raccordés à l'aide de blocs de doublement en nombre suffisant suivant l'intensité traversant.

En aucun cas de jonction les conducteurs à métaux différents, il est fait usage de raccords spéciaux agréés par le Maître d'Ouvrage. La fixation sur les conducteurs à base d'aluminium est assurée par serrage élastique, et non par coincement, sauf si le serrage est garanti par la tension mécanique des conducteurs mécaniques des conducteurs.

Article 25 : Mise à la terre

Les mises à la terre seront réalisées:

Pour les terres de neutre des réseaux BT, sur les supports adjacents aux postes de transformation, tous les 300 m à partir de ces supports et à chaque fin de réseau BT, avec une résistance équivalente inférieure à 30 Ohms. Pour les terres de masse à tous les supports d'ACM et des postes H61.

DESCENTE DE TERRE

Le câble de descente de terre (câble 29 mm² Cu) doit être mis à l'abri des dégradations mécaniques et chimiques. Les protections adoptées sont les suivantes:

Tube isolant (type PVC pression ou similaire) protégeant le câble sur une hauteur de 2,50 m et une profondeur de 0,8 m.

Deuxième protection extérieure au premier, (en Aluminium) sera à titre de protection mécanique sur 2,50 mètres, de hauteur et 0,20 m de profondeur.

La fixation des dispositifs de protection est assurée par feuillards inox avec boucles et agrafes.

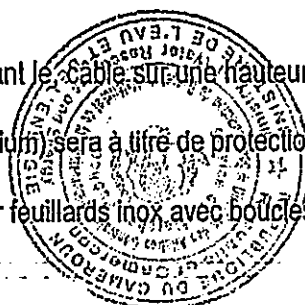

Pour les terres de neutre, un point d'ouverture sera prévu à 3 m dessus du sol avec connecteur à griffes.

PRISES DE TERRE

Les prises de terre doivent être éloignées d'au moins 0,50 m des masses de maçonnerie. Les liaisons mécaniques et électriques entre le câble de mise à la terre et la prise de terre sont assurées par au moins deux brides à un boulon le tout en bronze.

Pour permettre leur remplacement éventuel, les conducteurs de terre ne doivent pas être noyés dans les massifs de béton mais les traverser librement

La résistance globale des prises de terre des neutres ne doit pas excéder 30 Ohms.

La résistance individuelle des terres des masses ne dépassera pas 8 Ohms. Néanmoins la quantité de matériels nécessaires n'excédera pas 30 m pour le câble cuivre 29 mm² et 4 piquets de terre de 2 m.

A titre indicatif, les prises de terres seront réalisées de la façon suivante:

Terres adjacentes au poste: 02 piquets et 5 m de câble dans une tranchée de 0,80 m de profondeur ;

Terres autres supports réseau BT: 1 piquet;

Terre de masse IACM H61, Parafoudre, etc. ; 02 piquets et 15 m de câble dans une tranchée de 0,80 m de profondeur.

L'Entrepreneur pourra également améliorer la MALT par un apport de terre végétale afin d'obtenir la valeur de terre requise. Toutes les mises à la terre feront l'objet d'un relevé donnant leur résistance individuelle pour les masses et globale pour les neutres par l'Entrepreneur. Ce relevé sera remis au Maître d'ouvrage.

Article 26 : Abattage et élagages

Les abattages et élagages sont effectués après accord du maître de l'ouvrage et obtention dès l'autorisation nécessaires. Un procès-verbal si besoin sera à cette occasion établi sous le contrôle de l'Administration.

Les arbres et les branches d'arbres qui se trouvant à proximité de l'emplacement des conducteurs aériens pourraient par leur mouvement ou leur chute occasionner des courts-circuits ou des avaries aux ouvrages doivent être coupés.

26.1. Lignes à basse tension

Autant que possible les conducteurs de lignes basses doivent être au moins à 3m des branches les plus rapprochées ; aucune branche ne devra surplomber la ligne sauf dérogation pour ligne en câble pré assemblé.

26.2 Lignes moyenne tension

Les arbres doivent être en principe à une distance des lignes égales à leur hauteur. Dans tous les cas on fera en sorte que les conducteurs soient une fois l'élagage effectué autant que possible à 10 m au moins des branches d'arbres situées de part et d'autre de la ligne. Aucune branche, ne devra surplomber la ligne. Dans les agglomérations, la distance pourra être réduite à 5 m.

26.3 Débroussaillage

Pour diminuer les dégradations résultant des feux de brousse, pour les lignes suburbaines, il est nécessaire de prévoir un débroussaillage respectant les arbres sur une largeur définie au moment de l'élagage par le maître d'œuvre sur tout le tracé de la ligne.

TITRE 4 : PIQUETAGE LIGNES AERIENNES MT/BT

Le piquetage est exécuté aux frais de l'Entrepreneur et par ses soins. Il doit être accepté par le Maître d'Ouvrage. Il doit être établi conformément aux règles générales suivantes :

Article 27 : Prescriptions de piquetage de lignes aériennes

Les lignes à moyenne tension et à basse tension placées en dehors des agglomérations sont établies autant que possible en ligne droite.

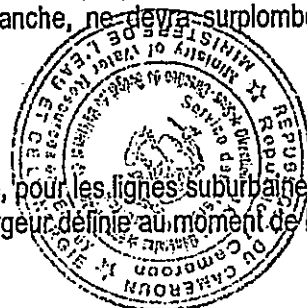

Les portées aussi constantes que possible, de manière à éviter les efforts longitudinaux.

Les supports sont placés, de préférence, en limites de parcelles ou de propriétés.

Lorsque par suite de la situation des lieux, l'implantation des supports dans le fossé ou sur le bord de l'accotement des routes ne peut être évitée, la place exacte des supports est déterminée en accord avec le représentant des services de la voirie intéressée et la pose a lieu conformément à leurs indications ; en particulier les massifs de fondation doivent être prévus pour éviter l'altération des supports pour les eaux, dont le bon écoulement doit être assuré.

Les lignes de 2eme catégorie suburbaine sont établies, autant que possible à proximité des routes ou pistes. Elles doivent éviter les zones de végétation dense et les terrains susceptibles de devenir marécageux pendant la saison des pluies.

Si la proximité des lignes d'arbres ne peut être évitée, les lignes électriques sont placées en amont des arbres pour les vents de tornade.

Lorsqu'il est impossible d'obtenir des abattages et élagages d'arbres suffisants pour avoir une sécurité complète d'exploitation ; le tracé des lignes doit être modifié en conséquence d'accord avec l'Administration ; les lignes MT seront notamment tenues à une distance des arbres égale hauteur de ceux-ci.

Les lignes principales à basse tension doivent suivre, à l'intérieur des agglomérations, les voies de communication, en choisissant le côté qui paraît le plus propice et en évitant le surplomb de maisons basses.

La possibilité d'établir ultérieurement les branchements d'abonnés doit être ménagée au maximum.

Les emplacements et les hauteurs des supports à basse tension sont choisis pour permettre, les cas échéant, et autant que possible, l'exécution des branchements d'un côté à l'autre des routes par-dessus des lignes P.P.T ou par-dessus les lignes d'électriques d'énergie préexistantes sans qu'il soit nécessaire d'ajouter des supports supplémentaires.

Dans les établissements en damiers, les emplacements des supports à basse tension seront choisis de manière à ce qu'il y ait autant que possible, un support à l'angle de chaque bloc.

Dans les lotissements à pans coupés, les emplacements des supports déterminés en accord avec la société.

Les supports d'arrêt des lignes à basse tension sont placés autant que possible de telle sorte que les branchements ultérieurs viennent diminuer l'effort permanent appliqué au support.

Pour les postes, les départs devront être aussi près que possible des postes.

Aux environs des postes, les départs devront être disposés de telle sorte que les réseaux soient répartis en secteurs équivalents pour la puissance apparentée établie.

Les extrémités des lignes provenant des postes différents seront sur des supports communs de façon à permettre des bouclages par pontage sur les armements.

Le tracé des lignes et la place exacte des supports sont indiqués sur le terrain par des piquets ou des marques fixes et apparentes.

L'Entrepreneur est seul responsable de la conservation de ces piquets ou marques et doit placer ou rétablir à ses frais ceux qui auraient disparu pour une cause quelconque.

Article 28 : Plans de piquetage

L'Entrepreneur, après accord du Maître d'Ouvrage sur les tracés établis.

Les plans de piquetage à l'échelle du cadastre ou à défaut 1/2500 comportant le relevé du tracé.

Chaque plan doit porter l'indication de l'échelle, la direction du Nord et une date de référence.

Sur ces plans sont groupés des divers renseignements intéressants la construction des lignes sur une largeur de 25m, au moins de part et d'autre du tracé à savoir :

Les limites et numéros des parcelles

Routes et pistes classées ou non avec leur désignation exacte et indications des ponts et gués

Voies ferrées

Lignes d'énergie ou PTT existantes avec leurs dispositions exactes et leurs caractéristiques

Marigots et marécages au voisinage des lignes

Immeubles, lotissements ou concessions et points particuliers avoignant le tracé (les constructions en dur seront distinguées de celles en bois ou autres matériaux)

Communes ou lieux-dits

Arbres isolés ou groupés avec indication des abattages ou élagages à effectuer

Emplacements des supports avec indication de leur numéro, effort, hauteur, caractéristique de l'armement, nombre et type d'isolateurs



Angles en degrés ou grades (relevés ou goniomètre)
Distances chaînes entre supports
Mise à terre
Lampes d'éclairage public
Indication de présence de dénivellations entre supports si celles-ci sont importantes
Sections et nombre de conducteurs
Longueur des tronçons de lignes par secteur de conducteurs
Interrupteurs
Aériens
Points de coupures BT.

Toutes ces indications doivent figurer d'une manière claire suivant les signes conventionnels des publications UTE et, à défaut d'indication dans des documents, ceux définis en accord avec le MINEE.

Lorsque certaines portées le justifient, soit par leur valeur, soit par les accidents de terrains surplombés (et ceci notamment pour les lignes moyenne tension sur isolateurs de suspension), l'Entrepreneur est tenu d'établir pour les dites portées, un profil en long à l'échelle du plan cadastral ou à défaut, au 1/2500 pour longueur (suivant les portées) et au 1/2500 pour les hauteurs sur lequel sont reportés les supports et les chaînettes du conducteur le plus bas, dans la position de flèche maximum.

Article 29 : Dossier administratif

Chaque fois que cela est précisé dans le contrat, l'Entrepreneur est chargé de l'établissement de tous les dossiers exigés par les divers services administratifs désignés par l'Administration.

Article 30 : Convention Autorisation

Sauf stipulation contraire du marché, l'Entrepreneur doit informer le Maître d'œuvre désigné par l'Administration, et établir, en nombre d'exemplaires voulus, le dossier d'enquête de servitudes réglementaires.

Le Maître d'œuvre peut demander à l'Entrepreneur de ne pas rechercher l'obtention d'autorisation à l'amiable, mais de présenter un dossier d'enquête des servitudes pour la totalité lignes à construire.

Article 31 : Remise des plans conformes à l'exécution.

Les travaux terminés, l'Entrepreneur doit réviser soigneusement les divers plans et documents, y préciser la consistance des ouvrages et en particulier, le numérotage définitif des supports ainsi que l'emplacement des canalisations riveraines ; il doit rendre cette documentation exactement conforme aux caractéristiques des ouvrages exécutés.

Pour les lignes souterraines, la position des câbles, boîtes des fonction, boîtes de dérivation et autres ouvrages exécutés ou rencontrés aux cours des travaux, ainsi que la position des dés en béton, sera soigneusement repérée au fur à mesure de l'exécution des travaux et portée sur un plan d'exécution en même temps que les côtes de profondeur des canalisations exécutées et des canalisations rencontrées (eau, PTT, etc.). Les renseignements concernant les passages difficiles seront complétés par des profils en long.

Ces plans très soigneusement établis seront ensuite reportés sur un calque original dont les titres et les légendes, notamment, doivent être modifiés en conséquence.

L'Entrepreneur remet à l'Administration les calques originaux, quatre tirages de ces divers documents ainsi que les supports numériques des documents.

Les paiements prévus à la réception provisoire, sont subordonnés à la remise de ces documents définitifs.

TITRE 5: RECEPTION DES TRAVAUX

Article 32 : Essais et mesures à la fin des travaux.

A la fin des travaux, et avant la mise en service des ouvrages, il sera procédé aux essais électriques qui en principe, seront les suivantes :

Repérage de phases
Mesure des terres
Mesure de l'isolement
Mesure de la résistance en courant continu
Mesure de la résistance en courant alternatif



Mesure de la résistance et de l'indépendance de service phase terre

Mesure des capacités entre phases et phase terre

Mise sous tension des ouvrages,

Essais de surtension

Pour l'exécution de ces essais, l'Entrepreneur assumera les prestations suivantes :

Mise à disposition des aides et du matériel auxiliaire de branchements des appareils de mesure de transport du matériel et du personnel.

Article 33 : Fin des travaux

Lorsque l'Entrepreneur aura déclaré par écrit que les travaux sont terminés, il aura procédé dans 15 jours à l'examen contraire pour vérifier que les ouvrages, objet du présent marché, ont été exécutés et qu'ils sont prêts à entrer en fonctionnement. Cet examen contradictoire ne dégage en rien l'Entrepreneur des responsabilités qui lui incombent. Au cours de cette vérification, il sera dressé une liste de travaux restant à exécuter ou reconnus nécessaires par le Maître d'Ouvrage.

Les modifications reconnues nécessaires provenant d'une exécution non conforme aux spécifications du contrat, d'une mauvaise pose ou d'incidents survenus au matériel en place, seront exécutés gratuitement par l'Entrepreneur dans les plus brefs délais.

Lorsque le maître d'œuvre aura reconnu que la ligne peut être mise en service, la fin des travaux sera constatée par un procès-verbal, même s'il reste à l'Entrepreneur à exécuter quelques travaux n'intéressant pas la moitié des pylônes, les conducteurs, le fil des garde ou les prises de terre.

La date du procès-verbal de fin des travaux fera foi pour l'application des pénalités prévues.

Article 34 : Réception provisoire

Un nouvel examen contradictoire de la ligne sera entrepris dans les quinze jours après que l'Entrepreneur aura déclaré par écrit avoir terminé tous les travaux constatés nécessaires lors de l'examen de la fin des travaux.

La réception provisoire sera prononcée lorsque la ligne aura pu assurer un service normal interrompu de deux mois.

Il pourra être procédé à cette occasion, à un contrôle de serrage des pinces pour l'exécution.

Article 35 : Transfert de propriété

Le transfert de propriété aura lieu lorsque la réception provisoire de l'installation sera prononcée et au plus tard deux mois après achèvement complet des travaux, si les ouvrages n'ont pas pu être mis sous tension du fait du maître d'œuvre.

A partir de ce moment, l'Entrepreneur ne sera plus rendu responsable des dégâts imputables à la malveillance des tiers et dûment reconnus comme tels.

Article 36 : Délai de garantie

L'Entrepreneur garantira pendant.... mois (...), à partir de la réception et d'une façon absolue, la bonne tenue des ouvrages faisant l'objet du présent marché.

Au cours du délai de garantie de mois (...), l'Entrepreneur sera tenu de modifier ou de remplacer à ses frais les ouvrages effectués par qui lui seraient reconnus défectueux et de rectifier le montage du matériel qu'il aurait mal monté ou mal réglé.

A défaut, de maître d'œuvre y pourvoira aux frais de l'Entrepreneur.

Au cas où des vices ou défauts de construction seraient constatés après la réception provisoire, la période de garantie commencerait à partir du moment où la ligne aura été remise en état par l'Entrepreneur.

Article 37 : Réception définitive

La réception définitive aura lieu un an après la réception provisoire, si dans ce délai aucun défaut dû au fait de l'Entrepreneur ne s'est manifesté et si l'Entrepreneur a dans l'intervalle satisfait à toutes les conditions du CCTP et notamment aux obligations éventuelles de répartitions ou remplacement des parties défectueuses qui auraient pu lui être imposées de ce chef.

Si au cours du délai de garantie, il a été nécessaire d'interrompre le service de la ligne, pour une raison imputable à l'Entrepreneur, le délai de garantie est prolongé d'un délai correspondant.

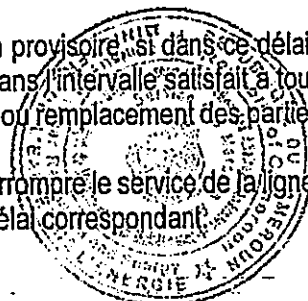

TITRE 6 : CLAUSES ENVIRONNEMENTALES ET SOCIALES

Toute entreprise adjudicataire du marché objet du présent appel d'offres sera tenue de mettre en œuvre, outre les mesures visant à atténuer les impacts socio environnementaux du microprojet, mais également les présentes clauses environnementales et sociales. Il convient de souligner que les présentes clauses s'appliquent à l'entreprise ainsi qu'à l'ensemble de ses sous-traitants.

A titre indicatif, ces mesures incluent :

la limitation de l'envol des poussières pour protéger la santé des populations riveraines et personnel de chantier, par les arrosages réguliers, ou l'adoption d'un calendrier approprié ;

la limitation des nuisances sonores dues aux mouvements des équipements et engins de chantier ;

la non obstruction des cours d'eau existants par les travaux, ou le dépôt anarchique des matériaux de mauvaise tenue ;

la mise en place d'un plan de gestion des huiles, carburants, lubrifiants et autres produits dangereux. Ce plan devra inclure leur récupération et transfert vers les entreprises spécialisées de traitement ;

l'arrêt automatique des travaux en cas de découverte des vestiges archéologiques ou historiques, puis la saisine immédiate des services compétents du ministère de la culture ;

l'interdiction systématique de transport, de chasse ainsi que de la consommation de tous les produits forestiers non ligneux pour le personnel du chantier ;

la mise à disposition dans la base chantier, des équipements adéquats pour l'eau potable et les eaux usées domestiques ;

le recrutement prioritaire de la main d'œuvre locale, ainsi que l'utilisation des matériaux locaux ;

la signalisation systématique du chantier, ainsi bien pendant qu'après les travaux, ainsi que la limitation des vitesses de circulation afin de protéger la sécurité et la santé des riverains et du personnel de chantier ;

le port systématique par le personnel de chantier, des équipements et tenues appropriés ;

la remise en état systématique, de manière progressive du site d'installation du chantier à la fin des travaux ;

l'organisation au profit du personnel de chantier et des populations riveraines, des campagnes d'information et de sensibilisation, sur les risques sanitaires, les risques d'accidents, et sur l'impact du braconnage.

En fonction des différentes phases de travaux, sous le contrôle du Maître d'Ouvrage (Agent de développement local) assisté par les représentants locaux du MINEP et du PNDP, les dispositions ci-après devront être prises ou mises en œuvre par l'entrepreneur.

Article 38 : Démarrage des travaux et information des parties prenantes

Avant le démarrage effectif des travaux, l'entreprise doit préparer un plan d'action environnemental précisant l'ensemble des mesures environnementales à mettre en œuvre, ainsi qu'un règlement intérieur mentionnant de manière spécifique les règles de sécurité notamment le port de tenue appropriée, la limitation des vitesses. En outre, ce règlement intérieur devra prescrire l'interdiction de consommer l'alcool pendant les heures de travail, de transporter ou de chasser le gibier, d'utiliser abusivement le bois de chauffe, ainsi que la sensibilisation du personnel aux dangers des IST/SIDA, au respect des usages et coutumes des populations de la région. Ce règlement doit être affiché qu'au sein de l'entreprise.

Par ailleurs, une campagne d'information et de sensibilisation du personnel et des riverains devra être donc préalablement organisée et leur attention devra être attirée sur tous ces aspects, y compris sur le calendrier d'exécution, les opportunités d'emploi. En particulier, ces parties prenantes devraient être informées sur les raisons du choix du site d'installation du chantier, ainsi que sur le plan d'action environnemental. Cette campagne devra être renouvelée pendant l'exécution des travaux.

Article 39 : Installation de chantier

39.1 Implantation

L'importance des installations est déterminée par le volume et la nature des travaux à réaliser, le nombre d'ouvriers, le nombre et le type d'engins. Le plan d'installation de chantier devra tenir compte des aménagements et mesures de protection.

A cet effet, le site choisi doit être à une distance d'au moins :

50 m de la route ;

100 m d'un lac ou cours d'eau ;

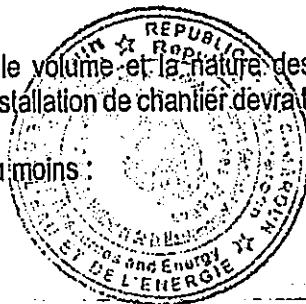

100 m des habitations ;

Le site devra être choisi afin de limiter le débroussaillage, l'arrachage d'arbuste, l'abattage des arbres. Les arbres de qualité seront à préserver et à protéger.

Le site doit être choisi en dehors des zones sensibles notamment les zones marécageuses, les zones humides, zones sacrées, les flancs de collines. Enfin, le site devrait prévoir un drainage adéquat des eaux sur l'ensemble de sa superficie.

39.2 Equipement

Les aires de bureaux et de logement dans la base chantier du personnel doivent être pourvues d'installations sanitaires (latrines, fosses septiques, puits perdus, lavabos et douches en fonction du nombre des ouvriers. Des réservoirs d'eau devront être installés en quantité d'eau adéquate aux besoins. Un drainage adéquat doit protéger les installations.

39.3 Gestion des déchets solides et liquides

Des réceptacles pour concevoir les déchets sont à installer à proximité des diverses installations. Ces réceptacles sont à vider périodiquement et les déchets à déposer dans un bac pour la récupération par la mairie ou dans un dépotoir (fosse). Cette fosse doit être située à au moins 100m des installations et en cas de présence des cours d'eau ou de plan d'eau à plus de 150 m de ces derniers. A la fin des travaux la fosse est à combler avec de la terre jusqu'au niveau du sol naturel.

Les aires d'entretien et de lavage des engins, devront être bétonnées et pourvues d'un puisard de récupération des huiles et des graisses. Les huiles usées ou de vidange sont à stocker dans des fûts à entreposer dans un lieu sécuritaire en attendant leur acheminement vers les centres spécialisés de traitement. Il en est de même pour les filtres à huile, les batteries et autres déchets toxiques.

Article 40 : Recrutement du personnel de chantier, santé et sécurité

L'entrepreneur est tenu d'engager le plus de main d'œuvre possible dans la zone où les travaux sont réalisés. A défaut de trouver le personnel qualifié sur place, il est autorisé d'engager la main d'œuvre à l'intérieur de la zone de travail.

Outre la formation et l'information du personnel aux aspects évoqués plus haut (point 1), l'entrepreneur doit munir ses ouvriers des équipements de sécurité nécessaires et adéquats, notamment en fonction du poste de travail, de masques à poussière, casques antibruit, chaussures de sécurité, bottes, gants, lunettes.

Pendant les travaux, la signalisation mobile et fixe sera mise en place en vue d'assurer la sécurité du personnel et des riverains. L'entreprise procédera systématiquement à l'arrosage au droit des travaux en vue de limiter l'envol des poussières. Elle veillera également à la limitation des vitesses des différents véhicules et engins (moins de 40 km/h). De même, elle devra veiller à ce que toutes les déviations temporaires soient identifiées en collaboration avec les riverains, et n'affectent pas les zones sensibles.

Article 41 : Débroussaillage et élagage

Le débroussaillage et l'élagage concernent les abords immédiats de l'ouvrage.

Pour ce qui est de l'élagage, toutes les branches surplombant les lignes aériennes seront coupées suivant une verticale passant par la limite de débroussaillage. Seront abattus tous les arbres surplombant les abords immédiats et menaçant de tomber sur l'ouvrage ou de barrer la circulation après une tornade.

S'agissant du débroussaillage, il consiste à couper au ras du sol, sans déraciner la végétation. Tous les arbres et arbustes à l'entrée et à la sortie des ouvrages (ponts, dalots, buses, etc.) seront déracinés de manière à faciliter l'écoulement de l'eau et à permettre les inspections régulières de l'ouvrage.

Enfin, il est demandé à l'entrepreneur d'identifier dès le démarrage des chantiers, des repreneurs desdits déchets parmi les riverains (fourrage pour le bétail, pour la construction, bois de chauffe, etc.). Il est interdit de brûler sur place les déchets végétaux coupés dans les régions de l'extrême nord et du nord.

Pour les autres régions, si le brûlis des déchets est autorisé par le contrôleur, l'entrepreneur doit prendre des précautions supplémentaires en augmentant par exemple la largeur des ceintures de sécurité autour des déchets à brûler, et éviter que les résidus ne forment un obstacle à l'écoulement des eaux.

Article 42 : Gestion des ressources en eau

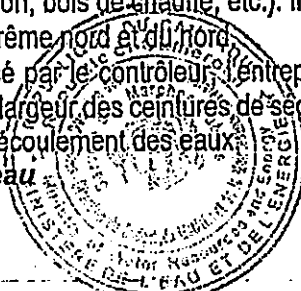

L'entrepreneur devra éviter tout conflit pouvant résulter de l'utilisation des ressources en eau, en particulier dans les régions septentrionales du Cameroun.

Ainsi, pour ces besoins en eau (arrosage au droit des travaux, travaux proprement dit), les prélèvements devront se faire après obtention de l'autorisation nécessaire auprès des services compétents (Délégation régionale de l'Eau et de l'Energie), et la consultation des populations riveraines.

En tout état de cause, l'entreprise devra éviter d'effectuer des prélèvements importants dans les cours d'eau saisonnier, susceptibles d'interrompre la satisfaction des besoins urgents en eau des populations riveraines.

Par ailleurs, elle devra éviter d'intervenir dans des zones sensibles, d'introduire des pollutions diverses pouvant résulter du lavage ou de la vidange des véhicules et engins. Enfin elle ne devra pas entreprendre la mise en place équipement tel un barrage dans les cours d'eau, sans avis préalable des Services compétents.

Article 43 : réparation des dommages causés aux tiers

Il peut arriver que l'entreprise cause un tort à un particulier de manière délibérée ou accidentelle (Destruction des cultures, de l'habitat, etc.). Si ce tort n'est pas par ailleurs pris en compte par le maître d'ouvrage, il devra être réparé aux frais de l'entreprise et de manière satisfaisante pour ce tiers. Celui-ci devra en contrepartie, lui délivrer une attestation de compensation, afin d'éviter toute autre réclamation ultérieure.

Article 44: Branchements et abonnements des ménages

Il s'agit des branchements aériens, deux ou quatre fils. Les travaux concernés comprendront Norme NF C14 100. Les abonnements devront être d préférence du type prépayé.

701001 : Branchement- ménage 2 fils 220 V ;

701003 : Branchements confort aérien un compteur 2 fils 220 V.



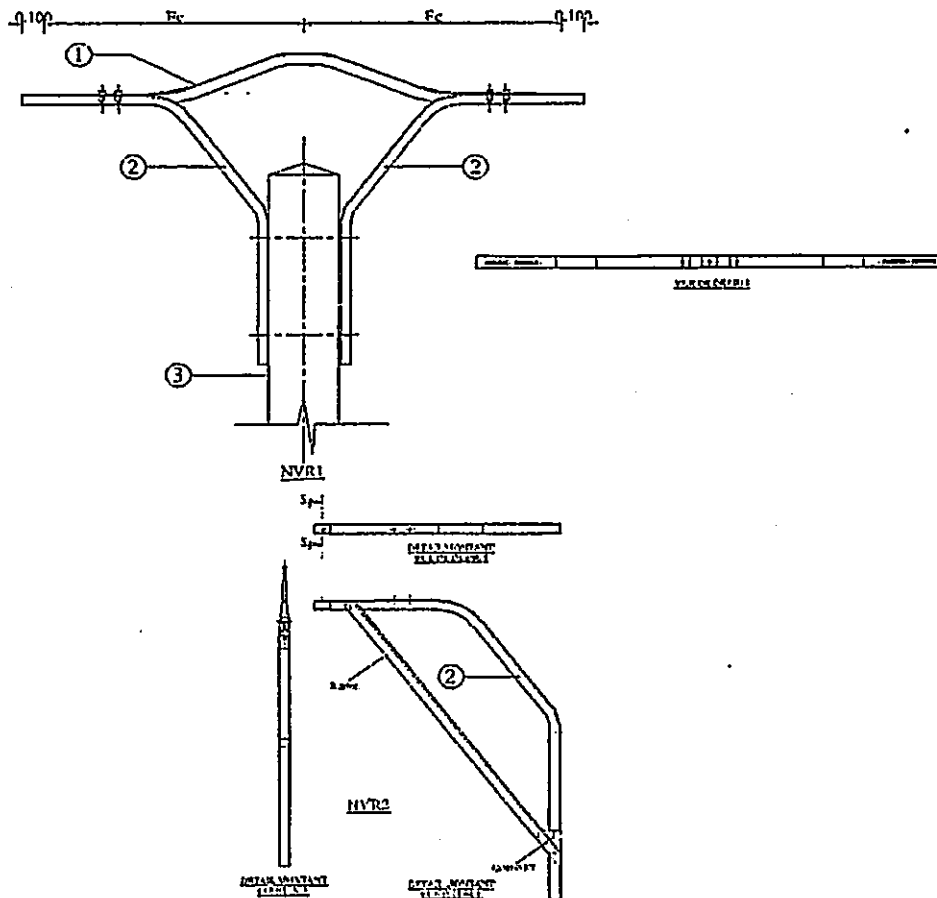

TYPES DE NAPPES VOUTE

Referencia	Estipos de moldes de ferro (A)	Estipos de moldes de aluminio (B)	Partes de protecao (C)
NVR1	A preter	A preter	A preter
NVR2	A preter	A preter	A preter

Repère	Designation	NVR1		NVR2		Matiere	Protection
		Section	Nombre	Section	Nombre		
1	Trou	Ø 100	1	Ø 100	1	Acier	Galvanisé
2	Arceau	70x70	2	70x70	2	Acier	Galvanisé
3	Relevé	Ø 100	2	Ø 100	2	Acier	Galvanisé
4	Elv	A preter	A preter	A preter	A preter	Acier	Galvanisé
5	Gravé	Ø 70	2	Ø 70	2	Acier	Galvanisé

BUREAU D'ETUDES TECHNIQUES

eneo		NAPPES VOUTES POUR ISOLATEURS RIGIDES (NVR1, NVR2)	
DESSIN: Yann TIANI			
Equipe FEUTIS Samuel FIANINA	Vérification: Idriss FIDONKO	Approbation: Yvonne KPMH	Date: Septembre 2021 Format: A3 Revision: 01



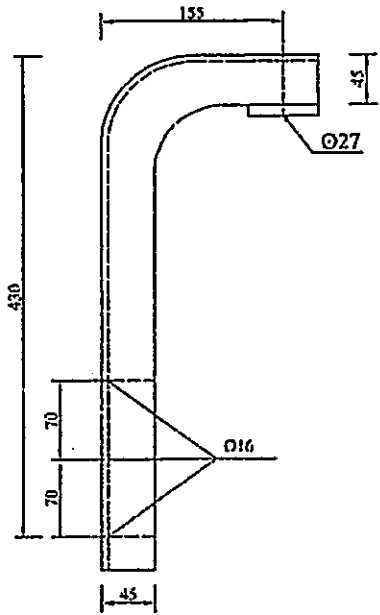

BRAS DE TETE RIGIDE (BTR)

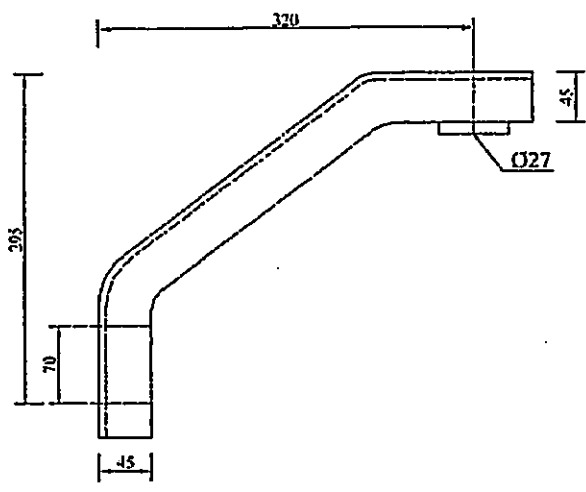

BRAS INCLINE RIGIDE (BIR)

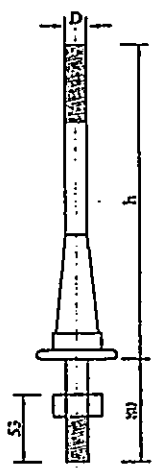

TIGE RENFORCEE (TR)

Référence	Profilé	Effort nominal (daN)		Poids (Kg)
		Q	H avec TR	
BTR	U50	400	250	5,4
BIR	U50	400	250	4,77

Référence	h	D	Poids (Kg)
TR1	200	25	1,3
TR2	240	25	1,5
TR3	285	25	1,8

BUREAU D'ETUDES TECHNIQUES

eneo		BRAS DE TETE RIGIDE (BTR)/ BRAS INCLINE RIGIDE (BIR)/ TIGE RENFORCEE (TR)	
DESSIN: Yvan TIANI		Date: Septembre 2021 Format: A3	
Equipe D'ETUDE: Samuel HIANDA		Vérification: Océane RIVROUARD	
		Approbation: Nicolas KIVOUA	
		ES: Idow: 01	



PIECE N°6

CADRE DU BORDEREAU DES PRIX UNITAIRES



73

CADRE DU BORDEREAU DES PRIX UNITAIRES

des travaux de construction d'une électrique triphasée MT/BT avec branchements Ménages de l'axe Blyi-Meyo-Biboulou-Bekwe dans l'Arrondissement d'Olamze, département de la Vallée du Ntem, Région du Sud.				
N°	Désignation	U	P.U. en chiffre	P.U. en lettre
100	CONSTRUCTION RESEAUX MT TRIPHASE			
101	Etude et piquetage	km		
102	Fouilles en terrain normal	m3		
103	F et P PBA 11m/300daN	U		
104	F et P PBA 11m/500daN	U		
105	F et P PBA 12m/1000daN	U		
106	Massif pour Poteau béton	m3		
107	F et P IACM 36KV	U		
108	Confection Plateforme de manœuvre IACM en béton armé	U		
109	Confection MALT IACM	Ens		
110	F et P Nappe-Voute NVR1	U		
111	F et P Herse d'ancrage 2,40m	U		
112	F et P Isolateur rigide	U		
113	F et P tige renforcée/console de tête	U		
114	Attache performed	U		
115	F et P chaîne d'ancrage 30KV 3 élts 34/54mm ²	U		
116	F et P chaîne d'ancrage 30KV 4 élts 34/54mm ²	U		
117	F et P Pince d'ancrage MT 34/54	U		
118	F et P Fer U pour ancrage MT	U		
119	F et déroulage câble almélec 54 mm ²	ml		
120	Numérotation des poteaux béton	U		
121	F et P Plaque DM	U		
122	Prise en charge touret	U		
200	CONSTRUCTION RESEAUX MIXTE MT/BT			
201	Etude et piquetage	km		
202	Fouilles en terrain normal	m3		
203	F et P PBA 11m/300daN	U		
204	F et P PBA 11m/500daN	U		
205	F et P PBA 12m/1000daN	U		
206	Massif pour Poteau béton	m3		
207	F et P Nappe-Voute NVR1	U		
208	F et P Herse d'ancrage 2,40m	U		
209	F et P Isolateur rigide	U		
210	F et P tige renforcée/console de tête	U		
211	Attache performed	U		
212	F et P chaîne d'ancrage 30KV 3 élts 34/54mm ²	U		
213	F et P chaîne d'ancrage 30KV 4 élts 34/54mm ²	U		
214	F et P Pince d'ancrage MT 34/54	U		
215	F et P Fer U pour ancrage MT	U		
216	F et déroulage câble almélec 54 mm ²	ml		
217	Numérotation des poteaux béton	U		
218	F et P Plaque DM	U		
219	Prise en charge touret	U		
220	F et P armement d'ancrage BT	U		
221	F et P armement d'alignement BT	U		
222	Confection terre de neutre type C	U		
223	F et Déroulage câble préassemblé 3x70 mm ² + N+EP	ml		
300	POSTES DE TRANSFORMATION H61 TRIPHASE 160 KVA-30KV / B2			
301	F et P Transformateur triphasé H61, 100 KVA 30KV/ B2	U		
302	F et P Support béton 12m/1000 daN	U		

303	Fouilles en terrain normal	m3		
304	Massif pour Poteau béton	m3		
305	F et P C/C à expulsion	U		
306	F et P BRAS BIS support C/C	U		
307	F et P Parafoudre 27KV	U		
308	F et P DHP	U		
309	Confection MALT type 2BH	Ens		
400	CONSTRUCTION RESEAU BT EN CABLE PREASSEMBLE 3X70 MM² + N+EP			
401	Etude et piquetage	km		
402	Fouilles en terrain normal	m3		
403	F et P PBA 9m/300daN	U		
404	F et P PBA 9m/500daN	U		
405	Massif pour Poteau béton	m3		
406	Numérotation des poteaux béton	U		
407	Prise en charge touret	U		
408	F et P armement d'ancrage BT	U		
409	F et P armement d'alignement BT	U		
410	Confection terre de neutre type C	U		
411	F et Déroulage câble préassemblé 3x70 mm ² + N+EP	ml		
500	PRESTATIONS DIVERSES			
501	Transport et manutention du matériel	FF		
502	Transport poteaux béton	FF		
503	Abattage élagage et débroussaillage	KM		
504	Installation et repli du chantier	FF		
505	F et P panneaux chantier	U		
506	Projet d'exécution	U		
507	Dossier de recolement	U		
600	BRANCHEMENTS			
601	F et P Poteau bois 9m classe D + pole saver + fouille + câble 2x15mm ² y compris toutes sujétions de mise en œuvre	Ens		
602	Branchement + abonnement eneo 2fils	U		
603	Branchement + abonnement eneo 4fils	U		
604	F et P lampadaire d'éclairage public LED 220V (crosse+luminaire), avec interrupteur crépusculaire intégré	U		



PIECE N°7

CADRE DU DETAIL QUANTITATIF ET ESTIMATIF



14

CADRE DU DETAIL QUANTITATIF ET ESTIMATIF

Devis quantitatif et estimatif des travaux de construction d'une électrique triphasée MT/BT avec branchements Ménages de l'axe Biyi-Meyo-Biboulou-Bekwe dans l'Arrondissement d'Olamze, département de la Vallée du Ntem, Région du Sud.					
N°	Désignation	U	Qté	P.U.	P.T.
100 CONSTRUCTION RESEAUX MT TRIPHASE					
101	Etude et piquetage	km	2,80		
102	Fouilles en terrain normal	m3	29,60		
103	F et P PBA 11m/300daN	U	22		
104	F et P PBA 11m/500daN	U	6		
105	F et P PBA 12m/1000daN	U	2		
106	Massif pour Poteau béton	m3	13,28		
107	F et P IACM 36kV	U	2		
108	Confection Plateforme de manœuvre IACM en béton armé	U	2		
109	Confection MALT IACM	Ens	2		
110	F et P Nappe-Voute NVR1	U	22		
111	F et P Herse d'ancrage 2,40m	U	16		
112	F et P isolateur rigide	U	72		
113	F et P tige ranforcée/console de tête	U	72		
114	Attache performed	U	72		
115	F et P chaîne d'ancrage 30KV 3 élts 34/54mm ²	U	42		
116	F et P chaîne d'ancrage 30KV 4 élts 34/54mm ²	U	12		
117	F et P Pince d'ancrage MT 34/54	U	54		
118	F et P Fer U pour ancrage MT	U	54		
119	F et déroulage câble almélec 54 mm ²	ml	8 820		
120	Numérotation des poteaux béton	U	30		
121	F et P Plaque DM	U	30		
122	Prise en charge touret	U	3		
SOUS TOTAL 100					
200 CONSTRUCTION RESEAUX MIXTE MT/BT					
201	Etude et piquetage	km	5,40		
202	Fouilles en terrain normal	m3	71,92		
203	F et P PBA 11m/300daN	U	88		
204	F et P PBA 11m/500daN	U	20		
205	F et P PBA 12m/1000daN	U	1		
206	Massif pour Poteau béton	m3	41,94		
207	F et P Nappe-Voute NVR1	U	88		
208	F et P Herse d'ancrage 2,40m	U	40		
209	F et P isolateur rigide	U	284		
210	F et P tige ranforcée/console de tête	U	284		
211	Attache performed	U	284		
212	F et P chaîne d'ancrage 30KV 3 élts 34/54mm ²	U	114		
213	F et P chaîne d'ancrage 30KV 4 élts 34/54mm ²	U	12		
214	F et P Pince d'ancrage MT 34/54	U	126		
215	F et P Fer U pour ancrage MT	U	126		
216	F et déroulage câble almélec 54 mm ²	ml	17 010		
217	Numérotation des poteaux béton	U	109		
218	F et P Plaque DM	U	109		
219	Prise en charge touret	U	6		
220	F et P armement d'ancrage BT 3/54	U	20		
221	F et P armement d'alignement BT	U	98		
222	Confection terre de neutre type C	U	19		
223	F et Déroulage câble préassemblé 3x70mm ² N+EP	ml	5 724		
SOUS TOTAL 200					
300 POSTES DE TRANSFORMATION H61 TRIPHASE 160 KVA-30KV / B2					
301	F et P Transformateur triphasé H61 100 KVA-30KV / B2	U	2		
302	F et P Support béton 12m/1000 daN	U	2		
303	Fouilles en terrain normal	m3	4,54		
304	Massif pour Poteau béton	m3	4		
305	F et P C/C à expulsion	U	6		

306	F et P BRAS BIS support C/C	U	6		
307	F et P Parafoudre 27KV	U	6		
308	F et P DHP	U	1		
309	Confection MALT type 2BH	Ens	4		
	SOUS TOTAL 300				
400	CONSTRUCTION RESEAU BT EN CABLE PREASSEMBLE 3X70 MM² + N+EP				
401	Etude et piquetage	km	0,25		
402	Fouilles en terrain normal	m3	2,72		
403	F et P PBA 9m/300daN	U	5		
404	F et P PBA 9m/500daN	U	1		
405	Massif pour Poteau béton	m3	2,28		
406	Numérotation des poteaux béton	U	6		
407	Prise en charge touret	U	1		
408	F et P armement d'ancrage BT	U	2		
409	F et P armement d'alignement BT	U	5		
410	Confection terre de neutre type C	U	3		
411	F et Déroulage câble préassemblé 3x70 mm ² + N+EP	ml	265		
	SOUS TOTAL 400				
500	PRESTATIONS DIVERSES				
501	Transport et manutention du matériel	FF	1		
502	Transport poteaux béton	FF	1		
503	Abattage élagage et débroussaillage	KM	8,5		
504	Installation et repli du chantier	FF	1		
505	F et P panneaux chantier	U	2		
506	Projet d'exécution	U	1		
507	Dossier de recolement	U	1		
	SOUS TOTAL 500				
600	BRANCHEMENTS				
601	F et P Poteau bois 9m classe D + pole saver + fouille + câble 2x16mm ² y compris toutes sujétions de mise en œuvre	Ens	10		
602	Branchement + abonnement eneo 2 fils	U	20		
603	Branchement + abonnement eneo 4 fils	U	2		
604	F et P lampadaire d'éclairage public LED 220V (crosse+luminaire), avec interrupteur crépusculaire Intégré	U	10		
	SOUS TOTAL 600				
	TOTAL GENERAL HT				
	TVA	%	19,25		
	IR	%	2,20		
	NET A MANDATER				
	MONTANT TTC				

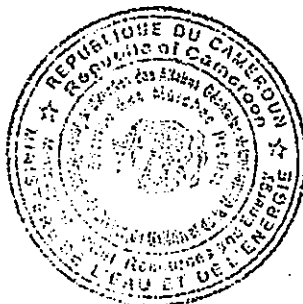



CADRE DU SOUS-DETAIL DES PRIX

PIECE N°8

MODELE DE SOUS-DETAIL DES PRIX

Poste: _____

N° Prix	Rendement journalier : d'activité :	Quantité total :	Unité :	Durée	
I. Main d'œuvre	Désignation	Unité	Quantité	PU	PT
TOTAL I					
II. Matériaux et fournitures	Désignation	Unité	Quantité	PU	PT
TOTAL II					
III. Matériels (engins, petits matériels ; etc.)	Désignation	Unité	Quantité	PU	PT
TOTAL III					
IV	DÉBOURSÉ SEC (total coût direct) =		= I+II+III		
V	FRAIS GÉNÉRAUX DE CHANTIER		= IV x %		
VI	FRAIS GÉNÉRAUX DE SIEGE		= IV x %		
VII	COUT DE REVIENT		= IV+V+VI		
VIII	BÉNÉFICE ET RISQUE		= VII x %		
IX	PRIX TOTAL DE VENTE HORS TVA		= VII+VIII		
X	PRIX UNITAIRE DE VENTE HORS TVA		= IX/ Quantité		

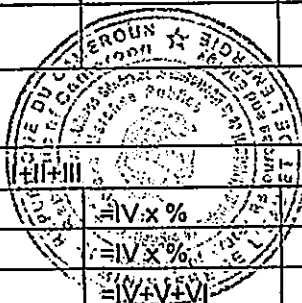



PIECE N°9

MODELE DE MARCHÉ



REPUBLIQUE DU CAMEROUN
Paix – Travail – Patrie

MINISTRE DE L'EAU ET DE L'ENERGIE

REPUBLIC OF CAMEROON
Peace – Work – Fatherland

MINISTRY OF WATER RESOURCES AND ENERGY

LETTRE COMMANDE N° _____/M/MINEE/CIPM/2026 DU _____ PASSÉ APRÈS APPEL D'OFFRES NATIONAL OUVERT N°00000071/AONO/MINEE/CIPM/2026 DU 19 juin 2026 pour les travaux de construction d'une ligne électrique triphasée MT/BT avec branchements Ménages de l'axe Biyi-Meyo-Bibulu-Bekwe dans l'Arrondissement d'Olamze et de l'axe Mimbeminga-Dama-Mekomo2-Mekomo Mekossi dans l'Arrondissement de Kye-Ossi, département de la Vallé du Ntem, Région du Sud

TITULAIRE DU MARCHÉ : [indiquer le titulaire et son adresse complète]

B.P: _____ à _____, Tel _____ Fax : _____
N° R.C : _____ A à _____
N° Contribuable : _____
N° Compte bancaire : _____

OBJET : travaux de construction d'une ligne électrique triphasée MT/BT avec branchements Ménages de l'axe Biyi-Meyo-Bibulu-Bekwe dans l'Arrondissement d'Olamze, département de la Vallé du Ntem, Région du Sud

LIEU D'EXECUTION : axe Biyi-Meyo-Bibulu-Bekwe dans l'Arrondissement d'Olamze, département de la Vallé du Ntem, Région du Sud

MONTANT DU MARCHÉ EN FCFA :

	En Chiffres	En lettres
HTVA		
T.V.A. (19.25 %)		
IR (5,5 ou 2,2 %)		
Net à mandater		
TTC		

DELAI D'EXÉCUTION : six (06) mois.

FINANCEMENT : BIP MINEE (APPUI BAD), EXERCICE 2025

SOUSCRIT, LE _____
SIGNE, LE _____
NOTIFIÉ, LE _____
ENREGISTRÉ, LE _____



Entre

L'Etat du Cameroun, représenté par le Ministre de l'Eau et de l'Energie,

Ci-après désigné « Le Maître d'Ouvrage »,

D'une part,

Et

La société

B.P. :

Tél. :

Fax :

N° RC :

N° Contribuable :

N° Compte bancaire :

Représentée par Monsieur/Madame _____ (Titre), ci-après désigné « Le Cocontractant »

D'autre part,

IL A ETE CONVENU ET ARRETE CE QUI SUIT :



SOMMAIRE

TITRE I	Cahier de Clauses Administratives Particulières (CCAP)
TITRE II	Cahier de Clauses Techniques Particulières (CCTP)
TITRE III	Devis Quantitatif et Estimatif (DQE)
TITRE IV	Bordereaux des Prix Unitaires (BPU)



Page.....et dernière de la Lettre-commande N° _____/M/MINEE/CIPM/2025 DU _____
 PASSÉ APRÈS APPEL D'Offres NATIONAL OUVERT N°00000071/AONO/MINEE/CIPM/2026 DU 19 juillet
 pour les travaux de construction d'une ligne électrique triphasée MT/BT avec branchements Ménages de
 l'axe Biyi-Meyo-Bibulu-Bekwe dans l'Arrondissement d'Olamze, département de la Vallé du Ntem, Région
 du Sud

TITULAIRE

B.P. :
 Tél. :
 Fax :
 N° RC :
 N° Contribuable :
 N° Compte bancaire :

OBJET : travaux de construction d'une ligne électrique triphasée MT/BT avec branchements Ménages
 de l'axe Biyi-Meyo-Bibulu-Bekwe dans l'Arrondissement d'Olamze, département de la Vallé du Ntem,
 Région du Sud

LIEU D'EXECUTION : axe Biyi-Meyo-Bibulu-Bekwe dans l'Arrondissement d'Olamze, département
 de la Vallé du Ntem, Région du Sud

DELAI D'EXECUTION : six (06) mois.

MONTANT EN FCFA :

	En chiffres
HTVA	
TVA (19,25%)	
IR (2,2 ou 5,5%)	
Net à mandater	
TTC	

Lu et accepté par le Cocontractant

Yaoundé, le _____
 Le Ministre de l'Eau et de l'Energie
 (Maître d'ouvrage)

Yaoundé, le _____

Enregistrement

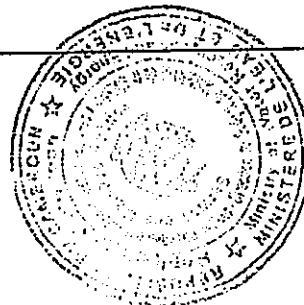

PIECE N° 10

**MODELES OU FORMULAIRES TYPES A UTILISER PAR LES
SOUSSIONNAIRES**



4

TABLE DES MODELES

Annexe n° 1: Modèle Déclaration d'intention de soumissionner	138
Annexe n° 2: Modèle de soumission.....	139
Annexe n° 3: Modèle de caution de soumission.....	140
Annexe n° 4: Modèle de cautionnement définitif.....	142
Annexe n° 5: Modèle de caution d'avance de démarrage.....	144
Annexe n° 6 : Modèle de caution de bonne exécution (retenue de garantie)	145
Annexe n° 7 : Modèle de Lettre de soumission de la proposition technique.....	147
Annexe n° 8: Modèle de Cadre du planning	148
Annexe n° 9: Modèle de liste de personnels à mobiliser.....	151
Annexe n° 10: Modèle de fiches de prestations susceptibles d'être sous traitées.....	152
Annexe n° 11: Modèle de CV de personnels à mobiliser	153
Annexe n° 12: Modèle de tableaux de référence du candidat.....	155
Annexe n° 13: Modèle de descriptif de la méthodologie et du plan de travail	156
Annexe n° 14: Modèle de fiche d'information relative au matériel essentiel	157
Annexe n° 15: Modèle de déclaration sur l'honneur de visite du site	158



ANNEXE N° 1: MODELE DE DECLARATION D'INTENTION DE SOUMISSIONNER

A insérer en annexe à la

Je soussigné,

Nationalité :

Domicile :

Fonction :

En vertu de mes pouvoirs de Directeur Général, après avoir pris connaissance du Dossier d'Appel d'Offres National n° *[indiquer la nature de la prestation]*.

Déclare par la présente, l'intention de soumissionner pour cet Appel d'Offres.

Fait à _____ le _____

Signature, nom et cachet du soumissionnaire

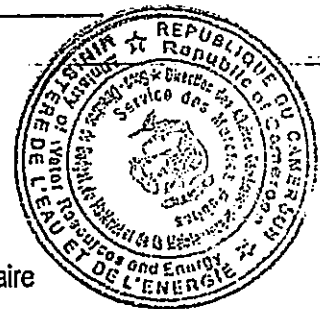

ANNEXE N° 2 : MODELE DE SOUMISSION

Je, soussigné [Indiquer le nom et la qualité du signataire] représentant la société, l'entreprise ou le groupement (8) Dont le siège social est à Inscrite au registre du commerce de Sous le n°

Après avoir pris connaissance de toutes les pièces figurant ou mentionnées au dossier d'Appel d'Offres y compris les additifs,

N° [Rappeler l'objet de l'appel d'offres]

- Me soumetts et m'engage à livrer les fournitures ou à exécuter les prestations conformément au dossier d'Appel d'Offres, moyennant les prix que j'ai établi moi-même sur la base des bordereaux de prix et quantités, lesquels prix font ressortir le montant de l'offre pour le lot n° À

- [En chiffres et en lettres] francs CFA Hors TVA, et à Francs CFA Toutes Taxes Comprises. [En chiffres et en lettres]

- M'engage à exécuter les prestations dans un délai de Mois
- M'engage en outre à maintenir mon offre dans le délai Jours [indiquer la durée de validité, en principe 90 jours] à compter de la date limite de remise des offres.
- Adhère entièrement à la charte d'intégrité et à la déclaration d'engagement environnemental et social jointes aux présents DAO.

Les rabais offerts et les modalités d'application desdits rabais sont les suivants :

.....
.....
.....

Le Maître d'Ouvrage Se libérera des sommes dues par elle au titre du présent marché en faisant donner crédit au compte n°

..... Ouvert au nom de Auprès de la banque
..... Agence de

Avant signature du marché, la présente soumission acceptée par vous vaudra engagement entre nous.

Fait à Le
Signature de.....
En qualité de Dûment autorisé à signer les soumissions pour et au nom de
(9)

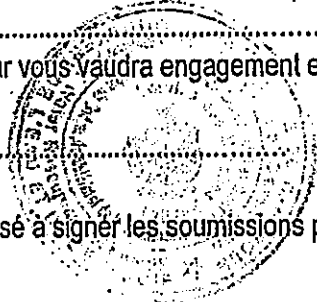

(8) Supprimer la mention inutile
(9) Annexer la lettre de pouvoirs

ANNEXE N° 3 : MODELE DE CAUTIONNEMENT DE SOUMISSION

Organisme financier :

Référence de la Caution : N°

Adressée à [indiquer le Maître d'Ouvrage et son adresse] Cameroun , ci-dessous désigné « le Maître d'Ouvrage »

Attendu que le Prestataire, ci-dessous désignée « le soumissionnaire », a soumis son offre en date du Pour [rappeler l'objet de l'appel d'offres], ci-dessous désignée

« L'offre », et pour laquelle il doit joindre un cautionnement provisoire équivalant à [indiquer le montant] Francs CFA,

Nous [Nom et adresse de l'organisme financier], représentée par [Noms des signataires], ci-dessous désignée « l'organisme financier », déclarons garantir le paiement au Maître d'Ouvrage de la somme maximale de [indiquer le montant]

Francs CFA, que l'organisme financier s'engage à régler intégralement à au Maître d'Ouvrage Délégué, s'obligeant elle-même, ses successeurs et assignataires. Les conditions de cette obligation sont les suivantes :

Si le soumissionnaire retire son offre pendant la période de validité prévue dans le dossier d'appel d'offres ; Où

Si le soumissionnaire, s'étant vu notifié l'attribution du marché par le Maître d'Ouvrage pendant la période de validité :

- omet de signer ou refuse de signer le marché, alors qu'il est requis de le faire ;

- omet ou refuse de fournir le cautionnement définitif du marché (cautionnement définitif), comme prévu dans celui-ci. Nous nous engageons à payer au Maître d'Ouvrage un montant allant jusqu'au maximum de la somme stipulée ci-dessus, dès réception de sa première demande écrite, sans que le Maître



d'Ouvrage soit tenu de justifier sa demande, étant entendu toutefois que dans sa demande le Maître d'Ouvrage notera que le montant qu'il réclame lui est dû parce que l'une ou l'autre des conditions ci-dessus, ou toutes les deux, sont remplies, et qu'il spécifiera quelle(s) condition(s) a (ont) joué.

La présente caution entre en vigueur dès sa signature et dès la date limite fixée par le Maître d'Ouvrage pour la remise des offres. Elle demeurera valable jusqu'au trentième jour inclus suivant la fin du délai de validité des offres. Toute demande du Maître d'Ouvrage tendant à la faire jouer devra parvenir à la banque, par lettre recommandée avec accusé de réception, avant la fin de cette période de validité.

Le présent cautionnement est soumis pour son interprétation et son exécution au droit camerounais. Les tribunaux du Cameroun seront seuls compétents pour statuer sur tout ce qui concerne le présent engagement et ses suites.

Signé et authentifié par

l'organisme financier

À, le
.....

*[Signature de l'organisme
financier]*

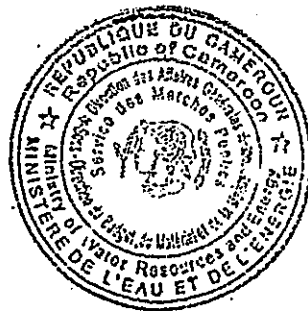

ANNEXE N° 4 : MODELE DE CAUTIONNEMENT DEFINITIF

Organisme financier :

Référence de la Caution : N°

Adressée à [indiquer le Maître d'Ouvrage et son adresse] Cameroun , ci-dessous désigné « le Maître d'Ouvrage »

Attendu que [Nom et adresse du fournisseur ou

du prestataire], ci-dessous désigné « le

Fournisseur ou du prestataire », s'est engagé, en exécution du marché désigné « le marché », à réaliser [indiquer la nature des fournitures et services connexes]

Attendu qu'il est stipulé dans le marché que le Fournisseur remettra au Maître d'Ouvrage un cautionnement définitif, d'un montant égal à [indiquer le pourcentage compris entre 2 et 5 %] du montant de la tranche du marché correspondant, comme garantie de l'exécution de ses obligations de bonne fin conformément aux conditions du marché,

Attendu que nous avons convenu de donner au Fournisseur ce cautionnement,

Nous,

.....
..... [nom et adresse de banque], représentée par
..... [noms des signataires],

ci-dessous désignée « l'organisme financier », nous engageons à payer au Maître d'Ouvrage, dans un délai maximum de huit (08) semaines, sur simple demande écrite de celui-ci déclarant que le Fournisseur ou le prestataire n'a pas satisfait à ses engagements contractuels au titre du marché sans pouvoir différer le paiement ni soulever de contestation pour quelque motif que ce soit, toute somme jusqu'à concurrence de la somme de [en chiffres et en lettres]

Nous convenons qu'aucun changement ou additif ou aucune autre modification au marché ne nous libérera d'une obligation quelconque nous incombant en vertu du présent cautionnement définitif et nous dérogeons par la présente à la notification de toute modification, additif ou changement

Le présent cautionnement définitif prend effet à compter de sa signature et dès notification du marché. La caution sera libérée dans un délai (indiquer le délai) à compter de la date de réception provisoire des fournitures.

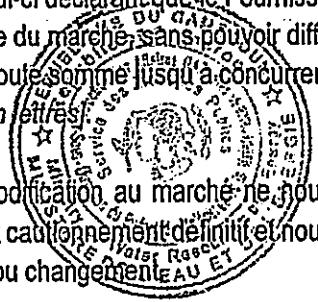

V

Après le délai susvisé, la caution devient sans objet et doit nous être automatiquement retournée sans aucune forme de procédure.

Toute demande de paiement formulée par le Maître d'Ouvrage au titre de la présente garantie doit être faite par lettre recommandée avec accusé de réception, parvenue à la banque pendant la période de validité du présent engagement.

Le présent cautionnement définitif est soumis pour son interprétation et son exécution au droit camerounais. Les tribunaux camerounais seront seuls compétents pour statuer sur tout ce qui concerne le présent engagement et ses suites.

Signé et authentifié par l'Organisme financier

....., le

[signature de la banque]



U

ANNEXE N° 5 : MODELE DE CAUTIONNEMENT D'AVANCE DE DEMARRAGE

Organisme financier :

Référence du Cautionnement : N°

Adressée [indiquer le Maître d'Ouvrage ou le Maître d'Ouvrage
Délégué] [Adresse du Maître d'Ouvrage ou du Maître d'Ouvrage
Délégué] ci-dessous désigné « le Maître d'Ouvrage »

Nous soussignés (organisme financier, adresse), déclarons par la présente garantir, pour le compte de :
..... [le titulaire], au profit de Maître d'Ouvrage [Adresse du
Maître d'Ouvrage ou du Maître d'Ouvrage Délégué] (« le bénéficiaire »)

Le paiement, sans contestation et dès réception de la première demande écrite du bénéficiaire,
déclarant que [le titulaire] ne s'est pas acquitté de ses obligations, relatives au
remboursement de l'avance de démarrage selon les conditions du marché du
..... relatif aux fournitures et services connexes [indiquer l'objet et les
références de l'appel d'offre et le lot, éventuellement], de la somme totale maximum correspondant à
l'avance [quarante 40% et trente 30% (respectivement pour les marchés de fournitures et de services
connexes)] du montant Toutes Taxes Comprises du marché n°, payable dès
la notification de l'ordre de service correspondant,
soit : francs CFA

La présente garantie entrera en vigueur et prendra effet dès réception des parts respectives de cette avance
sur les comptes de [le titulaire] ouverts auprès de la banque
..... sous le
n°

Elle restera en vigueur jusqu'au remboursement de l'avance conformément à la procédure fixée par le CCAP.
Toutefois, le montant du cautionnement sera réduit proportionnellement au remboursement de l'avance au
fur et à mesure de son remboursement.

La loi et la juridiction applicables à la garantie sont celles de la République du Cameroun.

Signé et authentifié par l'organisme financier

à, le

[signature de l'organisme financier]

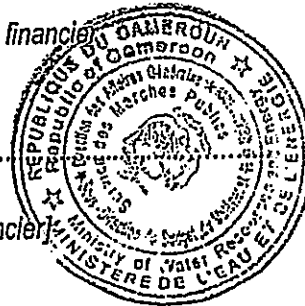

Annexe n° 6 : Modèle de cautionnement de bonne exécution en remplacement de LA RETENUE DE
RETENUE DE GARANTIE

Organisme financier :

Référence du Cautionnement : N°

Adressée [indiquer le Maître d'Ouvrage ou le Maître d'Ouvrage
Délégué] [Adresse du Maître d'Ouvrage ou du Maître d'Ouvrage
Délégué] ci-dessous désigné « le Maître d'Ouvrage »

Attendu quenom et adresse du fournisseur ou du
prestataire],

ci-dessous désigné « le Fournisseur», s'est engagé, en exécution du marché, livrer les fournitures de
[indiquer l'objet des prestations]

Attendu qu'il est stipulé dans le marché que la retenue de garantie fixée à [pourcentage inférieur à 10% à
préciser] du montant TTC du marché peut être remplacée par une caution solidaire,

Attendu que nous avons convenu de donner au Fournisseur ce cautionnement,

Nous, adresse organisme financier], représentée parnoms des
signataires], et

ci-dessous désignée « organisme financier »,

Dès lors, nous affirmons par les présentes que nous nous portons garants et responsables à l'égard du
Maître d'Ouvrage ou du Maître d'Ouvrage Délégué, au nom du Fournisseur ou du prestataire, pour un
montant maximum de

..... [en chiffres et en lettres], correspondant à [pourcentage inférieur à 10% à préciser]
du montant du marché⁽¹⁰⁾

Et nous nous engageons à payer au Maître d'Ouvrage ou au Maître d'Ouvrage Délégué, dans un délai
maximum de huit (08) semaines, sur simple demande écrite de celui-ci déclarant que le Fournisseur n'a
pas satisfait à ses engagements contractuels ou qu'il se trouve débiteur du Maître d'Ouvrage ou du Maître
d'Ouvrage Délégué au titre du marché modifié le cas échéant par ses avenants, sans pouvoir différer le
paiement ni soulever de contestation pour quelque motif que ce soit, toute (s) somme (s) dans les limites
du montant égal à [pourcentage inférieur à 10% à préciser] du montant cumulé des travaux figurant dans le
décompte définitif, sans que le Maître d'Ouvrage ait à prouver ou à donner les raisons ni le motif de sa
demande du montant de la somme indiquée ci-dessus.

Nous convenons qu'aucun changement ou additif ou aucune autre modification au marché ne nous libérera
d'une obligation quelconque nous incombant en vertu de la présente garantie et nous dérogeons par la
présente à la notification de toute modification, additif ou changement.

La présente garantie entre en vigueur dès sa signature. Elle sera libérée dans un délai de trente (30) jours à
compter de la date de réception définitive des travaux, et sur mainlevée délivrée par le Maître d'Ouvrage ou
au Maître d'Ouvrage Délégué.

Toute demande de paiement formulée par le Maître d'Ouvrage au titre de la présente garantie devra être faite par lettre recommandée avec accusé de réception, parvenue à la banque pendant la période de validité du présent engagement.

La présente caution est soumise pour son interprétation et son exécution au droit camerounais. Les tribunaux camerounais seront seuls compétents pour statuer sur tout ce qui concerne le présent engagement et ses suites.

Signé et authentifié par l'organisme financier

à....., le

.[signature de l'Organisme financier]



ANNEXE N°7 : LETTRE DE SOUMISSION DE LA PROPOSITION TECHNIQUE

[Lieu, date]

À : [Nom et adresse du maître d'ouvrage]

Madame/Monsieur,

Nous, soussignés, [titre à préciser], avons l'honneur, conformément à votre DAO N°du.....relatif à....., de vous soumettre ci-joint, notre proposition technique pour la fourniture objet dudit DAO.

Au cas où cette proposition retiendrait votre attention, nous sommes entièrement disposés, sur la base du personnel proposé à entamer des négociations pour la meilleure conduite du projet.

Aussi, prenons-nous un ferme engagement pour le respect scrupuleux du contenu de ladite proposition technique, sous réserve des modifications éventuelles qui résulteraient des négociations du contrat.

Veillez agréer, Madame/Monsieur....., l'expression de notre parfaite considération./-

Signature du représentant habilité

: Nom et titre du signataire :

Nom du Candidat : Adresse

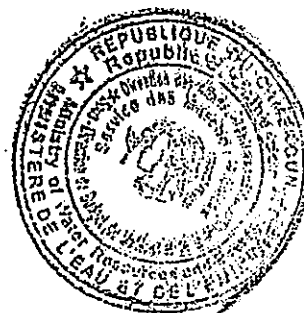

ANNEXE N° 8 : MODELE DE CADRE DU PLANNING

Note sur la présentation des plannings

Les quantités, les rendements journaliers, la durée d'exécution des travaux et les ralentissements voire, les interruptions, devront ressortir clairement des plannings.

Le planning financier qui découle du planning des travaux devra indiquer mois par mois, les et montants prévisionnels des décomptes de travaux par poste et cumulés, en tenant compte de l'incidence des saisons de pluies, pour la solution de base et éventuellement la solution variante.

[Les cadres des plannings à préparer et insérer dans le Dossier d'Appel d'Offres par le Maître d'Ouvrage]

CALENDRIER DES ACTIVITES (PROGRAMME DE TRAVAIL)

A. Préciser la nature de l'activité

	<i>[Mois ou semaines à compter du début de la mission]</i>											

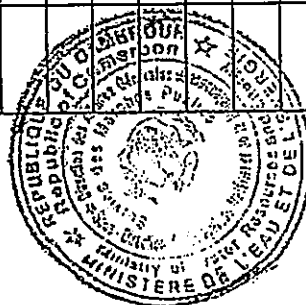

u

B. Achèvement et soumission des rapports

Rapports	Date
1. Rapport initial	
2. Rapports d'avancement a. Premier rapport d'avancement b. Deuxième rapport	
3. Projet de rapport final	
4. Rapport final	

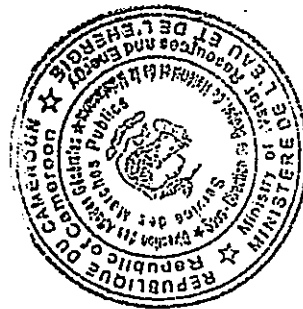

CALENDRIER DU PERSONNEL SPECIALISE

N°	Nom	Rapports à fournir	Personnel (sous forme de graphique à barres) ²													Total personnel/mois		
			1	2	3	4	5	6	7	8	9	10	11	12	n	Siège	Terrain ³	Total
Personnel																		
1			[Siège]															
			[Terrain]															
2																		
n																		
															Total partiel			
															Total			

Rapports à fournir : _____

Durée des activités : _____

Signature : (Représentant habilité)

Nom : _____

Titre : _____

Adresse : _____

¹ Les mois sont comptés à partir du début de la mission. Par chaque agent indiquer séparément l'affectation au siège ou sur le terrain.
³ Travail sur le terrain signifie travail exécuté en dehors du siège du consultant



ANNEXEN°9 : MODELE DE LISTE DU PERSONNEL A MOBILISER

e1. Personnel technique clé /de gestion

Nom	Fonction proposée	Qualification minimale	Années D'expérience Générale	Années d'Expérience Spécifique En Terme de projets similaires réalisés	Poste ou fonction Occupé (e) pour Chaque projet

1. Personnel d'appui (siège et local)

Nom	Spécialisation	Poste	Année d'Expérience	Attributions



**ANNEXE N°10 : MODELE FICHE DE PRESTATIONS SUSCEPTIBLES D'ETRE SOUS-TRAITEES
COMMANDEES**

N°	Désignation des Fournitures	Quantité (Nombre d'unités)
	<i>[insérer la désignation des Fournitures]</i>	<i>[insérer la quantité des articles à fournir]</i>

N° Service	Désignation du Service	Unité de mesure
<i>[insérer le numéro du Service]</i>	<i>[insérer la désignation du service]</i>	<i>[unité de mesure]</i>



ANNEXEN°11 : MODELE DE CURRICULUM VITAE (CV) DU PERSONNEL SPECIALISE PROPOSE

Poste :
..... Nom du Candidat :
..... Nom de l'employé :
.....
..... Profession :
..... Diplômes :
..... Date de naissance :
.....
..... Nombre d'années d'emploi par le Candidat : Nationalité :
..... Affiliation à des associations/groupements professionnels :
.....

Attributions spécifiques :
.....
.....

Principales qualifications :

[En une demi-page environ, donner un aperçu des aspects de la formation et de l'expérience de l'employé les plus utiles

à ses attributions dans le cadre de la mission. Indiquer le niveau des responsabilités exercées par lui/elle lors de missions antérieures, en en précisant la date et le lieu.]

.....
.....

Formation :

[En un quart de page environ, résumer les études universitaires et autres études spécialisées de l'employé, en indiquant les noms et adresses des écoles ou universités fréquentées, avec les dates de fréquentation, ainsi que les diplômes obtenus.]

Pièces Annexes :

- Copie certifiée conforme du diplôme le plus élevé et éventuellement une attestation de l'ordre du corps de métier
- Attestation de disponibilité

.....
.....

Expérience professionnelle :



[En deux pages environ, dresser la liste des emplois exercés par l'employé depuis la fin de ses études par ordre chronologique inverse, en commençant par son poste actuel. Pour chacun, indiquer les dates, nom de l'employeur, titre du poste occupé et lieu de travail. Pour les dix dernières années, préciser en outre le type d'activité exercée et, le cas échéant, le nom de clients susceptibles de fournir des références.]

.....

Connaissances informatiques :

[Indiquer, le niveau de connaissance]

.....
.....

Langues :

[Indiquer, pour chacune, le niveau de connaissance : médiocre/moyen/ bon/excellent, en ce qui concerne la langue lue/écrite/ parlée.]

.....
.....

Attestation :

Je, soussigné, certifie, en toute conscience, que les renseignements ci-dessus rendent fidèlement compte de ma situation, de mes qualifications et de mon expérience.

..... Date :

[Signature de l'employé et du représentant habilité du consultant]

Jour/mois/année

Nom de l'employé :

Nom du représentant habilité :

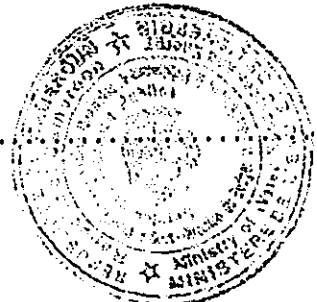

ANNEXEN°13. DESCRIPTIF DE LA METHODOLOGIE ET DU PLAN DE TRAVAIL PROPOSES POUR ACCOMPLIR LA MISSION

La conception technique, la méthodologie et le plan de travail sont les éléments essentiels de la proposition technique. Il est suggéré de présenter la proposition technique (10 pages maximum, y compris les tableaux et graphiques) divisée en trois chapitres :

- a) Conception technique et méthodologie,
- b) Plan de travail, et
- c) Organisation et personnel

a) Conception technique et méthodologie. Dans ce chapitre, il vous est suggéré d'expliquer la manière dont vous envisagez les objectifs de la mission, la conception des prestations, la méthodologie pour exécuter les activités et obtenir les résultats attendus et le détail de ceux-ci. Vous devrez mettre en relief les problèmes à résoudre et leur importance et expliquer la conception technique que vous adopterez pour ce faire. Vous devrez en outre expliquer la méthodologie que vous avez l'intention d'adopter et sa compatibilité avec la conception proposée.

b) Plan de travail. Dans ce chapitre, vous proposerez les principales activités que comprend la mission, leur nature et durée, échelonnement et interrelations, les jalons (y compris les approbations intermédiaires de l'autorité contractante) et les dates de présentation des rapports. Le plan de travail proposé doit être compatible avec la conception technique et la méthodologie, montrer que les termes de référence ont été compris et peuvent être traduits en un plan de travail pratique. Une liste des documents finaux, y compris les rapports, croquis et tableaux qui constituent le produit final doivent être inclus dans ce chapitre. Le calendrier du personnel (4G) doit être compatible avec le programme de Travail (4H)

d) Organisation et personnel. Dans ce chapitre, vous proposerez la structure et la composition de votre équipe.

Vous donnerez la liste des principales disciplines représentées, le nom de l'expert responsable et une liste du personnel clé et d'appui proposé.



ANNEXE N°14 MODELE DE FICHE D'INFORMATION RELATIVE AU MATERIEL ESSENTIEL, LE CAS ECHEANT

	Désignation et N° caractéristiques du matériel	Age /Etat	Nombre minimal Requis	Nombre disponible	Propriétaire/ location	Année d'obtention	Justificatif

[Insérer dans le tableau ci-dessus : (i) la liste des matériels et outils requis pour la réalisation des prestations

(ii) le nombre minimal requis de chaque type de matériel (iii) il peut être envisagé, la mise à disposition de ces matériels par la location, auquel cas il faudrait présenter un engagement de location de matériel signé et légalisé auprès des administrations compétentes.]

Note : Pour chaque matériel, joindre la copie certifiée de la facture ou de la carte grise, le cas échéant

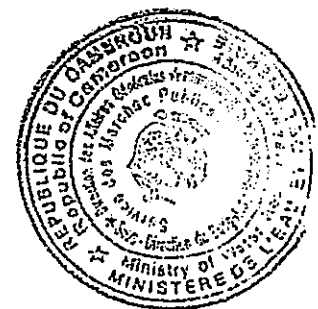

ANNEXE N° 15 MODELE DE DECLARATION SUR L'HONNEUR DE VISITE DU SITE

Je soussigné M. _____

Représentant l'Entreprise _____

Reconnais avoir visité ce jour le _____ du mois de _____ de l'année _____

En compagnie de M. _____

Agissant en lieu et place de l'utilisateur, le site du Projet de

Pour lequel mon entreprise veut soumissionner.

M'étant rendu sur les lieux, les observations suivantes ont été relevées :

.....
.....
.....
.....
.....

N.B : le prestataire doit soumettre pour chaque site de projet une déclaration de visite de site.

Fait à, le

Le soumissionnaire

(Nom, prénom, signature et cachet)



PIECE N° 11

CHARTRE D'INTEGRITE

Note relative à la charte d'intégrité

Le soumissionnaire s'engage à respecter, la charte d'intégrité. En cas de groupement, tous les membres du groupement sont engagés la charte devra être souscrite par tous ses membres.



CHARTRE D'INTEGRITE

INTITULE DE L'APPEL D'OFFRES : _____

[à préciser lors du montage du DAO]

LE «SOUSSIONNAIRE..... » s'engage à respecter les termes de la présente charte d'intégrité

A

MONSIEUR LE « MAITRE D'OUVRAGE »

1. Nous reconnaissons et attestons que nous ne sommes pas, et qu'aucun des membres de notre groupement et de nos sous-traitants n'est, dans l'un des cas suivants :
 - 1.1) être en état ou avoir fait l'objet d'une procédure de faillite, de liquidation, de règlement judiciaire, de cessation d'activité ou être dans toute situation analogue résultant d'une procédure de même nature ;
 - 1.5) figurer sur les listes de sanctions financières adoptées par les Nations Unies et tout autre Partenaire Technique et Financier, le cadre de la passation ou de l'exécution d'un marché ;
 - 1.6) avoir produit de fausses informations ou fourni de faux documents exigés dans le cadre de la présente consultation.
2. Nous attestons que nous ne sommes pas, et qu'aucun des membres de notre groupement et de nos sous-traitants n'est, dans l'une des situations de conflit d'intérêt suivantes :
 - 2.1) actionnaire contrôlant le Maître d'Ouvrage ou filiale contrôlées par le Maître d'Ouvrage, à moins que le conflit en découlant ait été porté à la connaissance de l'Autorité chargée des marchés publics et résolu à sa satisfaction ;
 - 2.2) avoir des relations d'affaires ou familiales avec un membre des services du Maître d'Ouvrage impliqué dans le processus de passation ou de contrôle du marché en résultant, à moins que le conflit en découlant ait été porté à la connaissance de l'Autorité chargée des marchés publics et résolu à sa satisfaction ;
 - 2.3) contrôler ou être contrôlé par un autre soumissionnaire, être placé sous le contrôle de la même entreprise qu'un autre soumissionnaire, recevoir d'un autre soumissionnaire ou attribuer à un autre soumissionnaire directement ou indirectement des subventions, avoir le même représentant légal qu'un autre soumissionnaire, entretenir directement ou indirectement des contacts avec un autre soumissionnaire nous permettant d'avoir et de donner accès aux

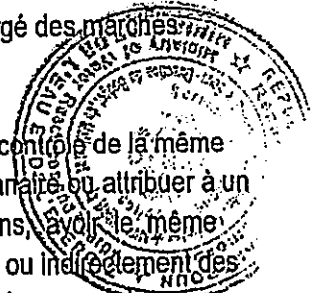

informations contenues dans nos offres respectives, de les influencer, ou d'influencer les décisions du Maître d'Ouvrage ;

- 2.4) être engagé pour une mission de conseil qui, par sa nature, risque de s'avérer incompatible avec nos obligations vis à vis du Maître d'Ouvrage ;
- 2.5) dans le cas d'une procédure ayant pour objet la passation d'un marché de travaux ou de fournitures :
- i) avoir préparé nous-mêmes ou avoir été associés à un consultant qui a préparé des spécifications, plan, calculs et autres documents utilisés dans le cadre du processus de mise en concurrence considérée ;
 - ii) être nous-mêmes ou l'une des firmes auxquelles nous sommes affiliés, recrutés, ou devant l'être, par le Maître d'Ouvrage pour effectuer la supervision ou le contrôle des travaux dans le cadre du Marché.

3. Si nous sommes un établissement public ou une entreprise publique, nous attestons que nous jouissons d'une autonomie juridique et financière et que nous sommes gérés selon les règles de la comptabilité privée, que nous ne sommes pas sous la tutelle du Maître d'Ouvrage ou du Maître d'Ouvrage Délégué concerné, sauf autorisation expresse de l'Autorité chargée des Marchés Publics.

4. Nous nous engageons à communiquer sans délai au Maître d'Ouvrage, qui en informera l'Autorité chargée des Marchés Publics, tout changement de situation au regard des points 1 à 3 qui précèdent.

5. Dans le cadre de la passation et de l'exécution du Marché :

5.1) Nous n'avons pas commis et nous ne commettrons pas de manœuvres déloyales (actions ou omission) destinées à tromper délibérément autrui, à lui dissimuler intentionnellement des éléments, à surprendre ou vicier son consentement ou à lui faire contourner des obligations légales ou réglementaires et/ou violer ses règles internes afin d'obtenir un bénéfice illégitime.

5.2) Nous n'avons pas commis et nous ne commettrons pas de manœuvres déloyales (actions ou omission) contraires à nos obligations légales ou réglementaires et/ou violer ses règles internes afin d'obtenir un bénéfice illégitime.

5.3) Nous n'avons pas promis, offert ou accordé et nous ne promettrons, offrirons ou accorderons pas directement ou indirectement, à (i) toute personne détenant un mandat législatif, exécutif, administratif ou judiciaire au sein de l'Etat, qu'elle ait été nommée ou élue, à titre permanent ou non, qu'elle soit rémunérée ou non et quel que soit son niveau hiérarchique, (ii) toute autre personne qui exerce une fonction publique, y compris pour un organisme public ou une entreprise publique, ou qui fournit un service public, ou (iii) toute autre personne définie comme agent public dans l'Etat, un avantage indu de toute nature, pour lui-même ou pour une autre personne ou entité, afin qu'il accomplisse ou s'abstienne d'accomplir un acte dans l'exercice de ses fonctions officielles.

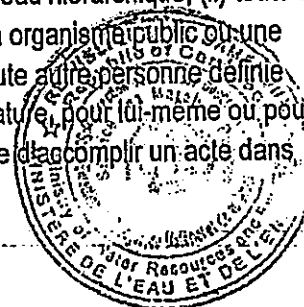

- 5.4) Nous n'avons pas promis, offert ou accordé et nous ne promettrons, offrirons ou accorderons pas directement ou indirectement, à toute personne qui dirige une entité du secteur privé ou travaille pour une telle entité, en quelque qualité que ce soit, un avantage indu de toute nature, pour elle-même ou pour une autre personne ou entité, afin qu'elle accomplisse ou s'abstienne d'accomplir un acte de violation de ses obligations légales contractuelles ou professionnelles.
- 5.5) Nous n'avons pas promis offert ou accordé et nous ne promettrons pas au Maître d'Ouvrage, à ses collaborateurs, aux Présidents aux Acteurs en charge du contrôle de l'exécution du marché qui résulterait de la consultation, un avantage indu de toute nature susceptible d'influencer leur objectivité.
- 5.6) Nous n'avons pas promis, offert ou accordé et nous ne promettrons pas au Maître d'ouvrage, à ses collaborateurs, aux Présidents et membres de Commissions des marchés et de sous-commission d'analyse, un avantage indu de toute nature susceptible d'influencer le processus de passation du Marché.
- 5.7) Nous nous abstenons et nous promettons de s'abstenir de toute action ou pratique collusoire et anticoncurrentielle ayant pour objet ou pour effet d'empêcher, de restreindre ou de fausser le jeu de la concurrence, notamment en tendant à maintenir artificiellement les prix des offres à des niveaux ne correspondant pas à ceux qui résulteraient du jeu de la concurrence ou à limiter l'accès au Marché ou de libre exercice de la concurrence par d'autres entreprises.
6. Nous-mêmes, les membres de notre groupement et nos sous-traitants autorisons, le Maître d'ouvrage et les Commissions des Marchés à examiner les documents et pièces comptables relatifs à la passation et l'exécution du Marché et à les soumettre pour vérification par l'ARMP ou par tout autre corps de contrôle de l'Etat.
7. Faute pour Nous, de nous conformer aux règles régissant la présente charte, nous reconnaissons que nous nous exposons aux sanctions prévues par les lois et règlements en vigueur.

Nom _____

Signature _____

Dûment habilité à signer l'offre pour et au nom de : _____

En date du _____

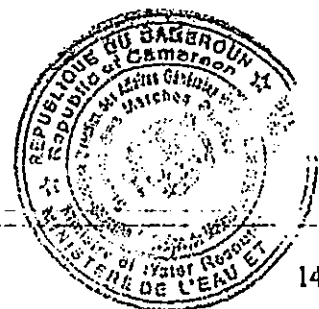

PIECE N° 12

DECLARATION D'ENGAGEMENT AU RESPECT DES CLAUSES SOCIALES ET ENVIRONNEMENTALES

Note relative à la déclaration d'engagement aux clauses sociales et environnementales

Le soumissionnaire devra compléter et présenter dans son offre, la déclaration d'engagement social et environnemental adressée au Maître d'Ouvrage et signée par le ou les responsables habilités à l'engager. En cas de groupement, la charte devra être souscrite par tous ses membres

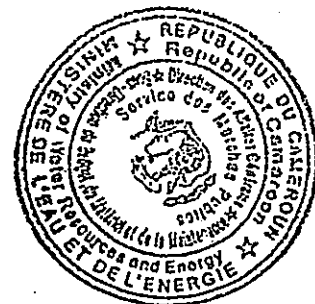

DECLARATION D'ENGAGEMENT ENVIRONNEMENTAL ET SOCIAL

INTITULE DE L'APPEL D'OFFRES : _____

[à préciser lors du montage du DAO]

LE «SOUSSIONNAIRE..... » s'engage à respecter les termes de la présente Déclaration d'engagement environnemental et social

A

MONSIEUR LE « Maître d'Ouvrage»

Dans le cadre de la passation et de l'exécution du Marché :

- 1) Nous nous engageons à respecter et à faire respecter par les membres de notre groupement, l'ensemble de nos sous-traitants les normes sociales applicables au Cameroun y compris les conventions internationales ratifiées, notamment (i) le respect du salaire minimum prévu par le code du travail et diverses conventions collectives (ii) l'interdiction d'employer les enfants âgés de moins de 14 ans (iii) du respect de la nature des travaux respectivement interdits aux femmes et aux femmes enceintes (iv) le repos hebdomadaire obligatoire (v) le droit de jouissance des congés (vi) le respect des conditions du travail de nuit (vii) les conditions d'hygiène et de sécurité sur le lieu du travail (viii) le port obligatoire des équipements de protections individuelles.
- 2) En outre, nous nous engageons à mettre en œuvre les mesures d'atténuation des risques environnementaux, dans la notice d'impact environnemental fournie le cas échéant par le Maître d'Ouvrage. En tout état de cause, nous nous engageons à respecter et à faire respecter par les membres de notre groupement, l'ensemble de nos sous-traitants chaque fois que cela est possible, les directives recommandant l'utilisation des appareils ayant un faible impact sur l'environnement.
- 3) Nous-mêmes, les membres de notre groupement et nos sous-traitants autorisons, le Maître d'ouvrage, les Commissions des marchés à examiner les documents et pièces comptables relatifs à la passation et l'exécution du Marché et à les soumettre pour vérification par l'ARMP ou par tout autre corps de contrôle de l'Etat.



- 4) Faute pour nous, un des membres de notre groupement et de nos sous-traitants, de nous conformer aux règles régissant la présente charte, nous reconnaissons que nous exposons aux sanctions prévues par les lois et règlement en vigueur.

Nom : _____

Signature : _____

Dûment habilité à signer l'offre pour et au nom de : _____

En date du _____



PIECE N° 13

VISA DE MATURETE OU JUSTIFICATIFS DES ETUDES PREALABLES

Note relative au Visa de maturité ou aux études préalables

Conformément au Code des Marchés Publics, le Ministre de l'Eau et de l'Energie a produit ce projet de Dossiers d'Appel d'Offres à partir des études préalables réalisées par le personnel compétant de son département ministériel



PIECE N° 13 :

VISA DE MATURITE OU JUSTIFICATIF DES ETUDES PREALABLES

1. Études préalables : les études sont joints à ce projet de DAO ;

2. Informations sur les études :

2.1. Date de la réalisation de l'étude : Août 2025

2.2. Responsable de la réalisation des études : LIBAM David Lionel et Wayang Senguel David

2.3. Références du marché, si maîtrise d'œuvre privée l'ayant réalisé : les études n'ont pas fait l'objet d'un Marché.

2.4. Description des études : Les études préalables sont jointes à ce projet de DAO. Les principales informations issues de ces études préalables sont les suivantes :

La consistance des prestations, objet du présent Appel d'Offres est répartie ainsi qu'il suit :

- Construction des réseaux électriques moyennes tensions triphasés ;
- Construction des réseaux moyennes tensions monophasés ;
- Construction des réseaux mixtes monophasés et triphasés ;
- Construction des lignes BT pour le raccordement des ménages.

3. Caractéristiques des ouvrages

Les caractéristiques des ouvrages à réaliser dans le cadre de cet Appel d'Offres sont :

4. Spécifications techniques.

- Construction des réseaux électriques moyennes tensions triphasés ;
- Construction des réseaux moyennes tensions monophasés ;
- Construction des réseaux mixtes monophasés et triphasés ;
- Construction des lignes BT pour le raccordement des ménages.

I. LOCALISATION

Localité : axe Biyi-Meyo-Bibulu-Bekwe dans l'Arrondissement d'Olamze, département de la Vallée du Ntem, Région du Sud.

4. Coûts du projet

Le coût prévisionnel de l'opération à l'issue des études préalables est de :

270 483 232 (deux cent soixante-dix millions quatre cent quatre-vingt-trois mille deux cent trente-deux) FCFA TTC.



PIECE N° 14 :

**LISTE DES ORGANISMES HABILITES A EMETTRE DES CAUTIONS DANS LE
CADRE DES MARCHES PUBLICS**



N°	Designation de l'établissement
I. BANQUES	
1	Afriland First Bank
2	Banque Atlantique
3	Banque Internationale du Cameroun pour l'Epargne et le Crédit (BICEC)
4	CITi Bank Cameroon (CBC)
5	Commercial Bank Cameroon (CBC)
6	Ecobank Cameroon (ECOBANK)
7	National Financial Credit Bank (NFC-Bank)
8	Société Commerciale de Banque du Cameroun
9	Société Générale de Banques du Cameroun
10	Standard Chartered Bank Cameroon (SCBC)
11	Union Bank of Cameroun (UBC)
12	United Bank for Africa (UBA)
13	BGFI BANK
14	Banque Camerounaise des Petites et Moyennes Entreprises (BC-PME)
15	BANGE BANK CAMEROUN (BANGE CMR) BP: 34 692 Yaoundé
16	Crédit Communautaire d'Afrique (CCA)
17	Access Bank Cameroun B.P.6000, Yaoundé ;
18	Banco Nacional de Guinea Ecuatorial (BANGE), Yaoundé

II. COMPAGNIES D'ASSURANCES

19	Activa Assurance, B.P: 12970, Douala
20	Assurance et Réassurance Africaine (AREA) S.A, B.P : 18404, Douala
21	Chanas Assurance, B.P : 109, Douala
22	PRO ASSUR S.A, B.P: 6650, Douala
23	Zenithe Insurance, B.P : 1130, Yaoundé /-
24	Bénéficial Général Insurance S.A B.P: 2328 Douala
25	CPA S.A B.P: 54 Douala
26	NSIA Assurances S.A B.P: 2756 Douala
27	SAAR S.A B.P:1011 Douala
28	SANLAM Assurances S.A B.P: 11315 Douala
29	Atlantique Assurances S.A B.P: 2933 Douala
30	Royal ONYX Insurance Cie B.P : 12 230 Douala



1

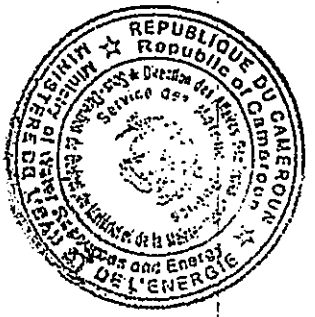

PIECE N° 15.

PROCEDURE DE PASSATION DES MARCHES EN LIGNE



11

REPUBLIQUE DU CAMEROUN
Paix – Travail – Patrie

PRESIDENCE DE LA RE-
PUBLIQUE

MINISTRE DES MARCHES
PUBLICS



REPUBLIC OF CAMEROON
Peace – Work – Fatherland

PRESIDENCY OF THE RE-
PUBLIC

MINISTRY OF PUBLIC CON-
TRACTS

LA PROCEDURE DE SOUMISSION EN LIGNE

Pour soumissionner en ligne, le prestataire doit suivre les quatre étapes ci-après :

Étape 1 : Enregistrement de l'Entreprise dans la plateforme COLEPS

- Se connecter à COLEPS à partir de l'adresse <https://www.marchespublics.cm> ou <https://www.publicscontrats.cm> ;
- Aller dans l'onglet « *Enregistrement des soumissionnaires* » et renseigner minutieusement le formulaire de demande ;
- Imprimer le formulaire de demande renseigné et généré par le système ;
- Faire signer le formulaire de demande par le Chef de Structure et y apposer le cachet de l'entreprise ;
- Déposer le formulaire dûment renseigné et formalisé au MINMAP accompagné des pièces suivantes :
 - i) Photocopie d'une Attestation de Non Faillite (datant de moins de 3 mois) ;
 - ii) Photocopie du Registre de Commerce ;
 - iii) Photocopie de la Domiciliation Bancaire ;
 - iv) Photocopie de l'Attestation de Conformité Fiscale timbrée (datant de moins de 3 mois).

Étape 2 : Acquisition du Certificat Électronique

- Retirer le formulaire de Demande de Certificat disponible au MINMAP ou le télécharger sur le site de l'ANTIC à l'adresse <http://www.camgovca.cm> dans la rubrique « *Demande de Certificats (Entreprise)* » ;
- Remplir le formulaire et le déposer au MINMAP accompagné des pièces suivantes
 - i) Reçu de paiement des frais d'acquisition de Certificat Électronique d'un montant de 50.000 FCFA à verser dans le compte de l'ANTIC auprès de SCE Cameroun sous le numéro-10002-00031 12493593150 94;
 - ii) Une Photocopie de la CNI du demandeur du certificat.

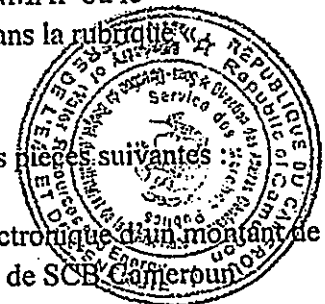

- S'enrôler auprès de l'opérateur MINMAP et récupérer le récépissé de demande de Certificat ;
- Se connecter à l'adresse <http://www.camgovca.cm/fr/operations-certificats.html> et télécharger dans un support amovible (vierge) le Certificat Électronique à partir des informations (Numéro de référence et Code d'autorisation) contenues dans le récépissé (Bien conserver le mot de passe pour les connexions à COLEPS).

Étape 3 : Enregistrement du Certificat Électronique dans COLEPS

- Se connecter à COLEPS à partir de l'adresse <https://www.marchespublics.cm> ou <https://www.publicscontrats.cm> ;
- Aller dans l'onglet « *Enregistrement des soumissionnaires* », puis la rubrique

« *Enregistrement nouveau / Certificat supplémentaire* » ; identifier l'entreprise à partir du numéro de Registre de Commerce, puis ajouter le Certificat après avoir minutieusement renseigné le formulaire.

Assistance technique

Pour obtenir une assistance technique, en cas de survenance d'un problème lié à l'utilisation de la plateforme bien vouloir appeler aux numéros (+237) 222 238 155 / 222 237 084/677 006 110 ou écrire à l'adresse email dsi@minmap.cm.

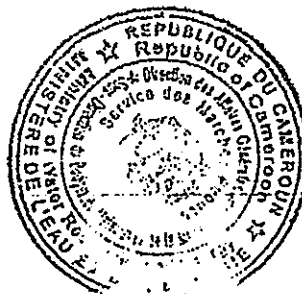

Tracé de l'axe Biyi-Meyo-Biboulou-Bekwe dans l'Arrondissement
d'Olamze, département de la Vallée du Nferm, Région du Sud

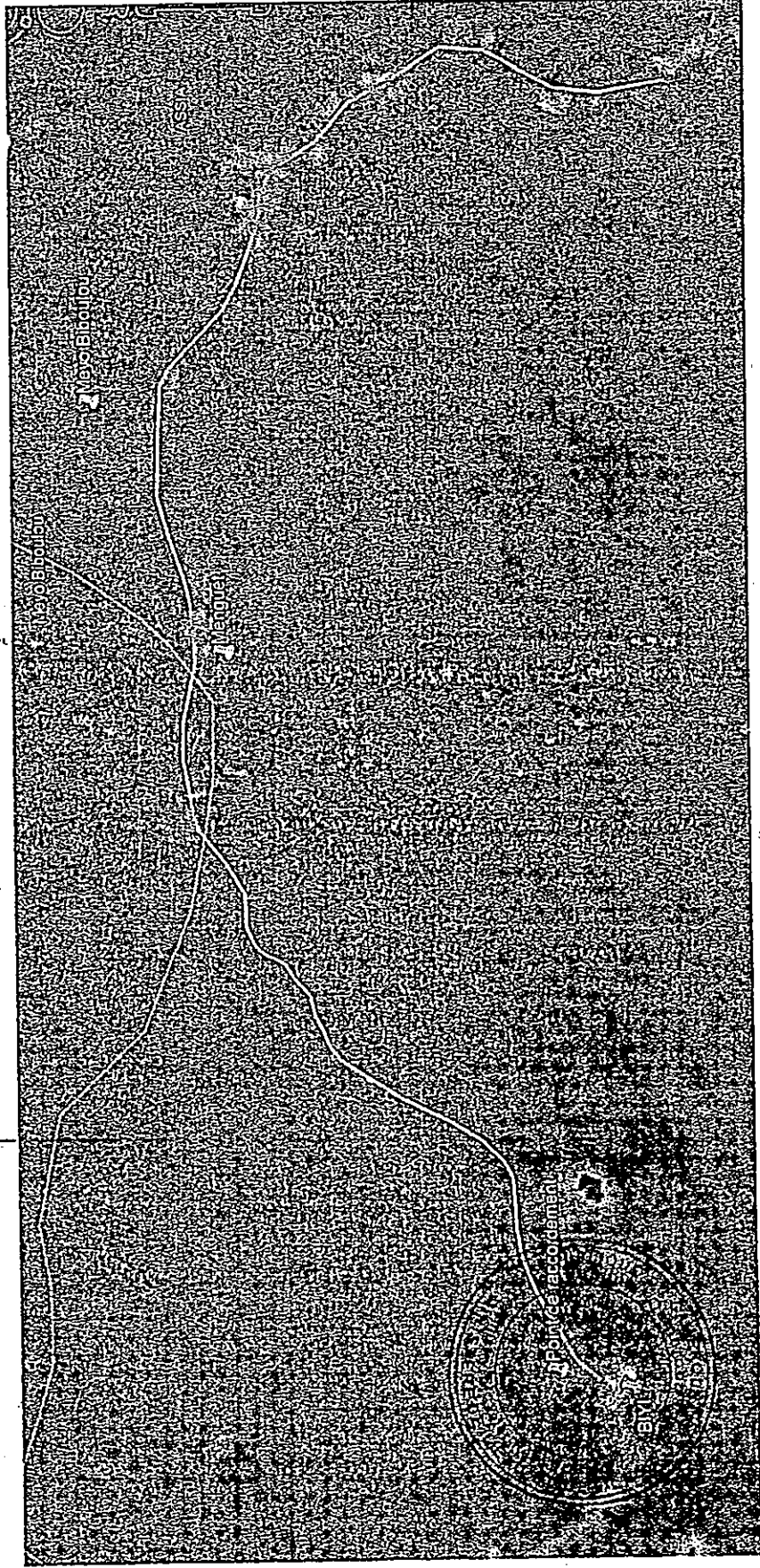

Tracée l'axe Mimbemba-Dama-Mekomo2-Mekomo Mekossi dans
l'Arrondissement d'Olamze, département de la Vailé du Ntem, Région
du Sud

